

Bild0475475E\_2.tif+0616389E .tif: PL:

Pos.-Nr. in Klammern () sind keine Betandteile dieser Baugruppe / items marked thus () are not part of assembly shown / Les pièces entre parenthèses ne font pas partie du sous-groupe

Diese Zeichnung darf nicht kopiert, vervielfältigt oder dritten Personen zugänglich gemacht werden. Widerrechtliche Benutzung hat strafrechtliche Folgen. / This drawing should not be, in whole or in part, copied, distributed or be used by or passed on as information to others for competition purposes or for whatever purposes without authorization. Unauthorized use is subject to prosecution.

Ansicht A (Pos.52)

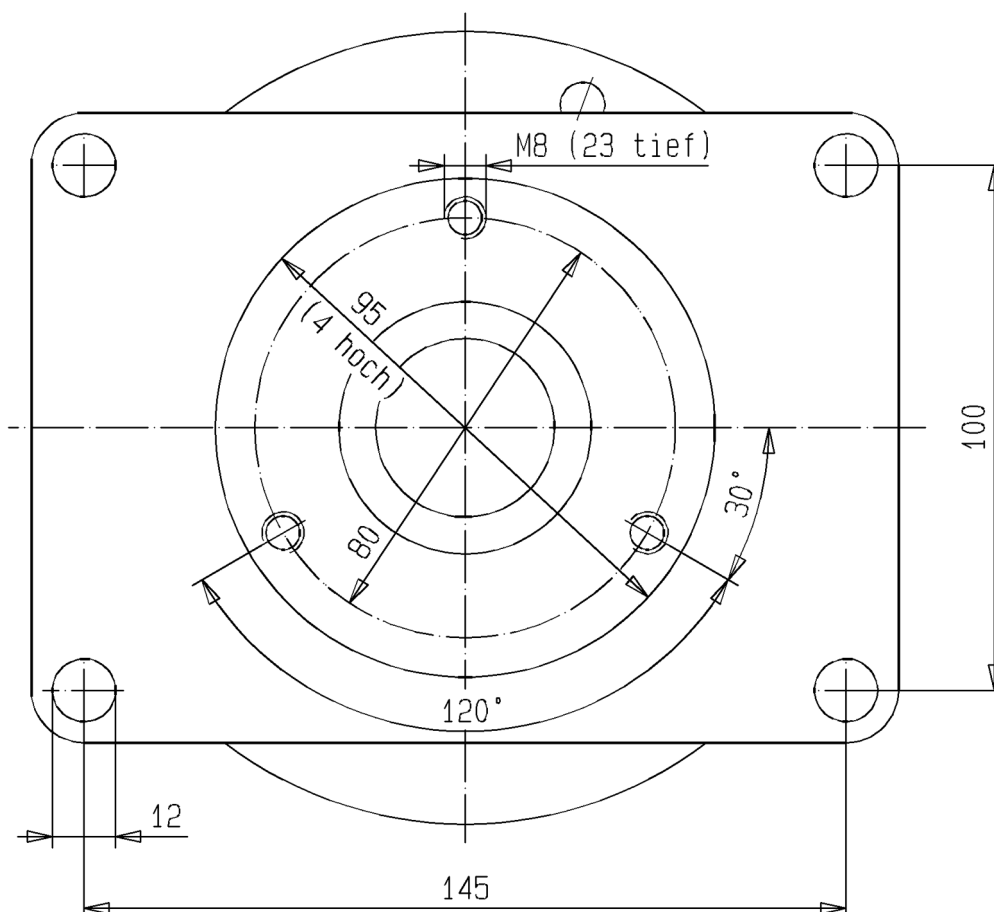

**Luftmotor**  
**Air motor**  
**Moteur pneumatique**

Bestell-Nr. • Order-No. • Référence: **0639909**

Serie • Serie • Série: **000**

Datum • Date • Date: **29.04.10**



**Typ D 105/120 -SK-**

Pos. Pos. Code	Bestell-Nr. Order-No. Référence	Stück Pieces Pièces	V <sup>1</sup> / D <sup>2</sup> / R <sup>3</sup>	Artikelbezeichnung	Part Description	Désignation des articles
1.	0461229	3		Hutmutter	dome nut	écrou borgne
2.	0474959	3		Federring	spring ring	rondelle élastique
3.	0474878	1		Deckel	cover	couvercle
4.	0498408	1		Schalldämpfer kpl.	air muffler assembly	silencieux cpl.
5.	0474932	1		Scheibe	disc	disque
6.	0497827	3		Stehbolzen kpl.	threaded bolt assembly	boulon cpl.
7.	0460214	2		U-Scheibe	washer	rondelle
8.	0310182	4	V,D,R	O-Ring	o-ring	joint torique
9.	0474908	1		Steuerzylinder	control cylinder	cylindre de contrôle
10.	0474894	1		Sicherungsblech	safety plate	tôle de sécurité
11.	0496693	1		Steuergehäuse kpl.	control housing assembly	corps de contrôle cpl.
12.	0460192	2	R	Mutter	nut	écrou
13.	0475319	1	V,R	Steuerkolben kpl.	control piston assembly	piston de contrôle cpl.
14.	0474983	1		Steuerachse	control axle	axe de contrôle
15.	0475076	1		Zentrierstück	alignment, insert	bague de centrage
16.	0475041	1	V,R	Dämpfungsscheibe	dampening spacer	rondelle insonorisante
17.	0494054	1		Scheibe	spacer	rondelle
18.	0480258	1	V,R	Mitnehmer kpl.	carrier assembly	toc d'entraînement cpl.
19.	0494054	1		Scheibe	spacer	rondelle
20.	0475041	1	V,R	Dämpfungsscheibe	dampening spacer	rondelle insonorisante
21.	0493961	1	R	Sicherungsring	retaining ring	circlip
22.	0493953	1		Scheibe	disc	disque
23.	0493414	3	V,D,R	O-Ring	o-ring	joint torique
24.	0475297	3		Hutmutter	dome nut	écrou capuchon
25.	0460214	3		U-Scheibe	washer	rondelle
(26.)	***	1		Sicherheitsventil	safety valve	vanne de sécurité
27.	0475114	1	V,D,R	Nutring	lip seal	joint
28.	0461334	1	R	Sicherungsring	retaining ring	circlip
29.	0496715	1		Oberteil kpl.	cylinder head assembly	partie supérieure cpl.
30.	0470325	2	V	Schnäpper	toggle	bascule
31.	0473081	2	V	Schnäpperlager	toggle bearing	roulement
32.	0411876	2	V	Druckfeder	spring	ressort
33.	0475122	2		Lagerbuchse	bearing bush	coussinet
34.	0460362	2		Gewindestift	threaded pin	vis-sans-tête
35.	0460184	2		Mutter	nut	écrou
36. *	0639879	1	V,D,R	Mantelring	mould hoop	cercle de moule
				bestehend aus:	consisting of:	consistant en :
	0639916	1	V,D,R	Führungsring	guide ring	bague de guidage
	0639915	1	V,D,R	O-Ring	o-ring	joint torique
37. *	0639878	1		Kolbenplatte	piston plate	plateau piston

**Hauptsitz und Produktion / Headquarter (& Production):**  
**WIWA Wilhelm Wagner GmbH & Co. KG**  
 Gewerbestraße 1-3 • 35633 Lahnu, Germany  
 Tel.: +49 6441 609-0 • Fax: +49 6441 609-50  
 E-mail: info@wiwa.de  
 Internet: www.wiwa.de

**WIWA LP**  
 3734A Cook Blvd. • Chesapeake, VA 23323, USA  
 Tel:+1-757-436-2223 • Fax:+1-757-436-2103 •  
 Tel.(Toll Free): +1-866-661-2139  
 E-mail: sales@wiwalp.com  
 Internet: www.wiwa.com

**WIWA Taicang Co.,Ltd.**  
 No.87 East Suzhou Rd. • Taicang City  
 Jiangsu Province 215400 • P.R.China  
 Tel:+86-512-5354-8858•Fax:+86-512-5354-8859  
 E-mail: info@wiwa-china.com  
 Internet: www.wiwa.com

**Luftmotor**  
**Air motor**  
**Moteur pneumatique**

Bestell-Nr. • Order-No. • Référence: **0639909**

Serie • Serie • Série: **000**

Datum • Date • Date: **29.04.10**



**Typ D 105/120 -SK-**

Pos. Pos. Code (Forts.)	Bestell-Nr. Order-No. Référence	Stück Pieces Pièce	V <sup>1</sup> / D <sup>2</sup> / R <sup>3</sup>	Artikelbezeichnung	Part Description	Désignation des articles
38. *	0475351	1	V,D,R	Führungsring	guide ring	bague de guidage
39.	0477281	1	V,D,R	O-Ring	o-ring	joint torique
40.	0475165	1	V,R	Scheibe	disc	disque
41.	0638912	1	V,R	Umsteuerachse kpl.	guide axle assembly	axe de contrôle cpl.
42.	0640204	1	V	Motorachse	motor axle	axe de moteur
43.	0311375	1	V,D,R	O-Ring	o-ring	joint torique
44. *	0639024	1	V	Zylinder	cylinder	cylindre
45.	0311375	1	V,D,R	O-Ring	o-ring	joint torique
46.	0473367	1	R	Sicherungsring	retaining ring	circlip
47.	0640203	3		Stehbolzen	threaded bolt	boulon
48.	0482471	1	V,D,R	Buchse kpl.	housing assembly	bote cpl.
49.	0631431	1	V,D,R	O-Ring	o-ring	joint torique
50.	0638914	1		Beüftungsrohr	air inlet pipe	tube d'air
51.	0631431	1	V,D,R	O-Ring	o-ring	joint torique
52.	0615935	1		Unterteil kpl.	bottom assembly	partie inférieure cpl.
53.	0460214	3		U-Scheibe	washer	rondelle
54.	0475297	3		Hutmutter	dome nut	écrou borgne
(55.)	0629178	4		Schraube	screw	vis
(56.)	0460214	4		U-Scheibe	washer	rondelle
(57.)	0629497	1		Zwischenring	intermediate ring	bague intermédiaire
(58.)	0638908	1		Spannhülse	tension sleeve	goupille
	0639921		R	Dichtungssatz	seal kit	jeu de joints
	0639922			Reparatursatz	repair kit	jeu de réparation

\*\*\*Bestell-Nr.für Sicherheitsventil siehe Maschinenkarte / Order number for safety valve see card of machines / Référence de soupape de sureté voir carte machine

**\*Achtung!**

Bei der Montage der Kolbenplatte kpl. (Pos. 36, 37,38) in den Zylinder (Pos. 44) ist die Montagevorrichtung (Bestell-Nr.0644867) erforderlich.

**\*Note !**

The assembly of the piston plate cpl. (pos. 36, 37,38) into the cylinder (pos.44) requires the use of the assembly device (Order-No. 0644867).

**\*Remarque !**

Le montage du plateau piston (Code 36,37,38) dans le cylindre (pos.44) rend nécessaire l'usage du dispositif de montage (Réf. 0644867).

<sup>1</sup>V= Verschleißteile • Wear parts • Pièces d'usure usuelles

<sup>2</sup>D= Teile des Dichtungssatzes • Parts of seal kit • Pièces de kit de joints

<sup>3</sup>R= Teile des Reparatursatzes • Parts of repair kit • Pièces de kit de reparation

<sup>3</sup>R<sub>G</sub> = Teile des Reparatursatzes, groß • Parts of repair kit, big • Pièces de kit de reparation grand

<sup>3</sup>R<sub>K</sub> = Teile des Reparatursatzes, klein • Parts of repair kit, small • Pièces de kit de reparation, petit

**Luftmotor**  
**Air motor**  
**Moteur pneumatique**  
**Typ D 105/120 -SK-**

Bestell-Nr. • Order-No. • Référence: **0639909**  
 Serie • Serie • Série: **000**  
 Datum • Date • Date: **29.04.10**



**Sicherungsmittel / Thread sealant / produit d'étanchéité**

Symbol / Symbol / Symbole	Beschreibung / Description / Description	Artikel / Bestell-Nr. Article / Order-No. L'article / Référence
<b>r</b>	schwach / light / léger (50 ml)	222 / 0000016
<b>b</b>	mittel / medium / medium (50 ml)	243 / 0000015
<b>schw</b>	mittel, Kunststoff-Stahl / medium, plastic-steel / medium, plastique-acier (20 ml)	480 / 0000107
<b>g</b>	hochfest / high-streng / hautesistance (50 ml) hochfest für Cr/Ni-Teile / for Cr/Ni steel parts / pour partes fabriqué de Cr/Ni (50 ml)	601 / 0000014 2701 / 0000303
<b>p</b>	Rohrdichtungspaste / pipe sealant / pâte d'étanchéité pour tuyaux (50 ml)	225 / 0000017
<b>a</b>	Aktivator / activator / activateur (500 ml) Aktivator für Kunststoffteile / activator for plastic parts / activateur pour pièces de plasti- que (10 ml)	734 / 0000018 770 / 0000108
<b>t</b>	Gewindeband / threaded tape / ruban de filetage	/ 0000099

**Betriebsmittel / Machinery materials / Équipement de production**

Symbol / Symbol / Symbole	Beschreibung / Description / Description	Bestell-Nr. Order-No. Référence
<b>F</b>	Fett, säurefrei / acid-free / sans acide	0000025
<b>T</b>	Trennmittel / release agent / agent séparateur bei Verarbeitung von Isozyanat / for application with isozyanate / pour l'application de l'isozyanate	0163333 0640651
<b>M</b>	Montagepaste (für R- und RS-Ausführung) / as- sembly paste (for version R or RS) / pâte d'as- semblage (de version R et RS)	0000045