

**Airless Lackierpistole**  
**Airless Laquering Gun**  
**Pistolet > sans air <**  
**WIWA 250 D**

Bestell-Nr. • Order-No. • Référence: **0015008**  
 Serie • Serie • Série: **001**  
 Datum • Date • Date: **17.09.09**



Bild:0015008E\_2.tif PL:W

Pos.-Nr. in Klammern () sind keine Betandteile dieser Baugruppe / items marked thus () are not part of assembly shown / Les pièces entre parenthèses ne font pas partie du sous-groupe

Diese Zeichnung darf nicht kopiert, vervielfältigt oder dritten Personen zugänglich gemacht werden. Widerrechtliche Benutzung hat strafrechtliche Folgen. / This drawing should not be, in whole or in part, copied, distributed or be used by or passed on as information to others for competition purposes or for whatever purposes without authorization. Unauthorized use is subject to prosecution.

Pos. Pos. Code	Bestell-Nr. Order-No. Référence	Stück Pieces Pièce	V <sup>1</sup> / D <sup>2</sup> / R <sup>3</sup>	Artikelbezeichnung	Part Description	Désignation des articles
1.	0638632	1		Düzenschutz	tip guard	protection de buse
2.	0218111	1	D, R	Dichtung	gasket	joint
3.	0160989	1	R	Ventilsitz	valve seat	siège
4.	0217824	1	D, R	Dichtung	gasket	joint
5.	0411299	1	R	Ventilnadel	valve needle	pointeau
6.	0212474	1		Einsatz	insert	insert
7.	0217743	1	D, R	Dichtung	gasket	joint
8.	0160997	1	V, D, R	Packung kpl.	packing set	joints cpl.
9.	0213802	1		Stopfbuchsen-schraube	packing screw	boulon de serrage
10.	0212660	1		Pistolenkörper	gun body	corps de pistolet
11.	0218081	1	D, R	Dichtung	gasket	joint

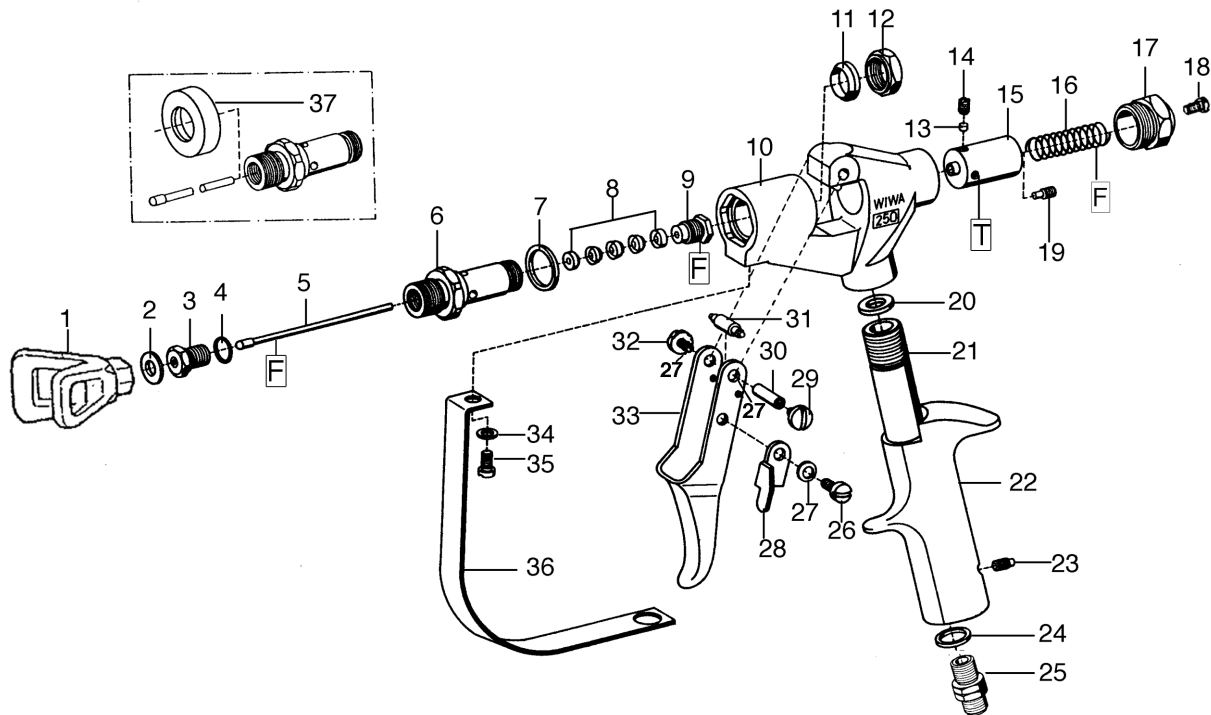
**Hauptsitz und Produktion / Headquarter (& Production):**  
**WIWA Wilhelm Wagner GmbH & Co. KG**  
 Gewerbestraße 1-3 • 35633 Lahnu, Germany  
 Tel.: +49 6441 609-0 • Fax: +49 6441 609-50  
 E-mail: info@wiwa.de  
 Internet: www.wiwa.de

**WIWA LP**  
 3734A Cook Blvd. • Chesapeake, VA 23323, USA  
 Tel:+1-757-436-2223 • Fax:+1-757-436-2103 •  
 Tel.(Toll Free): +1-866-661-2139  
 E-mail: sales@wiwalp.com  
 Internet: www.wiwa.com

**WIWA Taicang Co.,Ltd.**  
 No.87 East Suzhou Rd. • Taicang City  
 Jiangsu Province 215400 • P.R.China  
 Tel:+86-512-5354-8858•Fax:+86-512-5354-8859  
 E-mail: info@wiwa-china.com  
 Internet: www.wiwa.com

**Airless Lackierpistole**  
**Airless Laquering Gun**  
**Pistolet > sans air <**  
**WIWA 250 D**

Bestell-Nr. • Order-No. • Référence: **0015008**  
 Serie • Serie • Série: **001**  
 Datum • Date • Date: **17.09.09**



Pos. Pos. Code (Forts.)	Bestell-Nr. Order-No. Référence	Stück Pieces Pièce	V <sup>1</sup> / D <sup>2</sup> / R <sup>3</sup>	Artikelbezeichnung	Part Description	Désignation des articles
12.	0213810	1		Mutter	nut	écrou
13.	0213853	1		Druckstopfen	pressure plug	bouchon de pression
14.	0460702	1		Gewindestift	threaded pin	vis-sans-tête
15.	0213845	1		Führungshülse	guide sleeve	douille de guidage
16.	0411876	1		Druckfeder	spring	ressort
17.	0212628	1		Verschlusschraube	closure screw	vis de fermeture
18.	0460257	1		Schraube	screw	vis
19.	0213942	1		Ansatzschraube	shoulder screw	boulon à embase
20.	0218251	1	D, R	Dichtung	gasket	joint
21.	0213934	1		Hülse	sleeve	bague de retenue
22.	0410934	1		Griff	handle	poigne
23.	0460885	1		Gewindestift	threaded pin	vis-sans-tête
24.	0217948	1	D, R	Dichtring	gasket	joint
25.	0064955	1		Drehgelenk 1/4"	swivel	charnière
26.	0412325	1		Ansatzschraube	shoulder screw	boulon à embase
27.	0460346	3		Federscheibe	spring washer	rondelle
28.	0414581	1		Sicherungshebel	safety lever	verrouillage
29.	0460354	1		Schraube	screw	vis
30.	0216208	1		Zwischenstück	intermediate piece	pièce intermédiaire
31.	0489034	1		Rolle	roll	poulie
32.	0460354	1		Schraube	screw	vis
33.	0489042	1		Abzughebel	trigger lever	sous-garde
34.	0460230	1		U-Scheibe	washer	rondelle
35.	0460222	1		Schraube	screw	vis
36.	0414557	1		Sicherungsbügel	trigger guard	surête de gachette
37.	0213837	1		Werkzeuge	tools	outils
	0411035	1		Abziehring	extraction ring	bague de tirage
	0411094	1		Inbusschlüssel	allen-key	clé à six-pannes
		1		Kombischlüssel	wrench	clé
38.	0063983	1	R	Dichtungssatz	seal kit	jeu de joints
39.	0064076	1		Reparatursatz	repair kit	jeu de réparation

<sup>1</sup>V= Verschleißteile • Wear parts • Pièces d'usure usuelles

<sup>2</sup>D= Teile des Dichtungssatzes • Parts of seal kit • Pièces de kit de joints

<sup>3</sup>R= Teile des Reparatursatzes • Parts of repair kit • Pièces de kit de reparation

<sup>3</sup>R<sub>G</sub> = Teile des Reparatursatzes, groß • Parts of repair kit, big • Pièces de kit de reparation grand

<sup>3</sup>R<sub>K</sub> = Teile des Reparatursatzes, klein • Parts of repair kit, small • Pièces de kit de reparation, petit

**Hauptsitz und Produktion / Headquarter (& Production):**  
**WIWA Wilhelm Wagner GmbH & Co. KG**  
 Gewerbestraße 1-3 • 35633 Lahnu, Germany  
 Tel.: +49 6441 609-0 • Fax: +49 6441 609-50  
 E-mail: info@wiwa.de  
 Internet: www.wiwa.de

**WIWA LP**  
 3734A Cook Blvd. • Chesapeake, VA 23323, USA  
 Tel.:+1-757-436-2223 • Fax:+1-757-436-2103 •  
 Tel.(Toll Free): +1-866-661-2139  
 E-mail: sales@wiwalp.com  
 Internet: www.wiwa.com

**WIWA Taicang Co.,Ltd.**  
 No.87 East Suzhou Rd. • Taicang City  
 Jiangsu Province 215400 • P.R.China  
 Tel:+86-512-5354-8858•Fax:+86-512-5354-8859  
 E-mail: info@wiwa-china.com  
 Internet: www.wiwa.com

**Airless Lackierpistole**  
**Airless Laquering Gun**  
**Pistolet >sans air<**  
**WIWA 250 D**

Bestell-Nr. • Order-No. • Référence: **0015008**  
 Serie • Serie • Série: **001**  
 Datum • Date • Date: **17.09.09**



**Sicherungsmittel / Thread sealant / produit d'étanchéité**

Symbol / Symbol / Symbole	Beschreibung / Description / Description	Artikel / Bestell-Nr. Article / Order-No. L'article / Référence
<b>r</b>	schwach / light / léger (50 ml)	222 / 0000016
<b>b</b>	mittel / medium / medium (50 ml)	243 / 0000015
<b>schw</b>	mittel, Kunststoff-Stahl / medium, plastic-steel / medium, plastique-acier (20 ml)	480 / 0000107
<b>g</b>	hochfest / high-streng / hautesistance (50 ml) hochfest für Cr/Ni-Teile / for Cr/Ni steel parts / pour partes fabriqué de Cr/Ni (50 ml)	601 / 0000014 2701 / 0000303
<b>p</b>	Rohrdichtungspaste / pipe sealant / pâte d'étanchéité pour tuyaux (50 ml)	225 / 0000017
<b>a</b>	Aktivator / activator / activateur (500 ml) Aktivator für Kunststoffteile / activator for plastic parts / activateur pour pièces de plasti- que (10 ml)	734 / 0000018 770 / 0000108
<b>t</b>	Gewindeband / threaded tape / ruban de filetage	/ 0000099

**Betriebsmittel / Machinery materials / Équipement de production**

Symbol / Symbol / Symbole	Beschreibung / Description / Description	Bestell-Nr. Order-No. Référence
<b>F</b>	Fett, säurefrei / acid-free / sans acide	0000025
<b>T</b>	Trennmittel / release agent / agent séparateur bei Verarbeitung von Isozyanat / for application with isozyanate / pour l'application de l'isozyanate	0163333 0640651
<b>M</b>	Montagepaste (für R- und RS-Ausführung) / as- sembly paste (for version R or RS) / pâte d'as- semblage (de version R et RS)	0000045

**Hauptsitz und Produktion / Headquarter (& Production):**  
**WIWA Wilhelm Wagner GmbH & Co. KG**  
 Gewerbestraße 1-3 • 35633 Lahnau, Germany  
 Tel.: +49 6441 609-0 • Fax: +49 6441 609-50  
 E-mail: info@wiwa.de  
 Internet: www.wiwa.de

**WIWA LP**  
 3734A Cook Blvd. • Chesapeake, VA 23323, USA  
 Tel:+1-757-436-2223 • Fax:+1-757-436-2103 •  
 Tel.(Toll Free): +1-866-661-2139  
 E-mail: sales@wiwalp.com  
 Internet: www.wiwa.com

**WIWA Taicang Co.,Ltd.**  
 No.87 East Suzhou Rd. • Taicang City  
 Jiangsu Province 215400 • P.R.China  
 Tel:+86-512-5354-8858•Fax:+86-512-5354-8859  
 E-mail: info@wiwa-china.com  
 Internet: www.wiwa.com