

Wartungseinheit kpl. • Air maintenance unit cpl. • Unité d'entretien cpl.

Typ R^{3/4}“

Bestell-Nr. • Order-No. • Référence: **0607622**

Serie • Serie • Série: **001**

Akt.: **18.07.05**



Bild :0607622_1.tiff

Pos. Pos. Code	Bestell-Nr. Order-No. Référence	Stück Pieces Pièce	V ¹ / D ² / R ³	Artikelbezeichnung	Part Description	Désignation des articles
1.	0498580	1		Wartungseinheit bestehend aus Pos. 2-10	air maintenance unit consisting of pos. 2-10	unité d'entretien consistant en pos. 2-10
2.	0629554	1		Knebelschraube mit Mutter	t-handle screw with nut	vis à clef avec écrou
3.	0622176	1	V	Ölraufsatz kpl.	oil regulator assembly	regulateur cpl.
4.	0414832	1		Verschlusschraube	closure screw	vis à fermeture
5.	0612855	1	V, D	O-Ring	o-ring	joint torique
6.	0496928	1	V, D	O-Ring	o-ring	joint torique
7.	0496936	1	V, D	O-Ring	o-ring	joint torique
8.	0627067	1		Behälter kpl. bestehend aus:	container assembly consisting of:	seau cpl. comprenant:
	0496987	1		Behälter	container	seau

¹V= Verschleißteile • Wear parts • Pièces d'usure usuelles

²D= Teile des Dichtungssatzes • Parts of seal kit • Pièces de kit de joints

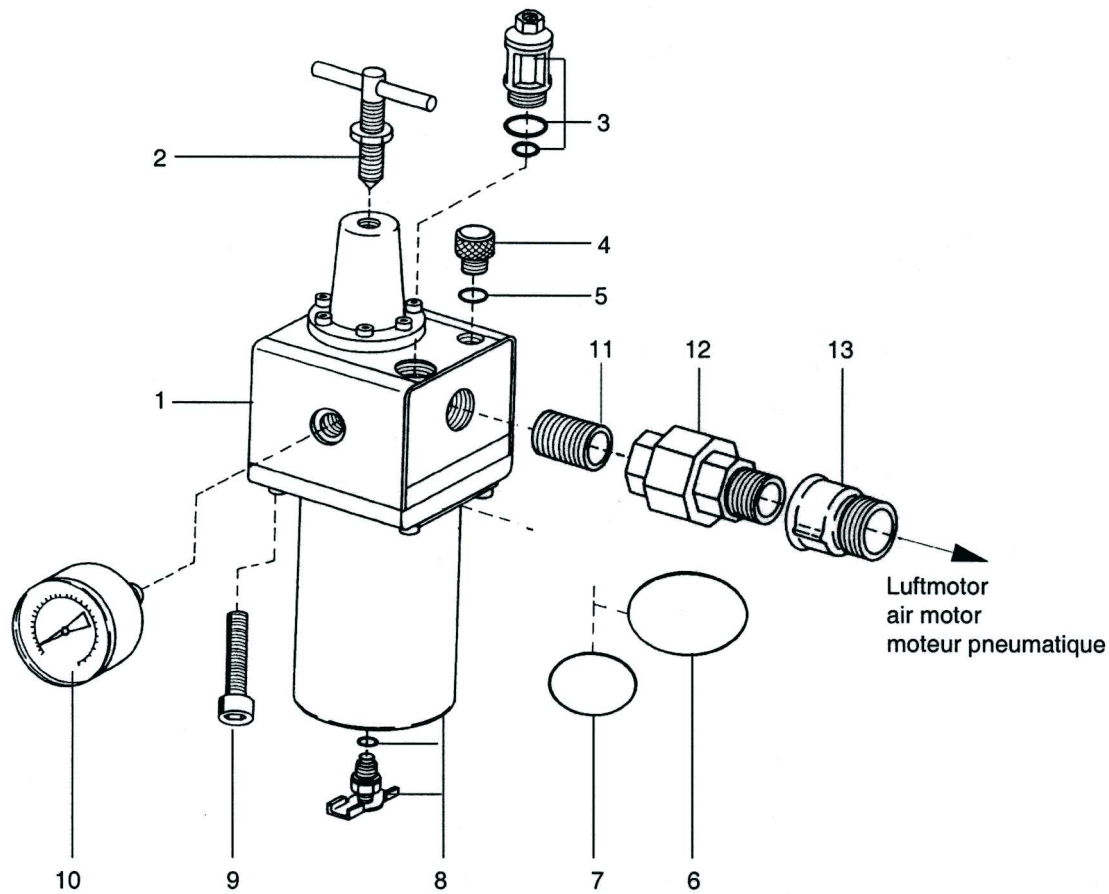
³R= Teile des Reparatursatzes • Parts of repair kit • Pièces de kit de réparation

Sicherungsmittel 50ml • Thread sealant 50ml • produit d'étanchéité 50ml

R schwach • light • léger

Best.-Nr.: 0000016

b mittel • medium • medium

Best.-Nr.: 0000015

q hochfest • high-streng • hautesistance

Best.-Nr.: 0000014

Schmiermittel • Lubrication grease • Matière graisse

S Fett, säurefrei • acid-free • sans acide

Best.-Nr.: 0000025

S Spülmittel • lubricating fluid • produit de nettoyage

Best.-Nr.: 0163333

M Montagepaste (für R- und RS-Ausführung)

Best.-Nr.: 0000045

• assembly paste (for version R or RS) • pâte d'assemblage (de version R et RS)

Wartungseinheit kpl. • Air maintenance unit cpl. • Unité d'entretien cpl.

Typ R³/4⁴

Bestell-Nr. • Order-No. • Référence: **0607622**

Serie • Serie • Série: **001**

Akt.: **18.07.05**

Pos. Pos. Code (Forts.)	Bestell-Nr. Order-No. Référence	Stück Pieces Pièce	V ¹ / D ² / R ³	Artikelbezeichnung	Part Description	Désignation des articles
	0468223	1	V	Ablassventil kpl.	drain valve assembly	ens. soupape de décharge
	0310263	1	V, D	Dichtung	gasket	joint
9.	0460079	4		Schraube	screw	vis
10.	0491918	1		Manometer	gauge	manomètre
11.	0621730	1		Rohrnippel	barrel nipple	raccord
12.	0621722	1		Rohrverschraubung	pipe fitting	raccord vissé
13.	0463752	1		Muffennippel	socket nipple	raccord de manchon
	0610526	1	V	ohne Abbildung Dichtkegel kpl. mit Führungsstift	not illustrated sealing cone assembly with guide ring	non illustré ens. bicône avec goupille de guidage
	0621730	1		Rohrnippel	barrel nipple	raccord
	0468622	1		Kugelhahn	ball valve	vanne
	0471666	1		Winkel	elbow	coude
	0498882	1	V	Membrane kpl.	diaphragm assembly	ens. diaphragme
	0629399	1	D	Dichtungssatz	seal kit	jeu de joints

¹V= Verschleißteile • Wear parts • Pièces d'usure usuelles

²D= Teile des Dichtungssatzes • Parts of seal kit • Pièces de kit de joints

³R= Teile des Reparatursatzes • Parts of repair kit • Pièces de kit de réparation

Pos.-Nr. in Klammern () sind keine Bestandteile dieser Baugruppe
 • items marked thus () are not part of assembly shown
 • Les pièces entre parenthèses ne font pas partiedu sous-groupe

Sicherungsmittel 50ml • Thread sealant 50ml • produit d'étanchéité 50ml

r schwach • light • léger Best.-Nr.: 0000016
b mittel • medium • medium Best.-Nr.: 0000015
q hochfest • high-streng • hautesistance Best.-Nr.: 0000014

Schmiermittel • Lubrication grease • Matière graisse

F Fett, säurefrei • acid-free • sans acide Best.-Nr.: 0000025
S Spülmittel • lubricating fluid • produit de nettoyage Best.-Nr.: 0163333
M Montagepaste (für R- und RS-Ausführung) Best.-Nr.: 0000045
 • assembly paste (for version R or RS) • pâte d'assemblage (de version R et RS)