

Wendeschalter kpl. • Easy clean cpl. • Inverseur de marche cpl.

Standard (ohne Düse) / mit Düse*

Bestell-Nr. • Order-No. • Référence: **0412244 / 0622397*** Serie • Serie • Série: **001 / 000*** Akt.: **13.09.05**

Standardausführung ohne Düse
 Bei Düsenbestellung siehe WIWA-Düsenta-
 belle (Wendeschalterdüsen) • When ordering
 tips, use our WIWA tip table.

(*) Sonderausführung mit Düse 0,66mm/60°



Bild :0622397.tif

Pos. Pos. Code	Bestell-Nr. Order-No. Référence	Stück Pieces Pièce	V ¹ / D ² / R ³	Artikelbezeichnung	Part Description	Désignation des articles
1.	0647191	1		Handschutz	hand guard	protège-mains
2.	0413232	1		Überwurfmutter	swivel nut	écrou-raccord
3.	0413240	1		Gehäuse	housing	corps
4.	0413259	1	V, D,	Dichtung	gasket	joint
5.	0413267	1		Kugel mit Gewinde	ball tip	bille
6.	0413275	1	D	Dichtung	gasket	joint
7.	0413283	1	V, D,	O-ring	o-ring	joint torique
8.	0413291	1		Adapter	adapter	adaptateur
9.	0413305	1	D	Dichtung	gasket	joint
10.	0413321	1		Schraube	screw	vis
11.	0413313	1		Schaltgriff	lever	slecteur

¹V= Verschleißteile • Wear parts • Pièces d'usure usuelles

²D= Teile des Dichtungssatzes • Parts of seal kit • Pièces de kit de joints

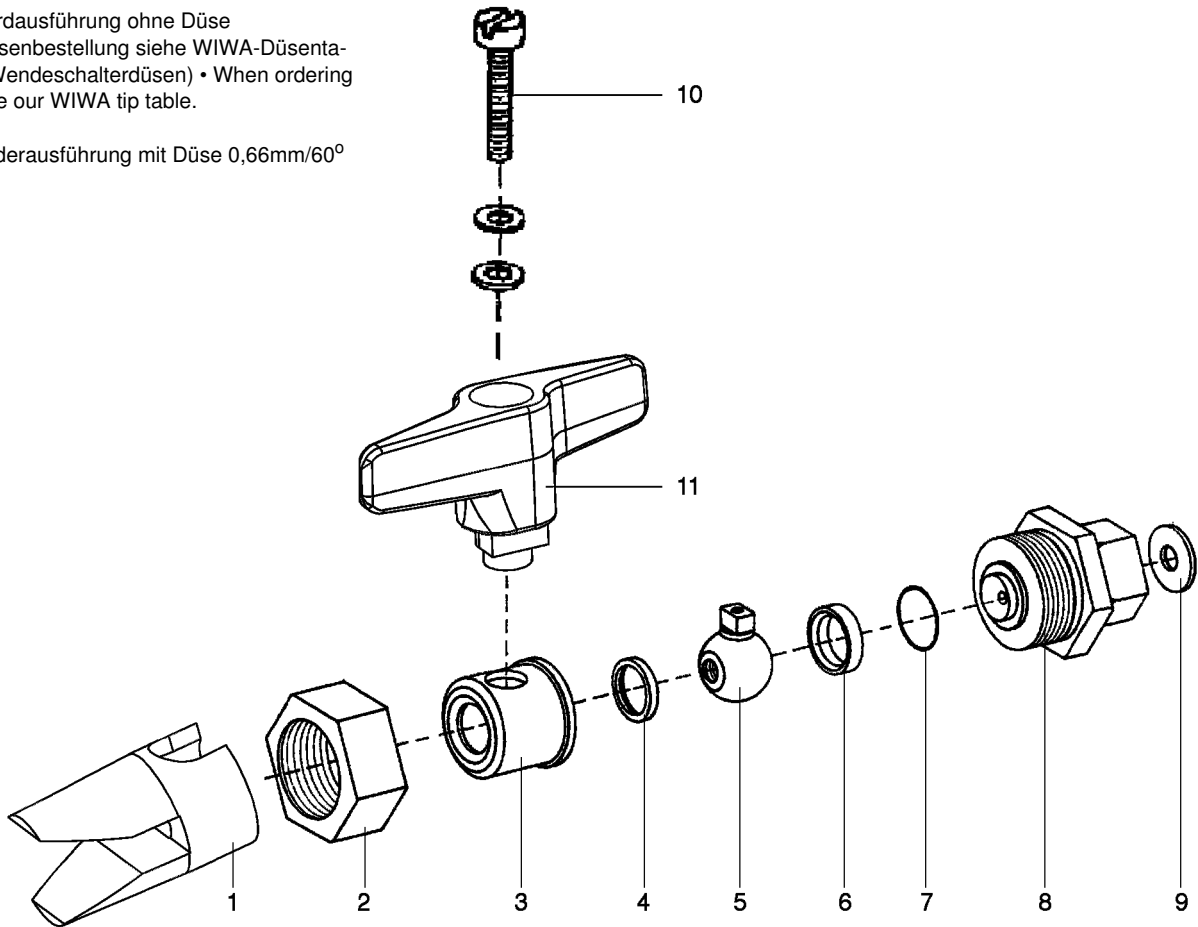
³R= Teile des Reparatursatzes • Parts of repair kit • Pièces de kit de réparation

Sicherungsmittel 50ml • Thread sealant 50ml • produit d'étanchéité 50ml

R schwach • light • léger Best.-Nr.: 0000016

b mittel • medium • medium Best.-Nr.: 0000015

g hochfest • high-streng • hautesistance Best.-Nr.: 0000014

Schmiermittel • Lubrication grease • Matière graisse

F Fett, säurefrei • acid-free • sans acide Best.-Nr.: 0000025

S Spülmittel • lubricating fluid • produit de nettoyage Best.-Nr.: 0163333

M Montagepaste (für R- und RS-Ausführung) Best.-Nr.: 0000045

• assembly paste (for version R or RS) • pâte d'assemblage (de version R et RS)

Diese Zeichnung darf nicht kopiert, vervielfältigt oder dritten Personen zugänglich gemacht werden. Widerrechtliche Benutzung hat rechtliche Folgen.

This drawing should not be, in whole or in part, copied, distributed or be used by or passed on as information to others for competition purposes or for whatever purposes without authorization. Unauthorized use is subject to prosecution

Wendeschalter kpl. • Easy clean cpl. • Inverseur de marche cpl. Standard (ohne Düse) / mit Düse*

Bestell-Nr. • Order-No. • Référence: **0412244 / 0622397*** Serie • Serie • Série: **001 / 000*** Akt.: **13.09.05**

Pos. Pos. Code (Forts.)	Bestell-Nr. Order-No. Référence	Stück Pieces Pièce	V ¹ / D ² / R ³	Artikelbezeichnung	Part Description	Désignation des articles
				Ausführung mit Düse* ohne Abbildung	version with tip* not illustrated	version avec buse* sans illustration
	0413348*	1	D	Ring	ring	anneau
	0416584*	1		Düse	tip*	buse*
	0413364*	1		Schraube	screw	vis
	0413356*	1		Distanzring	spacer ring	bague d'écartement
	0414131	1	D	Dichtungssatz	seal kit	jeu de joints

Montageanleitung: Achtung! Abzugshebel der Spritzpistole bei jeder Montage und/oder Demontage sichern. Assembly instructions: Attention! Secure the gun trigger before each assembly and / or disassembly Instruction de montage: Attention! Mettre le pistolet en sécurité pour chaque intervention.	
Anschluss an Spritzpistole: Connecting to the spray gun: Connexion au pistolet:	1. Dichtung (9) in den Wendeschalter einlegen Insert the gasket (9) into the reversible guard Mettre le joint (9) dans l'Inverseur. 2. Wendeschalter auf die Spritzpistole aufschrauben und fest anziehen Screw the reversible guard onto the spray gun und tighten. Visser l'Inverseur sur le pistolet et serrer fortement.1.
Ausbau der Düse: Disassembly of the tip. Démontage de la buse.	1. Handschutz abziehen Remove the tip guard. Enlever le protecteur. 2. Handgriff um 180° drehen, so dass die Schraube sichtbar ist Turn the handle by 180°, the screw must be visible now. Tourner la poignée de 180°, jusqu' à ce que la vis soit visible. 3. Schraube lösen Loosen the screw. Dévisser la vis. 4. Distanzring, Düse und Dichtung entnehmen Take off the spacer ring, tip and gasket Enlever la bague d'écartement, la buse et le joint.
Einbau der Düse: Assembly of the tip: Montage de la buse:	1. Dichtung auf Beschädigung überprüfen und mit der Fase nach oben in das Gehäuse einlegen Ensure that the gasket is not damaged and insert into the housing, the chamfer must face upwards. Contrôler le bon état du joint et le poser dans le corps, le chanfrein doit être en haut. 2. Düse einlegen. Hinweis: Düsengröße ist in der der Düse beigelegten Schraube eingepreßt. Poser la buse. Note: La taille de la buse se trouve gravée sur la vis Insert the tip. Note: the tip size is stamped on the attached screw. 3. Distanzring mit der Fase nach oben auf die Düse legen. Put the spacer ring onto the tip, chamfer must face upwards. Poser la bague d'écartement sur la buse, le chanfrein doit être en haut. 4. Schraube leicht anziehen. Tighten the screw slightly. Visser la vis légèrement. 5. Düse ausrichten: Adjusting the tip: Ajuster la buse: <ul style="list-style-type: none"> • Schraubenschlitz ca. 30° nach rechts drehen Turn the slot of the screw approx. 30° to the right. Tourner la fente de la vis d'environ 30° à droite. • Handgriff (11) um 180° drehen. Die Düse ist im Gehäuse sichtbar. Turn the handle (11) 180°. The tip must be visible in the housing. La buse se voit dans le corps. • Ist der Düsenschlitz nicht senkrecht, Handgriff zurückdrehen und die Stellung der Mutter korrigieren. If the slot of the tip is not in vertical position, turn back the handle and adjust the position of the nut. La position de la fente de la buse doit être verticale, sinon retourner la poignée et corriger la position de l'écrou. 6. Handschutz aufschieben Reassemble the tip guard. Remonter le protecteur.

¹V= Verschleißteile • Wear parts • Pièces d'usure usuelles
²D= Teile des Dichtungssatzes • Parts of seal kit • Pièces de kit de joints
³R= Teile des Reparatursatzes • Parts of repair kit • Pièces de kit de réparation

Sicherungsmittel 50ml • Thread sealant 50ml • produit d'étanchéité 50ml

[r] schwach • light • léger	Best.-Nr.: 0000016
[b] mittel • medium • medium	Best.-Nr.: 0000015
[g] hochfest • high-streng • hautesistance	Best.-Nr.: 0000014

Schmiermittel • Lubrication grease • Matière graisse

[F] Fett, säurefrei • acid-free • sans acide	Best.-Nr.: 0000025
[S] Spülmittel • lubricating fluid • produit de nettoyage	Best.-Nr.: 0163333
[M] Montagepaste (für R- und RS-Ausführung) • assembly paste (for version R or RS) • pâte d'assemblage (de version R et RS)	Best.-Nr.: 0000045