

Wartungseinheit kpl. • Air Maintenance Unit cpl. • Unité d'entretien cpl.

R 1⁴

Bestell-Nr. • Order-No. • Référence: **0623261**

Serie • Serie • Série: **001**

Akt.: **04.11.05**



Bild :0623261E.tif

PL:W

Pos. Pos. Code	Bestell-Nr. Order-No. Référence	Stück Pièces Pièce	V ¹ / D ² / R ³	Artikelbezeichnung	Part Description	Désignation des articles
1.	0411965	1		Kupplung NW 6	coupling	accouplement
2.	0623288	1		T-Stück	T-piece	pièce en >T<
3.	0621730	2		Rohrnippel	piece nipple	raccord
4.	0468622	1		Kugelhahn	ball valve	robinet à boisseau sphérique
5.	0498580	1		Wartungseinheit, Pos. 6-14	air maintenace unit, pos. 6-14	unité d'entretien, pos. 6-14
6.	0491918	1		Manometer	gauge	manomètre
7.	0627067	1		Behälter kpl. bestehend aus.	container assembly consisting of:	rservoir cpl. consistant en:
	0496987	1		Behälter	container	rservoir
	0468223	1	V	Ablassventil kpl.	drain valve assembly	soupape de décharge
	0310263	1	V, D	Dichtung	gasket	joint
8.	0612855	1	V, D	O-Ring	o-ring	joint torique
9.	0414832	1		Verschlusssschraube	screw plug	vis de fermeture
10.	0629554	1		Knebelschraube mit Mutter	t-handle screw with nut	vis à garret avec écrou

¹V= Verschleißteile • Wear parts • Pièces d'usure usuelles

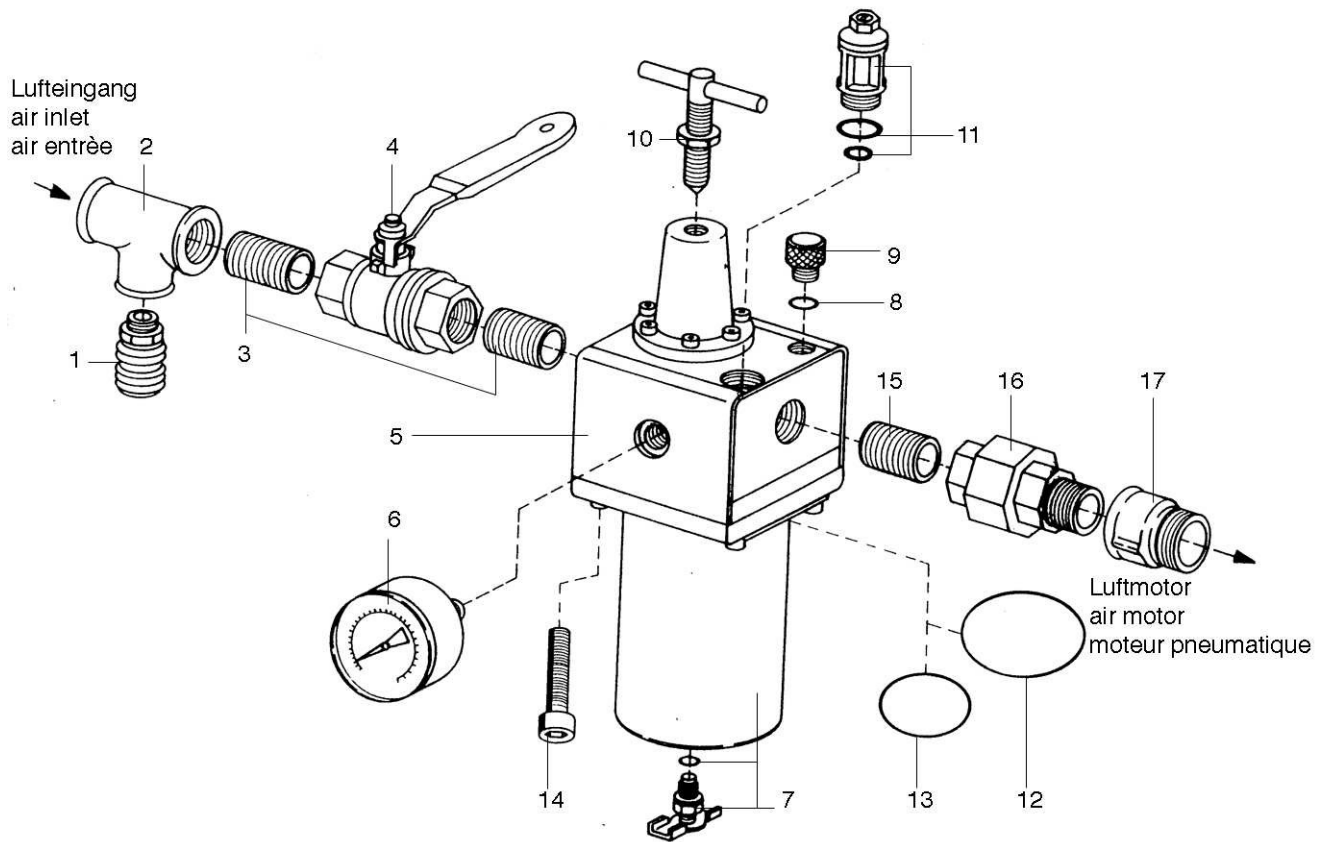
²D= Teile des Dichtungssatzes • Parts of seal kit • Pièces de kit de joints

³R= Teile des Reparatursatzes • Parts of repair kit • Pièces de kit de réparation

Sicherungsmittel 50ml • Thread sealant 50ml • produit d'étanchéité 50ml

R schwach • light • léger Best.-Nr.: 0000016
b mittel • medium • medium Best.-Nr.: 0000015
g hochfest • high-streng • hautesistance Best.-Nr.: 0000014

Schmiermittel • Lubrication grease • Matière graisse

F Fett, säurefrei • acid-free • sans acide Best.-Nr.: 0000025

S Spülmittel • lubricating fluid • produit de nettoyage Best.-Nr.: 0163333

M Montagepaste (für R- und RS-Ausführung) Best.-Nr.: 0000045

• assembly paste (for version R or RS) • pâte d'assemblage (de version R et RS)

Wartungseinheit kpl. • Air Maintenance Unit cpl. • Unité d'entretien cpl.

R 1⁴

Bestell-Nr. • Order-No. • Référence: **0623261**

Serie • Serie • Série: **001**

Akt.: **04.11.05**

Pos. Pos. Code (Forts.)	Bestell-Nr. Order-No. Référence	Stück Pieces Pièce	V ¹ / D ² / R ³	Artikelbezeichnung	Part Description	Désignation des articles
11.	0622176	1	V	Ölraufsatz kpl.	oil top cpl.	chapeau d'huileur cpl.
12.	0496928	1	V, D	O-Ring	o-ring	joint torique
13.	0496936	1	V, D	O-Ring	o-ring	joint torique
14.	0460079	4		Schraube	screw	vis
15.	0621730	1		Rohrnippel	pipe nipple	raccord
16.	0621722	1		Rohrverschraubung	pipe fitting	raccord vissé
17.	0463752	1		Muffennippel	socket nipple	raccord de manchon
18.	0610526	1	V	ohne Abbildung Dichtkegel kpl. mit Führungsstift	not illustrated sealing cone assembly with guide pin	sans illustration bague bicne avec goupille de guidage
19.	0498882	1	V	Membrane kpl.	diaphragm assembly	diaphragme complet
20.	0629399			Dichtungssatz	seal kit	jeu de joints

¹V= Verschleißteile • Wear parts • Pièces d'usure usuelles

²D= Teile des Dichtungssatzes • Parts of seal kit • Pièces de kit de joints

³R= Teile des Reparatursatzes • Parts of repair kit • Pièces de kit de réparation

Pos.-Nr. in Klammern () sind keine Betandteile dieser Baugruppe

• items marked thus () are not part of assembly shown

• Les pièces entre parenthèses ne font pas partiedu sous-groupe

Sicherungsmittel 50ml • Thread sealant 50ml • produit d'étanchéité 50ml

R schwach • light • léger

Best.-Nr.: 0000016

b mittel • medium • medium

Best.-Nr.: 0000015

g hochfest • high-streng • hautesistance

Best.-Nr.: 0000014

Schmiermittel • Lubrication grease • Matière graisse

F Fett, säurefrei • acid-free • sans acide

Best.-Nr.: 0000025

S Spülmittel • lubricating fluid • produit de nettoyage

Best.-Nr.: 0163333

M Montagepaste (für R- und RS-Ausführung)

Best.-Nr.: 0000045

• assembly paste (for version R or RS) • pâte d'assemblage (de version R et RS)

Diese Zeichnung darf nicht kopiert, vervielfältigt oder dritten Personen zugänglich gemacht werden. Widerrechtliche Benutzung hat rechtliche Folgen.

This drawing should not be, in whole or in part, copied, distributed or be used by or passed on as information to others for competition purposes or for whatever purposes without authorization. Unauthorized use is subject to prosecution