

Materialpumpe • Material Pump • Section fluide:

Typ HD 235/120 - R- (max. 500 bar) -Sonder

Bestell-Nr. • Order-No. • Référence: **0634073**

Serie • Serie • Série: **000**

Akt.: **12.12.08**



Bild:0634073E .tif PL:

Pos.-Nr. in Klammern () sind keine Bestandteile dieser Baugruppe / items marked thus () are not part of assembly shown / Les pièces entre parenthèses ne font pas partie du sous-groupe

Diese Zeichnung darf nicht kopiert, vervielfältigt oder dritten Personen zugänglich gemacht werden. Widerrechtliche Benutzung hat strafrechtliche Folgen. / This drawing should not be, in whole or in part, copied, distributed or be used by or passed on as information to others for competition purposes or for whatever purposes without authorization. Unauthorized use is subject to prosecution.

Materialpumpe • Material Pump • Section fluide:

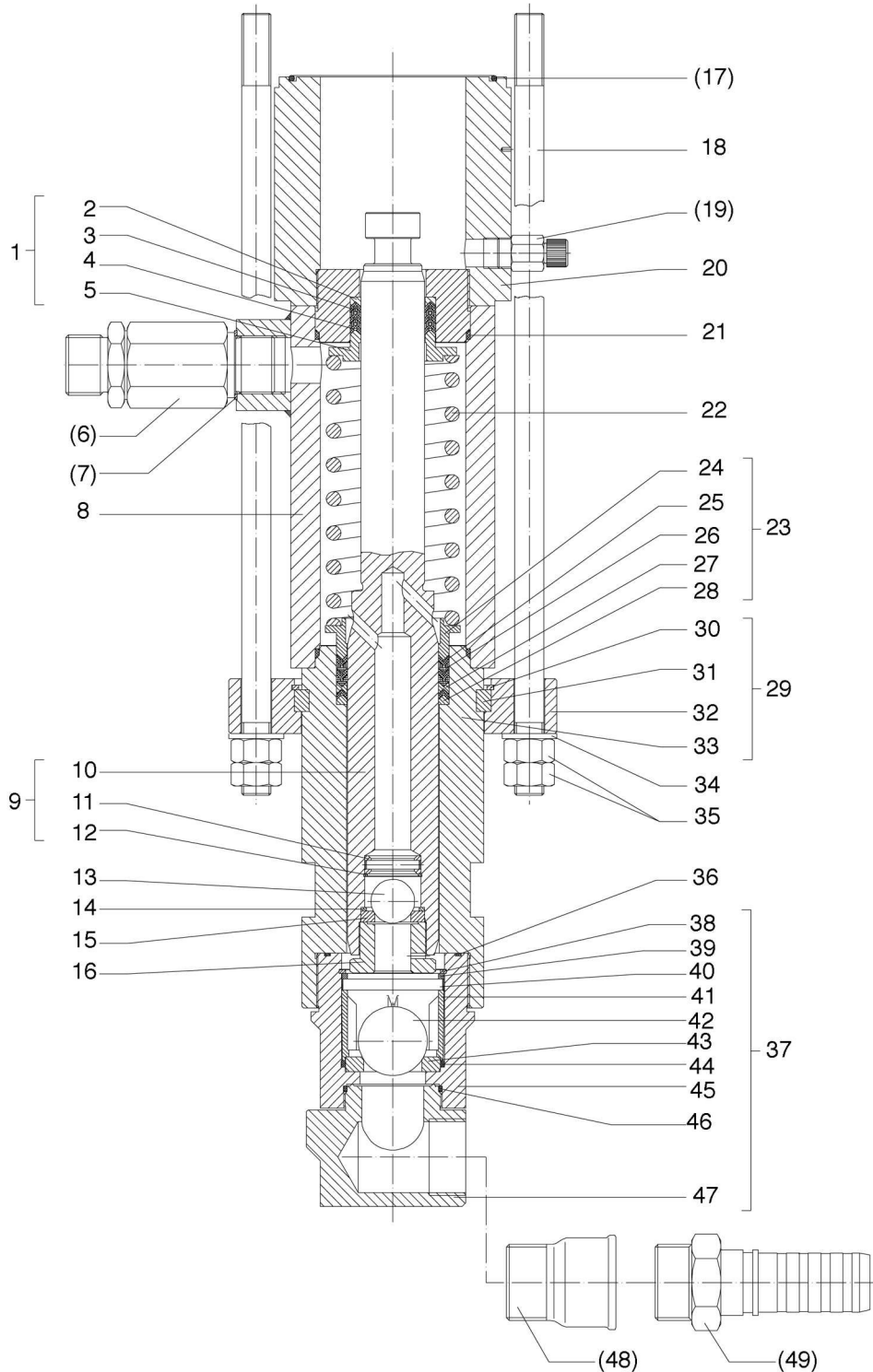
Typ HD 235/120 - R- (max. 500 bar) -Sonder

Bestell-Nr. • Order-No. • Référence: **0634073**

Serie • Serie • Série: **000**

Akt.: **12.12.08**

Pos. Pos. Code	Bestell-Nr. Order-No. Référence	Stück Pieces Pièce	V ¹ / D ² / R ³	Artikelbezeichnung	Part Description	Désignation des articles
1.	0164216	1	R	Packung,gemischt kpl.Pos.2-5	packing mixed cpl.,pos.2-5	joints mixtes cpl.,üos.2-5
2.	0210439	1	R	Sattelring	saddle ring	bague de retenue
3.	0310425	2	V, R	Manschette Leder	packing ring leather	joint en cuir
4.	0627978	3	V, R	Manschette Teflon	packing ring Teflon	joint en teflon
5.	0223298	1	R	Gegenring	counter ring	bague de retenue
(6.)	0472395	1		Rückschlagventil kpl.	non return valve assembly	soupape de non-retour
(7.)	0472018	1	D, R	Dichtung	gasket	joint
8.	0472352	1		Federgehäuse	spring housing	logement de ressort
	0650198	1		Doppelkolben kpl. bestehend aus Pos.10-16	dual piston cpl.consisting of pos.10-16	double piston cpl.consistant en pos.10-16
9.	0473278	1		Doppelkolben kpl,Pos.10-12	dual piston cpl. pos.10-12	double piston cpl. pos.10-12
10.	0223247	1	V	Doppelkolben	dual piston	double piston
11.	0473227	1		Kugelanschlag	ball stop	retenue de bille
12.	0473251	1	R	Sicherungsring	retaining ring	circlip
13.	0412414	1	V, R	Kugel	ball	bille
14.	0223255	1	D, R	Dichtung	gasket	joint
15.	0418498	1	V	Ventilplatte	valve plate	plateau de soupape
16.	0223263	1		Schraube	screw	vis
(17.)	0311383	1	D, R	O-Ring	o-ring	joint torique
18.	0465763	6		Stehbolzen	threaded bolt	boulon
(19.)	0163686	1		Ablaßventil kpl.	drain valve assembly	soupape de décharge cpl.
20.	0465739	1		Zwischenkörper	intermediate body	corps intermédiaire
21.	0465755	2	D, R	Dichtring	gasket	joint
22.	0413135	1		Druckfeder	spring	ressort
23.	0470635	1	R	Packung gemischt kpl.Pos.24 - 28	packing mixed cpl.pos. 24 - 28	joints mixtes cpl. pos. 24 - 28
24.	0213101	1	R	Gegenring	counter ring	bague de retenue
25.	0632594	3	V, R	Manschette Teflon	packing ring Teflon	joint en teflon
26.	0311073	2	V, R	Manschette Leder	packing ring leather	joint en cuir
27.	0223352	1	R	Doppelsattelring	dual saddle ring	bague de retenue double
28.	0223344	1	R	Gegenring	counter ring	bague de retenue double
29.	0164305	1		Druckzylinder kpl. Pos. 30 - 33	pressure cylinder cpl. pos 30-33	cylindre de pression cpl. pos. 30 - 33
30.	0471100	1		Sicherungsring	retaining ring	circlip
31.	0465542	1		Ring geteilt	ring divided	anneau divis
32.	0465550	1		Flansch	flange	collet
33.	0461466	1		Druckzylinder	pressure cylinder	cylindre de pression
34.	0460389	6		U-Scheibe	washer	rondelle
35.	0460966	12		Mutter	nut	écrou
36.	0465828	1	D, R	Dichtring	gasket	joint
37.	0634080	1		Bodenventil kpl. Pos. 38 - 47	bottom valve cpl. pos. 38 - 47	vanne inférieure cpl. pos. 38 - 47
38.	0465836	1	R	S-Ring	retaining ring	circlip
39.	0632111	1		Scheibe	disc	disque
40.	0463345	1	R	Zylinderstift	cylindrical pin	goupille cylindrique
41.	0632112	1		Kugelführung	ball guide	guidage de bille

Materialpumpe • Material Pump • Section fluide:

Typ HD 235/120 - R- (max. 500 bar) -Sonder

Bestell-Nr. • Order-No. • Référence: **0634073**

Serie • Serie • Série: **000**

Akt.: **12.12.08**

Pos. Pos. Code (Forts.)	Bestell-Nr. Order-No. Référence	Stück Pièces Pièce	V ¹ / D ² / R ³	Artikelbezeichnung	Part Description	Désignation des articles
42.	0410551	1	V, R	Kugel	ball	bille
43.	0418501	1	V	Ventilplatte	valve seat	siège
44.	0465852	1	D, R	Dichtring	gasket	joint
45.	0634072	1		Ventilgehäuse -BV-	valve housing	corps de vanne
46	0310093	1	D, R	O-Ring	o-ring	joint torique
47	0634090	1		Ventilgehäuse -BV-	valve housing	corps de vanne
(48)	0474029	1		Muffennippel	socket nipple	raccord de manchon
(49)	0634071	1		Tülle	socket	douille
	0634093	1	R	Reparaturatz	repair kit	jeu de réparation
	0634092	1	D	Dichtungssatz	seal kit	jeu de joints

¹V= Verschleißteile • Wear parts • Pièces d'usure usuelles

²D= Teile des Dichtungssatzes • Parts of seal kit • Pièces de kit de joints

³R= Teile des Reparaturatzes • Parts of repair kit • Pièces de kit de reparation

³R_G = Teile des Reparaturatzes, groß • Parts of repair kit, big • Pièces de kit de reparation grand

³R_K = Teile des Reparaturatzes, klein • Parts of repair kit, small • Pièces de kit de reparation, petit

Sicherungsmittel / Thread sealant / produit d'étanchéité

Symbol / Symbol / Symbole	Beschreibung / Description / Description	Artikel / Bestell-Nr. Article / Order-No. L'article / Référence
r	schwach / light / léger (50 ml)	222 / 0000016
b	mittel / medium / medium (50 ml)	243 / 0000015
schw	mittel, Kunststoff-Stahl / medium, plastic-steel / medium, plastique-acier (20 ml)	480 / 0000107
g	hochfest / high-streng / hautesistance (50 ml) hochfest für Cr/Ni-Teile / for Cr/Ni steel parts / pour partes fabriqué de Cr/Ni (50 ml)	601 / 0000014 2701 / 0000303
p	Rohrdichtungspaste / pipe sealant / pâte d'étanchéité pour tuyaux (50 ml)	225 / 0000017
a	Aktivator / activator / activateur (500 ml) Aktivator für Kunststoffteile / activator for pla- stic parts / activateur pour pièces de plastique (10 ml)	734 / 0000018 770 / 0000108
t	Gewindeband / threaded tape / ruban de filetage	/ 0000099

Betriebsmittel / Machinery materials / Équipement de production

Symbol / Symbol / Symbole	Beschreibung / Description / Description	Bestell-Nr. Order-No. Référence
F	Fett, säurefrei / acid-free / sans acide	0000025
T	Trennmittel / release agent / agent séparateur bei Verarbeitung von Isozyanat / for application with isozyanate / pour l'application de l'isozyanate	0163333 0640651
M	Montagepaste (für R- und RS-Ausführung) / assem- bly paste (for version R or RS) / pâte d'assemblage (de version R et RS)	0000045