

Membranpumpe elektrisch • Diaphragm Pump • Pompe à diaphragme:

Typ 6500

Bestell-Nr. • Order-No. • Référence: **0635004**

Serie • Serie • Série: **000**

Akt.: **06.97**

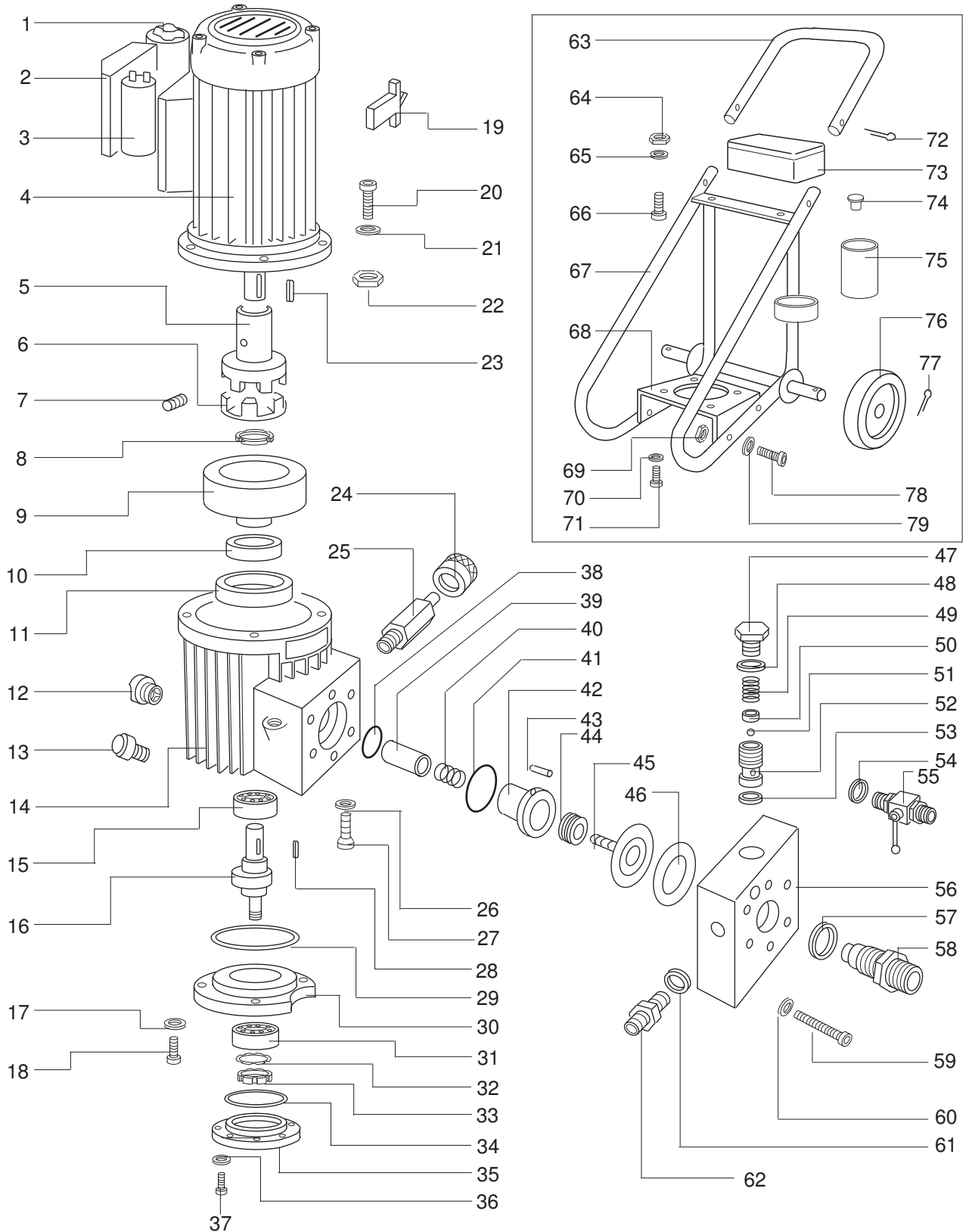

¹V = Verschleißteile • Wear parts • Pièces d'usure usuelles

²D = Teile des Dichtungssatzes • Parts of seal kit • Pièces de kit de joints

³R = Teile des Reparatursatzes • Parts of repair kit • Pièces de kit de réparation

■ = Sicherungsmittel 50 ml • Engineering adhesive 50 ml • Colle industrielle 50 ml

□ = Schmiermittel (säurefreies Fett) • Lubrication grease (acid-free)

Matière graisse (sans acide)

Best.-Nr. 0000015

Best.-Nr. 0000025

Pos.- Nr. in Klammern () sind keine Bestandteile dieser Baugruppe • Items marked thus () are not part of assembly shown • Les pièces entre parenthèses ne font pas partie du sous-groupe
 Diese Zeichnung darf nicht kopiert, vervielfältigt oder dritten Personen zugänglich gemacht werden. Widerrechtliche Benutzung hat strafrechtliche Folgen. • This drawing should not be, in whole or in part, copied, distributed or be used by or passed on as information to others for competition purposes or for whatever purposes without the authorization of WIWA. Unauthorized use is subject to prosecution.

Membranpumpe elektrisch • Diaphragm Pump • Pompe à diaphragme:

Typ 6500

Bestell-Nr. • Order-No. • Référence: **0635004**

Serie • Serie • Série: **000**

Akt.: **06.97**

Filtereinsätze • filter inserts • filtre seuls:

Pos. 70

Maschenweite mesh size maille	Best.-Nr. Order No. Référence
M 30	0635013
M 50 (Standard)	0635011
M100	0635012
M150	0635010
M 200	0635015

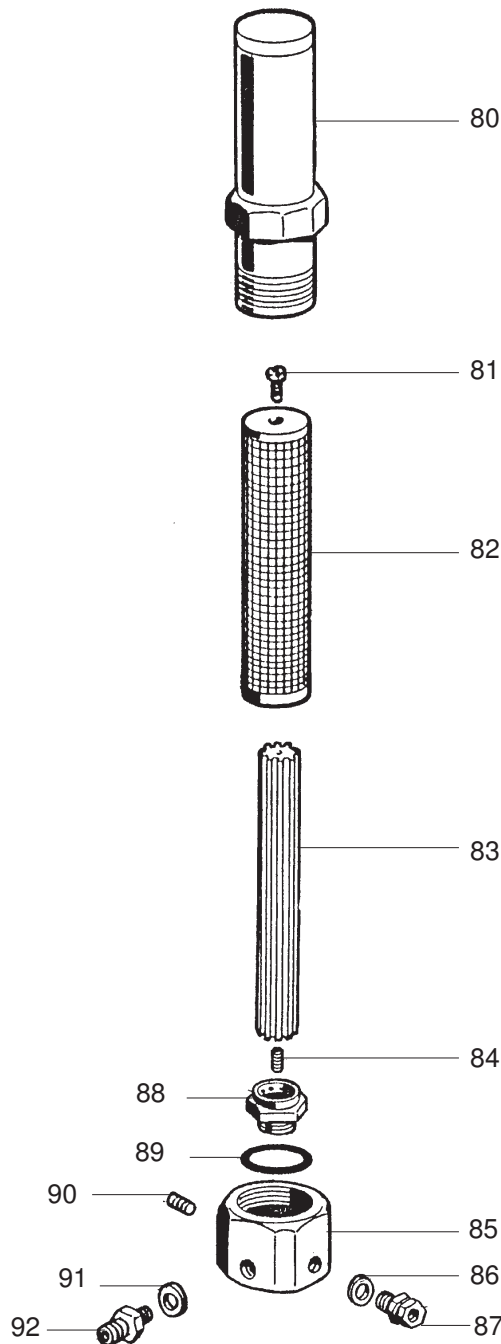

¹V = Verschleißteile • Wear parts • Pièces d'usure usuelles

²D = Teile des Dichtungssatzes • Parts of seal kit • Pièces de kit de joints

³R = Teile des Reparatursatzes • Parts of repair kit • Pièces de kit de réparation

■ = Sicherungsmittel 50 ml • Engineering adhesive 50 ml • Colle industrielle 50 ml

□ = Schmiermittel (säurefreies Fett) • Lubrication grease (acid-free)

Matière grasse (sans acide)

Best.-Nr. 0000015

Best.-Nr. 0000025

Pos.- Nr. in Klammern () sind keine Bestandteile dieser Baugruppe • Items marked thus () are not part of assembly shown • Les pièces entre parenthèses ne font pas partie du sous-groupe

Diese Zeichnung darf nicht kopiert, vervielfältigt oder dritten Personen zugänglich gemacht werden. Widerrechtliche Benutzung hat strafrechtliche Folgen. • This drawing should not be, in whole or in part, copied, distributed or be used by or passed on as information to others for competition purposes or for whatever purposes without the authorization of WIWA. Unauthorized use is subject to prosecution.

Membranpumpe elektrisch • Diaphragm Pump • Pompe à diaphragme:

Typ 6500

Bestell-Nr. • Order-No. • Référence: **0635004**

Serie • Serie • Série: **000**

Akt.: **06.97**

Pos. Pos. Code	Best.-Nr. Order No. Référence	Stück Pieces Pièce	V ¹ /D ² /R ³	Artikelbezeichnung	Part Description	Désignation des articles
01	0635165	1		Schalter	switch	interrupteur
02	0635237	1		Kondensatorkasten	condenser box	caisse de condensateur
03	0635198	1		Kondensator	condensator	condensateur
04	0635202	1		Elektromotor	electric motor	moteur électrique
05	0635185	1		Kupplung	coupling	coupleur
06	0635186	1		Kupplung	coupling	coupleur
07	0635166	1		Schraube	screw	vis
08	0635180	1		Nutmutter	groove nut	écrou à gorges
09	0635179	1		Schwungscheibe	disk flywheel	disque volant
10	0635132	1		Abstreifring	cleaning ring	segment racleur
11	0635181	1		Dichtring	gasket	joint
12	0635225	1		Schauglas	sight glass	verre indicateur
13	0635104	1		Sicherheitsventil	safety valve	vanne de sécurité
14	0635201	1		Gehäuse	housing	carcasse
15	0635188	1		Lager	bearing	coussinet
16	0635172	1		Exzenterwelle	eccentric shaft	arbre d'excentrique
17	0635119	6		Sicherungsscheibe	retaining disc	rondelle d'arrêt
18	0635187	6		Schraube	screw	vis
19	0635199	1		Motorschutz 12 A	engine protection plate	tôle de capotage
20	0635176	4		Schraube	screw	vis
21	0635178	4		U-Scheibe	washer	rondelle
22	0635177	4		Mutter	nut	écrou
23	0635189	1		Paßfeder	feather key	ressort d'ajustage
24	0635164	1		Knopf	knob	bouton
25	0635163	1		Druckregelventil	pressure regulating valve	soupape de réglage de pression
26	0635032	1		Dichtung	gasket	joint
27	0635200	1		Ölablaßschraube	waste oil screw	vis de purge pour l'huile de graissage
28	0635232	1		Paßfeder	feather key	ressort d'ajustage
29	0635184	1		O-Ring	o-ring	joint torique
30	0635182	1		Flansch	flange	collet
31	0635175	1		Lager	bearing	coussinet
32	0635174	1		Scheibe	disc	rondelle
33	0635173	1		Nutmutter	groove nut	écrou à gorges
34	0635190	1		O-Ring	o-ring	joint torique
35	0635183	1		Flanschdeckel	flange cover	collet de couverture
36	0635152	6		Sicherungsscheibe	retaining disc	rondelle d'arrêt
37	0635151	6		Schraube	screw	vis
38	0635195	1		O-Ring	o-ring	joint torique
39	0635194	1		Kolben	piston	piston
40	0635197	1		Druckfeder	spring	ressort
41	0635196	1		O-Ring	o-ring	joint torique
42	0635193	1		Buchse	bush	boîte
43	0635206	1		Stift	pin	pointe
44	0635208	1		Schraube	screw	vis
45	0635209	1		Membrane kpl.	diaphragm cpl.	diaphragme cpl.
46	0635210	1		Anschlag f. Membrane	stop f. diaphragm	arrêt pour diaphragme
	0635346	1		Auslaßventil kpl. bestehend aus Pos. 47 - 53	outlet valve cpl. consisting of pos. 47 - 53	soupape d'évacuation consistant en pos. 47 - 53
47	0635156	1		Verschlußstopfen	vent plug	bouchon de fermeture
48	0635160	1		Dichtung	gasket	joint
49	0635139	1		Druckfeder	spring	ressort

¹V = Verschleißteile • Wear parts • Pièces d'usure usuelles

²D = Teile des Dichtungssatzes • Parts of seal kit • Pièces de kit de joints

³R = Teile des Reparatursatzes • Parts of repair kit • Pièces de kit de réparation

■ = Sicherungsmittel 50 ml • Engineering adhesive 50 ml • Colle industrielle 50 ml

□ = Schmiermittel (säurefreies Fett) • Lubrication grease (acid-free)

Matière grasse (sans acide)

Best.-Nr. 0000015

Best.-Nr. 0000025

Pos.- Nr. in Klammern () sind keine Bestandteile dieser Baugruppe • Items marked thus () are not part of assembly shown • Les pièces entre parenthèses ne font pas partie du sous-groupe

Diese Zeichnung darf nicht kopiert, vervielfältigt oder dritten Personen zugänglich gemacht werden. Widerrechtliche Benutzung hat strafrechtliche Folgen. • This drawing should not be, in whole or in part, copied, distributed or be used by or passed on as information to others for competition purposes or for whatever purposes without the authorization of WIWA. Unauthorized use is subject to prosecution.

Membranpumpe elektrisch • Diaphragm Pump • Pompe à diaphragme:

Typ 6500

Bestell-Nr. • Order-No. • Référence: **0635004**

Serie • Serie • Série: **000**

Akt.: **06.97**

Pos. Pos. Code	Best.-Nr. Order No. Référence	Stück Pieces Pièce	V ¹ /D ² /R ³	Artikelbezeichnung	Part Description	Désignation des articles
50	0635159	1		Führungsring	guide ring	bague de guidage
51	0635158	1		Kugel	ball	bille
52	0635157	1		Kugelsitz	ball seat	siège de bille
53	0635161	1		Dichtung	gasket	joint
54	0635089	1		Dichtung	gasket	joint
55	0635170	1		Kugelhahn	ball valve	robinet à boisseau spherique
56	0635192	1		Auslaßverteiler	suction manifold	distIBUTEUR
57	0635155	1		Dichtung	gasket	joint
58	0635162	1		Ansaugventil	suction valve	soupape d'aspiration
59	0635147	6		Schraube	screw	vis
60	0635112	6		U-Scheibe	washer	rondelle
61	0635135	1		Dichtung	gasket	joint
62	0635283	1		Doppelnippel	male adaptor	raccord mâle double
63	0635286	1		Bügel f. Gestell	stirrup f. frame	bride pour châssis
64	0635111	2		Sicherungsmutter	retaining nut	écrou de blocage
65	0635110	2		U-Scheibe	washer	rondelle
66	0635109	2		Schraube	screw	vis
67	0635287	1		Gestell	frame	châssis
68	0635191	1		Pumpenaufnahme	pump receiver	logement de pompe
69	0635100	4		Mutter	nut	écrou
70	0635119	4		Sicherungsscheibe	retaining disc	rondelle d'arrêt
71	0635154	4		Schraube	screw	vis
72	0635116	2		Splint	split pin	goupille
73	0635107	1		Werkzeugkiste	tool box	coffre à outils
74	0635171	2		Stopfen	plug	bouchon
75	0635108	1		Behälter	container	réservoir
76	0635105	2		Rad	wheel	roue
77	0635106	2		Splint	split pin	pivot
78	0635168	4		Schraube	screw	vis
79	0635119	4		Sicherungsscheibe	retaining disc	rondelle d'arrêt
	0635000	1		Hochdruckfilter bestehend aus: Pos. 80, 81, 83 - 92	high pressure filter consisting of: pos. 80, 81, 83 - 92	filtre à haute pression consistant en: pos. 80, 81, 83 - 92
80	0635311	1		Kappe	cap	chapeau
81	0635018	1		Schraube	screw	vis
82				Filtereinsatz (siehe Tabelle)	filter insert (see table)	filtre de rechange(voir tableau)
83	0635016	1		Filterkern	filter core	noyau de filtre
84	0635019	1		Gewindestift	threaded pin	vis sans tête
85	0635309	1		Gehäuse	housing	carcasse
86	0635089	1		Dichtung	gasket	joint
87	0635308	1		Anschlußnippel	connecting nipple	raccord
88	0635310	1		Halterung	holder	bride de support
89	0635017	1		Dichtung	gasket	joint
90	0635312	1		Gewindestift	threaded pin	vis sans tête
91	0635089	1		Dichtung	gasket	joint
92	0635283	1		Doppelnippel	male adaptor	raccord double mâle
	0635306	1		ohne Abbildung Manometer	not illustrated gauge	non illustré manomètre
	0635304	1		Druckknopfventil	push-button fan	ventilateur à bouton poussoir
	0628778	1		Stecker	plug	connecteur
	0614378	1		Kabel	cable	câble

¹V = Verschleißteile • Wear parts • Pièces d'usure usuelles

²D = Teile des Dichtungssatzes • Parts of seal kit • Pièces de kit de joints

³R = Teile des Reparatursatzes • Parts of repair kit • Pièces de kit de reparation

■ = Sicherungsmittel 50 ml • Engineering adhesive 50 ml • Colle industrielle 50 ml

□ = Schmiermittel (säurefreies Fett) • Lubrication grease (acid-free)

Matière grasse (sans acide)

Best.-Nr. 0000015

Best.-Nr. 0000025

Pos.- Nr. in Klammern () sind keine Bestandteile dieser Baugruppe • Items marked thus () are not part of assembly shown • Les pièces entre parenthèses ne font pas partie du sous-groupe

Diese Zeichnung darf nicht kopiert, vervielfältigt oder dritten Personen zugänglich gemacht werden. Widerrechtliche Benutzung hat strafrechtliche Folgen. • This drawing should not be, in whole or in part, copied, distributed or be used by or passed on as information to others for competition purposes or for whatever purposes without the authorization of WIWA. Unauthorized use is subject to prosecution.

