

Membranpumpe 1/2" für Wasser • Diaphragm 1/2" for Water • Pompe à diaphragme 1/2":

Bestell-Nr. • Order-No. • Référence: **0638241**

Serie • Serie • Série: **000**

Akt.: **08.97**

für 2K - for Twin Feed Equipment

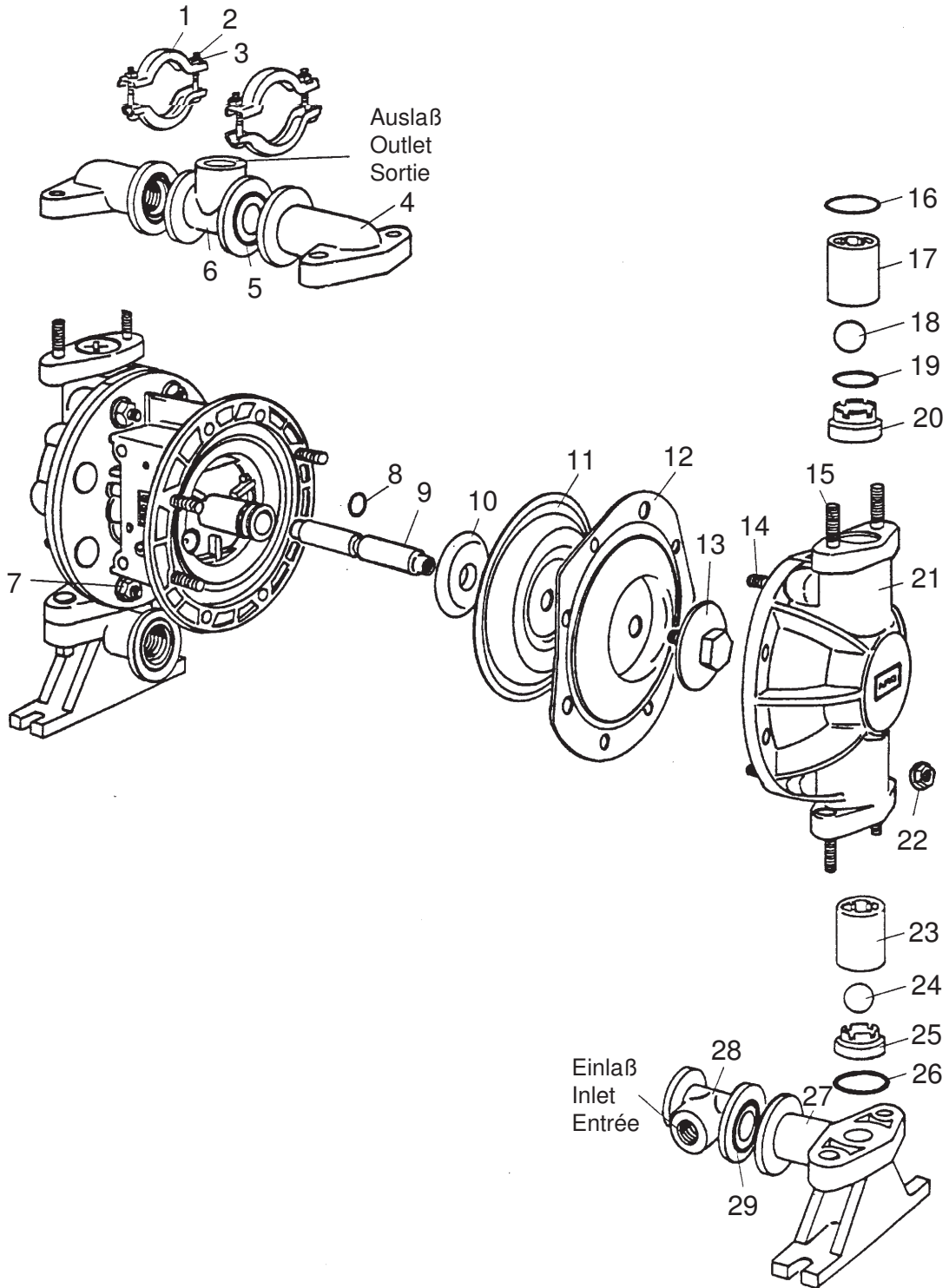

¹V = Verschleißteile • Wear parts • Pièces d'usure usuelles

²D = Teile des Dichtungssatzes • Parts of seal kit • Pièces de kit de joints

³R = Teile des Reparatursatzes • Parts of repair kit • Pièces de kit de reparation

■ = Sicherungsmittel 50 ml • Engineering adhesive 50 ml • Colle industrielle 50 ml

□ = Schmiermittel (säurefreies Fett) • Lubrication grease (acid-free)

Matière grasse (sans acide)

Best.-Nr. 0000015

Best.-Nr. 0000025

Pos.- Nr. in Klammern () sind keine Bestandteile dieser Baugruppe • Items marked thus () are not part of assembly shown • Les pièces entre parenthèses ne font pas partie du sous-groupe

Diese Zeichnung darf nicht kopiert, vervielfältigt oder dritten Personen zugänglich gemacht werden. Widerrechtliche Benutzung hat strafrechtliche Folgen. • This drawing should not be, in whole or in part, copied, distributed or be used by or passed on as information to others for competition purposes or for whatever purposes without the authorization of WIWA. Unauthorized use is subject to prosecution.

Membranpumpe 1/2" für Wasser • Diaphragm 1/2" for Water • Pompe à diaphragme 1/2":

Bestell-Nr. • Order-No. • Référence: **0638241**

Serie • Serie • Série: **000**

Akt.: **08.97**

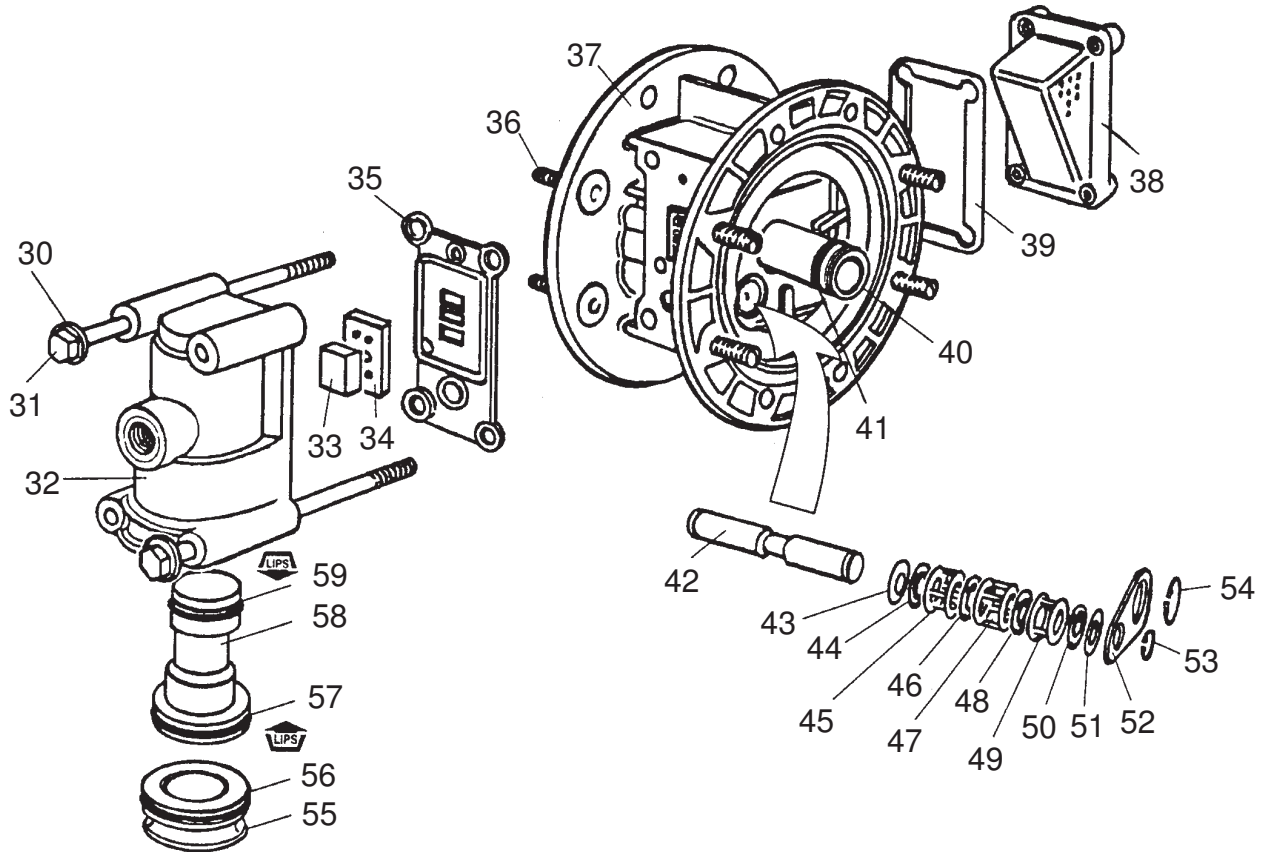

¹V = Verschleißteile • Wear parts • Pièces d'usure usuelles

²D = Teile des Dichtungssatzes • Parts of seal kit • Pièces de kit de joints

³R = Teile des Reparatursatzes • Parts of repair kit • Pièces de kit de réparation

■ = Sicherungsmittel 50 ml • Engineering adhesive 50 ml • Colle industrielle 50 ml

□ = Schmiermittel (säurefreies Fett) • Lubrication grease (acid-free)

Matière grasse (sans acide)

Best.-Nr. 0000015

Best.-Nr. 0000025

Pos.- Nr. in Klammern () sind keine Bestandteile dieser Baugruppe • Items marked thus () are not part of assembly shown • Les pièces entre parenthèses ne font pas partie du sous-groupe

Diese Zeichnung darf nicht kopiert, vervielfältigt oder dritten Personen zugänglich gemacht werden. Widerrechtliche Benutzung hat strafrechtliche Folgen. • This drawing should not be, in whole or in part, copied, distributed or be used by or passed on as information to others for competition purposes or for whatever purposes without the authorization of WIWA. Unauthorized use is subject to prosecution.

Membranpumpe 1/2“ für Wasser • Diaphragm 1/2“ for Water • Pompe à diaphragme 1/2“:

Bestell-Nr. • Order-No. • Référence: **0638241**

Serie • Serie • Série: **000**

Akt.: **08.97**

Pos. Pos. Code	Best.-Nr. Order No. Référence	Stück Pieces Pièce	V ¹ /D ² /R ³	Artikelbezeichnung	Part Description	Désignation des articles
01	0634276	2		Klammer	clamp	crampon
02	0634277	4		Schraube	screw	vis
03	0634278	4		Mutter	nut	écrou
04	0634258	2		Auslaßkrümmer	outlet elbow	angle de sortie
05	0634240	2		O-Ring	o-ring	joint torique
06	0634275	1		Mittelteil drehbar	central piece	pièce moyenne
07	0634281	8		Mutter	nut	écrou
08	0634352	1		O-Ring	o-ring	joint torique
09	0634249	1		Verbindungsstange	connecting rod	barre de connexion
10	0634250	2		Unterlegscheibe	washer	rondelle
11	0634302	2		Membrane Polyurethan	diaphragm Polyurethan	diaphragme Polyurethan
12	0634301	2		Membrane Teflon	diaphragm Teflon	diaphragme Teflon
13	0634252	2		Membranmutter	diaphragm nut	écrou de diaphragme
14	0634283	8		Schraubbolzen	screw bolt	boulon fileté
15	0634255	8		Schraube	screw	vis
16	0634304	2		O-Ring	o-ring	joint torique
17	0634246	2		Kugelstop	ball stop	arrêt de billes
18	0634303	2		Kugel	ball	bille
19	0634233	4		O-Ring	o-ring	joint torique
20	0634244	2		Kugelsitz	ball seat	siège de bille
21	0634253	2		Seitenteil	side piece	pièce latéral
22	0634281	16		Mutter	nut	écrou
23	0634246	2		Kugelstop	ball stop	arrêt de billes
24	0634303	2		Kugel	ball	bille
25	0634244	2		Kugelsitz	ball stop	arrêt de billes
26	0634304	2		O-Ring	o-ring	joint torique
27	0634274	2		Einlaßstutzen	filler neck	tube de remplissage
28	0634275	1		Mittelteil drehbar	central piece	pièce moyenne
29	0634240	2		O-Ring	o-ring	joint torique
30	0634294	4		Scheibe	washer	rondelle
31	0634295	4		Schraube	screw	vis
32	0634296	1		Ventilblock	valve block	bloc de soupape
33	0634360	1		Ventileinschub	plug-in valve	poussée de soupape
34	0634361	1		Ventilplatte	valve seat	siège de soupape
35	0634356	1		Dichtung	gasket	joint
36	0634293	8		Schraube	screw	vis
37	0634284	1		Luftmotorgehäuse	air motor housing	bâti de moteur d'air
38	0634292	1		Endplatte m. Schalldämpfer	end plate with muffler	plaque terminale avec silencieux
39	0634355	1		Dichtung	gasket	joint
40	0634285	1		Buchse	bush	douille
41	0634353	2		O-Ring	o-ring	joint torique
42	0634290	1		Kolben	piston	piston
43	0634298	1		Scheibe	washer	rondelle
44	0634349	1		O-Ring	o-ring	joint torique
45	0634291	1		Distanzstück	spacer	pièce d'écartement
46	0634349	1		O-Ring	o-ring	joint torique
47	0634291	1		Distanzstück	spacer	pièce d'écartement
48	0634349	1		O-Ring	o-ring	joint torique
49	0634291	1		Distanzstück	spacer	pièce d'écartement
50	0634349	1		O-Ring	o-ring	joint torique
51	0634298	1		Scheibe	washer	rondelle
52	0634299	2		Platte	plate	plateau

¹V = Verschleißteile • Wear parts • Pièces d'usure usuelles

²D = Teile des Dichtungssatzes • Parts of seal kit • Pièces de kit de joints

³R = Teile des Reparatursatzes • Parts of repair kit • Pièces de kit de réparation

■ = Sicherungsmittel 50 ml • Engineering adhesive 50 ml • Colle industrielle 50 ml Best.-Nr. 0000015

□ = Schmiermittel (säurefreies Fett) • Lubrication grease (acid-free)

Matière grasse (sans acide)

Best.-Nr. 0000025

Pos.- Nr. in Klammern () sind keine Bestandteile dieser Baugruppe • Items marked thus () are not part of assembly shown • Les pièces entre parenthèses ne font pas partie du sous-groupe

Diese Zeichnung darf nicht kopiert, vervielfältigt oder dritten Personen zugänglich gemacht werden. Widerrechtliche Benutzung hat strafrechtliche Folgen. • This drawing should not be, in whole or in part, copied, distributed or be used by or passed on as information to others for competition purposes or for whatever purposes without the authorization of WIWA. Unauthorized use is subject to prosecution.

Membranpumpe 1/2“ für Wasser • Diaphragm 1/2“ for Water • Pompe à diaphragme 1/2“:

Bestell-Nr. • Order-No. • Référence: **0638241**

Serie • Serie • Série: **000**

Akt.: **08.97**

Pos. Pos. Code	Best.-Nr. Order No. Référence	Stück Pieces Pièce	V ¹ /D ² /R ³	Artikelbezeichnung	Part Description	Désignation des articles
53	0634354	2		Sicherungsring	retaining ring	circlip
54	0634286	2		Sicherungsring	retaining ring	circlip
55	0634297	1		Stopfen	plug	bouchon
56	0634357	1		O-Ring	o-ring	joint torique
57	0634359	1		Packung	packing	joint
58	0634289	1		Steuerkolben	control piston	piston de contrôle
59	0634358	1		U-Packung	u-packing	u-joint
	0634300	1		Reparatursatz Luftmotor bestehend aus Pos.-Nr. 08, 33, 34, 35, 39, 41, 44, 46, 48, 50, 53, 56, 57, 59	repair kit air motor consisting of pos.-no.	jeu de reparation moteur pneumatique consistant à pos.:
	0634305	1		Reparatursatz bestehend aus Pos.-Nr. 05, 08, 11, 12, 16, 18, 19, 24, 26, 29	repair kit consisting of pos.-no.	jeu de reparation consistant à pos.:

¹V = Verschleißteile • Wear parts • Pièces d'usure usuelles

²D = Teile des Dichtungssatzes • Parts of seal kit • Pièces de kit de joints

³R = Teile des Reparatursatzes • Parts of repair kit • Pièces de kit de reparation

■ = Sicherungsmittel 50 ml • Engineering adhesive 50 ml • Colle industrielle 50 ml

□ = Schmiermittel (säurefreies Fett) • Lubrication grease (acid-free)

Matière grasse (sans acide)

Best.-Nr. 0000015

Best.-Nr. 0000025

Pos.- Nr. in Klammern () sind keine Bestandteile dieser Baugruppe • Items marked thus () are not part of assembly shown • Les pièces entre parenthèses ne font pas partie du sous-groupe

Diese Zeichnung darf nicht kopiert, vervielfältigt oder dritten Personen zugänglich gemacht werden. Widerrechtliche Benutzung hat strafrechtliche Folgen. • This drawing should not be, in whole or in part, copied, distributed or be used by or passed on as information to others for competition purposes or for whatever purposes without the authorization of WIWA. Unauthorized use is subject to prosecution.

