

Airless-Automatik-Pistole • Airless Spray Painting Gun • Pistolet automatique > sans air <:

Modell 300 -AM/RL-

Bestell-Nr. • Order-No. • Référence: 0640022

Serie • Serie • Série:000

Akt.: 01.06

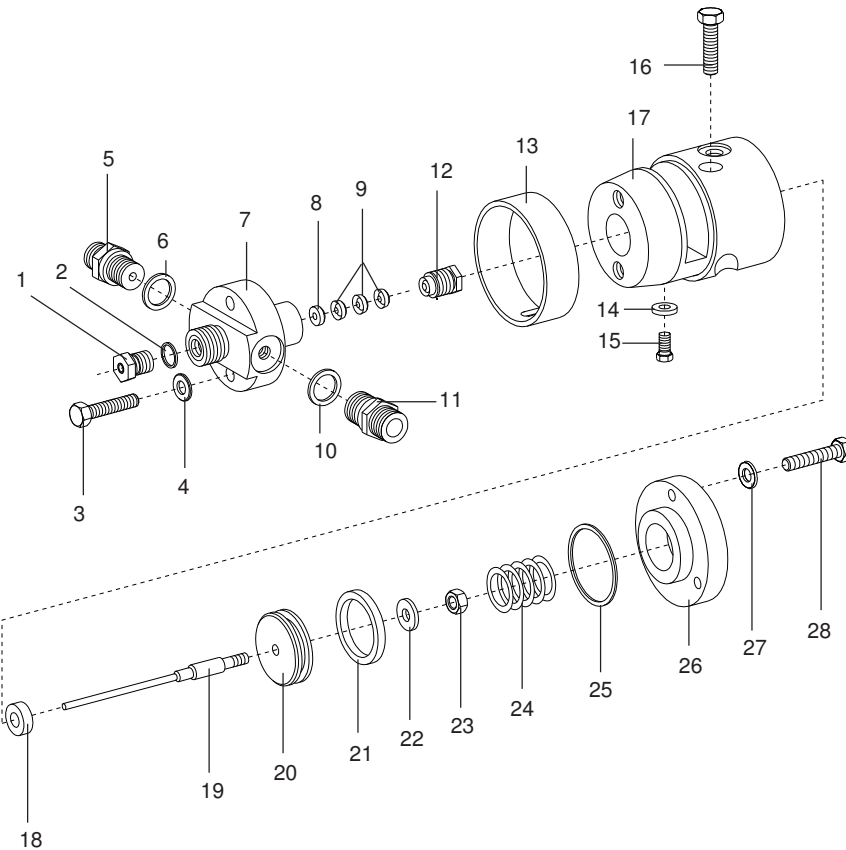

¹V = Verschleißteile • Wear parts • Pièces d'usure usuelles

²D = Teile des Dichtungssatzes • Parts of seal kit • Pièces de kit de joints

³R = Teile des Reparatursatzes • Parts of repair kit • Pièces de kit de réparation

■ = Sicherungsmittel 50 ml • Engineering adhesive 50 ml • Colle industrielle 50 ml

□ = Schmiermittel (säurefreies Fett) • Lubrication grease (acid-free) Matière graisse (sans acide)

Best.-Nr. 0000015

Best.-Nr. 0000025

Pos.-Nr. in Klammern () sind keine Bestandteile dieser Baugruppe • Items marked thus () are not part of assembly shown • Les pièces entre parenthèses ne font pas partie du sous-groupe

Diese Zeichnung darf nicht kopiert, vervielfältigt oder dritten Personen zugänglich gemacht werden. Widerrechtliche Benutzung hat strafrechtliche Folgen. • This drawing should not be, in whole or in part, copied, distributed or be used by or passed on as information to others for competition purposes or for whatever purposes without the authorization of WIWA. Unauthorized use is subject to prosecution.

Airless-Automatik-Pistole • Airless Spray Painting Gun • Pistolet automatique >sans air<: **Modell 300 -AM/RL-**

Bestell-Nr. • Order-No. • Référence: **0640022** Serie • Serie • Série:**000** Akt.: **01.06**

Pos. Pos. Code	Best.-Nr. Order No. Référence	Stück Pieces Pièce	V¹/D²/R³	Artikelbezeichnung	Part Description	Désignation des articles
01	0160989	1	V, R	Ventilsitz	valve seat	de soupape
02	0217824	1	D, R	Dichtung	gasket	joint
03	0478601	2		Schraube	screw	vis
04	0460591	2		U-Scheibe	gasket	rondelle
05	0210854	1		Doppelnippel	male adaptor	raccord double mâle
06	0310115	1	D, R	Dichtung	gasket	joint
07	0639999	1		Einsatz	insert	insert
08	0630475	1		Gegenring	counter ring	contre-anneau
09	0630444	3	V, D, R	Manschette	packing ring	joint
10	0310115	1	D, R	Dichtung	gasket	joint
11	0210854	1		Doppelnippel	male adaptor	raccord double mâle
12	0630473	1		Stopfbuchenschraube	gland nut screw	boulon de serrage
13	0630476	1		Schutzrohr	protecting tube	tube de sûreté
14	0460230	1		U-Scheibe	gasket	rondelle
15	0460125	1		Schraube	screw	vis
16	0630481	2		Schraube	screw	vis
17	0630477	1		Pistolenkörper	gun body	corps de pistolet
18	0310204	1	V, D, R	Nutring	u-seal	joint en >u<
19	0630471	1	V, R	Ventilnadel	valve needle	pointeau de soupape
20	0630474	1		Kolbenplatte	piston plate	plateau de piston
21	0465720	1	V, D, R	Mantelring	ring	joint
22	0460028	1		Fächerscheibe	serrated lock washer	rondelle à facesdentées
23	0462160	1		Mutter	nut	écrou
24	0410446	1		Druckfeder	spring	ressort
25	0311448	1	D, R	O-Ring	o-ring	joint torique
26	0630472	1		Deckel	cover	couvercle
27	0460230	3		U-Scheibe	gasket	rondelle
28	0630480	3		Schraube	screw	vis
	0644486	1	D	ohne Abbildung Dichtung für Wendeschalter	not illustrated gasket for easy clean	sans illustration joint pour inverseur d'outils
	0640023	1	R	Dichtungssatz	seal kit	jeu de joints
	0640024	1		Reparatursatz	repair kit	jeu de réparation

Airless-Automatik-Pistole • Airless Spray Painting Gun • Pistolet automatique >sans air<: Modell 300 -AM/RL-
Bestell-Nr. • Order-No. • Référence: 0640022 Serie • Serie • Série:000 Akt.: 01.06

Pos. Pos. Code	Best.-Nr. Order No. Référence	Stück Pieces Pièce	V ¹ /D ² /R ³	Artikelbezeichnung	Part Description	Désignation des articles
	0411094	1		Werkzeuge	tools	outils
	0630817	1		Kombischlüssel	wrench	clé
				Gabelschlüssel	fork-wrench	clé à fourche
				Zubehör	accessoires	accessoires
				(ohne Abbildung)	(not illustrated)	(sans illustration)
	0630886*1	1		1*)Winkelverschraubung	elbow connection	raccord à vis coudé
	0630919*1	1		1*)Verschraubung	screw fitting	vissage
	0414271*2	1		2*)Verschraubung	screw fitting	vissage
	0630921*2	1		2*)Winkelverschraubung	elbow connction	raccord à vis coudé

*1) Steckanschluß für Kunststoffschlauch
 Plug-in connection for plastic hose
 Prise de courant embrochable pour tuyaux de matière plastiques

*2) Verschraubung für Kunststoffschlauch
 Screw connection for plastic hose
 Raccord à vis pour tuyaux de matière plastique

