

**Verteiler, kpl. • Manifold cpl. • Distributeur, cpl.**

Bestell-Nr. • Order-No. • Référence: **0640211**

Serie • Serie • Série: **001**

Akt.: **20.06.05**



Bild :0640211

Pos. Pos. Code	Bestell-Nr. Order-No. Référence	Stück Pieces Pièce	V <sup>1</sup> / D <sup>2</sup> / R <sup>3</sup>	Artikelbezeichnung	Part Description	Désignation des articles
1.	0460222	1		Schraube	screw	vis
2.	0460230	1		U-Scheibe	washer	rondelle
3.	0214396	2		Doppelnippel	male adaptor	raccord double mâe
4.	0644965	2		Anschlussnippel	connecting nipple	raccord de connexion
5.	0647040	2		Kugelhahn, beinhaltet	ball valve, includes	vanne, inclus
	0647033			Dichtungssatz für Kugelhahn	seal kit for ball valve	jeu de joints pour vanne
	0647098			Kugel für Kugelhahn	ball for ball valve	bille pour vanne
	0647097			Schaltgriff	handle grip	manette de changement
6.	0214396	2		Doppelnippel	male adaptor	raccord double mâe
7.	0210846	1		Doppelnippel	male adaptor	raccord double mâe
8.	0646988	2		Kugelhahn, beinhaltet	ball valve, includes	vanne, inclus
	0646990			Dichtungssatz für Kugelhahn	seal kit for ball valve	jeu de joints pour vanne
	0646991			Kugel für Kugelhahn	ball for ball valve	bille pour vanne
	0646989			Schaltgriff	handle grip	manette de changement
9.	0640210	1		Verteiler	manifold	distributeur
10.	0639820	1		Dichtung	gasket	joint
11.	0628223	1		Anschlussnippel	connecting nipple	raccord

<sup>1</sup>V= Verschleißteile • Wear parts • Pièces d'usure usuelles

<sup>2</sup>D= Teile des Dichtungssatzes • Parts of seal kit • Pièces de kit de joints

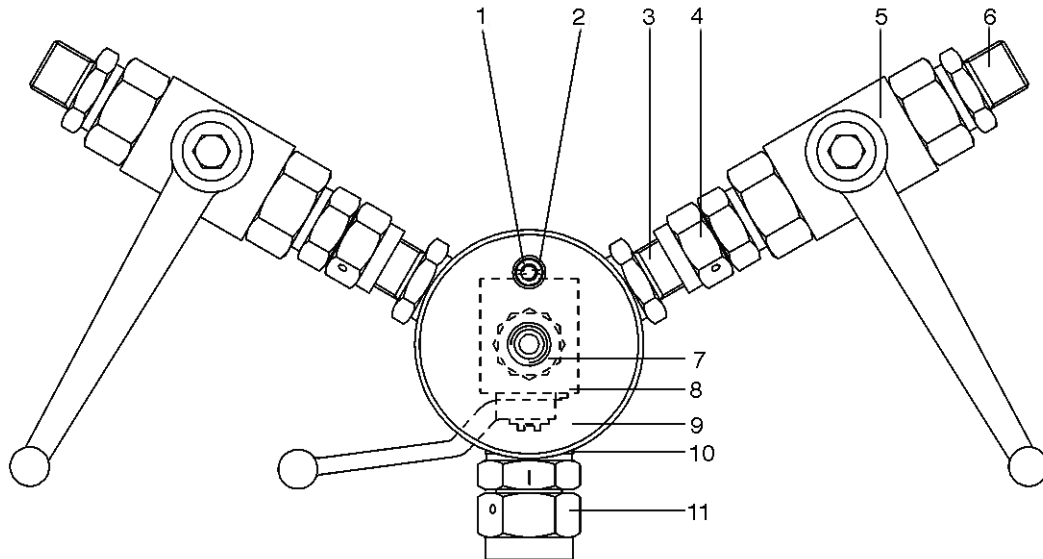
<sup>3</sup>R= Teile des Reparatursatzes • Parts of repair kit • Pièces de kit de réparation

Pos.-Nr. in Klammern ( ) sind keine Betandteile dieser Baugruppe

• items marked thus ( ) are not part of assembly shown

• Les pièces entre parenthèses ne font pas partiedu sous-groupe

**Sicherungsmittel 50ml • Thread sealant 50ml • produit d'étanchéité 50ml**

**R** schwach • light • léger  
**b** mittel • medium • medium  
**q** hochfest • high-streng • hautesistance

Best.-Nr.: 0000016

Best.-Nr.: 0000015

Best.-Nr.: 0000014

**Schmiermittel • Lubrication grease • Matière graisse**

**F** Fett, säurefrei • acid-free • sans acide  
**S** Spülmittel • lubricating fluid • produit de nettoyage  
**M** Montagepaste (für R- und RS-Ausführung)

Best.-Nr.: 0000025

Best.-Nr.: 0163333

Best.-Nr.: 0000045

• assembly paste (for version R or RS) • pâte d'assemblage (de version R et RS)