

Materialpumpe • Material Pump • Section fluide:

Typ HD 138/120 - V2A/V4A -

Bestell-Nr. • Order-No. • Référence: **0640667**

Serie • Serie • Série: **000**

Akt.: **09.04**

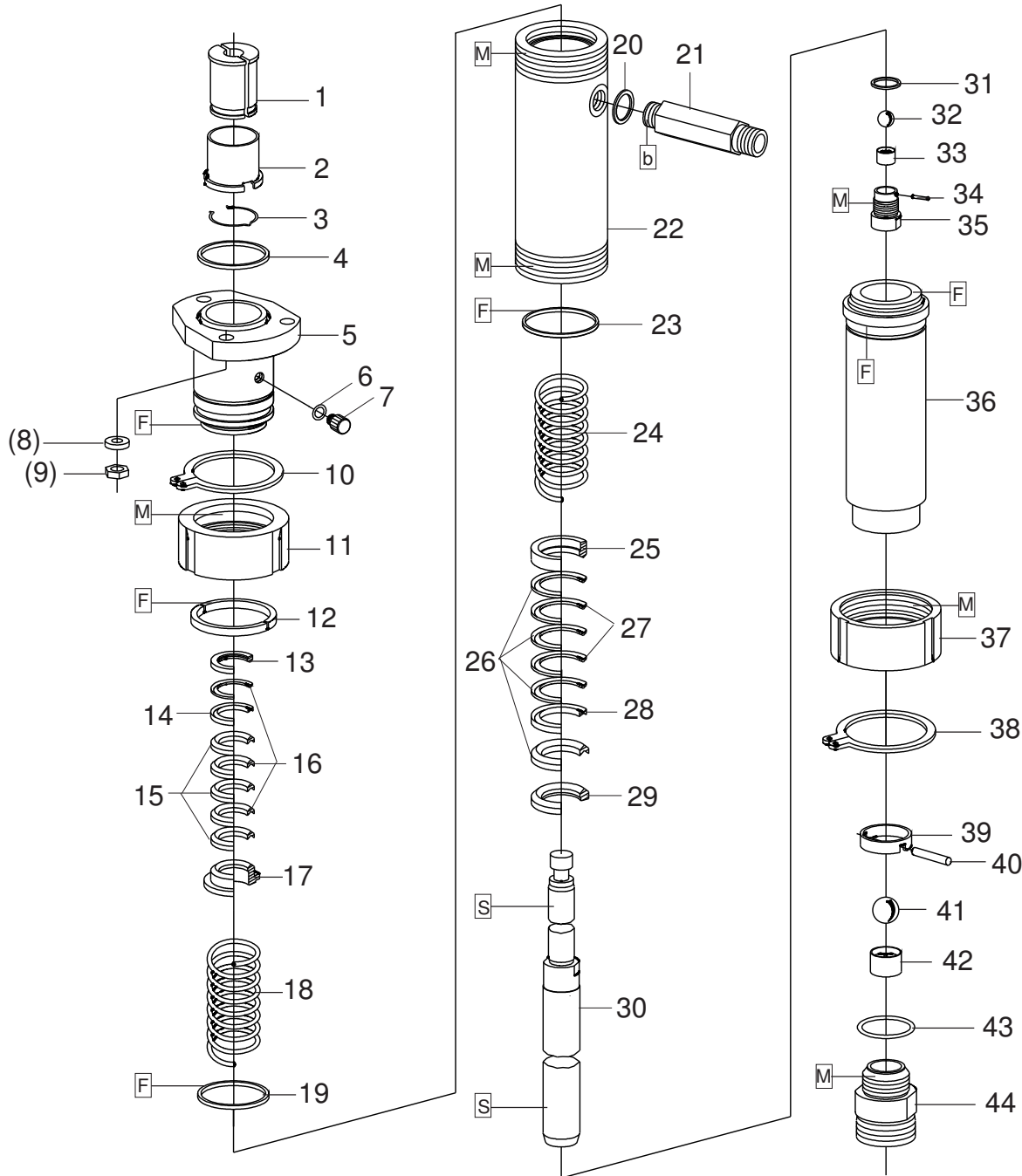

¹V = Verschleißteile • Wear parts • Pièces d'usure usuelles
²D = Teile des Dichtungssatzes • Parts of seal kit • Pièces de kit de joints
³R = Teile des Reparatursatzes • Parts of repair kit • Pièces de kit de réparation

Pos.-Nr. in Klammern () sind keine Bestandteile dieser Baugruppe
 • Items marked thus () are not part of assembly shown
 • Les pièces entre parenthèses ne font pas partiedu sous-groupe

Sicherungsmittel 50 ml • Thread sealant 50 ml • produit d'étanchéité 50 ml

F	schwach • light • léger	Best.-Nr. 0000016
D	mittel • medium • medium	Best.-Nr. 0000015
S	hochfest • high-streng • hautesistance	Best.-Nr. 0000014

Schmiermittel • Lubrication grease • Matière grasse

F	Fett, säurefrei • acid-free • sans acide	Best.-Nr. 0000025
S	Spülmittel • lubricating fluid • produit de nettoyage	Best.-Nr. 0163333
M	Montagepaste (geeignet für R- und RS-Ausführung) • assembly paste (for version R or RS) • pâte d'assemblage (de version R et RS)	Best.-Nr. 0000045

Diese Zeichnung darf nicht kopiert, vervielfältigt oder dritten Personen zugänglich gemacht werden. Widerrechtliche Benutzung hat strafrechtliche Folgen. • This drawing should not be, in whole or in part, copied, distributed or be used by or passed on as information to others for competition purposes or for whatever purposes without authorization. Unauthorized use is subject to prosecution.

Materialpumpe • Material Pump • Section fluide:

Typ HD 138/120 - V2A/V4A -

Bestell-Nr. • Order-No. • Référence: **0640667**

Serie • Serie • Série: **000**

Akt.: **09.04**

Pos. Pos. Code	Best.-Nr. Order No. Référence	Stück Pieces Pièce	V ¹ /D ² /R ³	Artikelbezeichnung	Part Description	Désignation des articles
01	0632257	1		Kupplungsstück	coupling piece	pièce d'accouplement
02	0632258	1		Hülse	sleeve	bague de retenue
03	0632193	1		S-Ring	s-ring	anneau S
04	0638303	1	D, R	Dichtring	gasket	joint
05	0630852	1		Hochdruckkopf	high pressure head	tête à haute pression
06	0310239	1	D, R	O-Ring	o-ring	joint torique
07	0210714	1		Ablaßschraube	draining screw	vis de remplissage
(08)	0461091	3		U-Scheibe	washer	rondelle
(09)	0460923	3		Mutter	nut	écrou
10	0613452	1		S-Ring	s-ring	anneau S
11	0630853	1		Anzugmutter	retaining cap	capot
12	0630854	1		Ring geteilt	ring divided	anneau divisé
	0632326	1	R	Packungssatz, Pos. 14,15 +16	packing set, pos. 14,15 +16	jeu de joint , pos. 14,15 +16
13	0640456	1		Gegenring	counter ring	bague de retenue
14	0632523	1	V, R	Doppelsattelring	dual saddle ring	bague de retenue double
15	0631392	3	V, R	Manschette Teflon	packing ring teflon	joint en teflon
16	0632291	3	V, R	Manschette Leder	packing ring leather	joint cuir
17	0640454	1		Gegenring	counter ring	bague de retenue
18	0415413	1		Druckfeder	spring	ressort
19	0630855	1	D, R	Dichtring	gasket	joint
20	0222119	1		Dichtring	gasket	joint
21	0640441	1		Rückschlagventil	non return valve	clapet anti retour
22	0630862	1		Federgehäuse	spring housing	logement de ressort
23	0630855	1	D, R	Dichtring	gasket	joint
24	0415413	1		Druckfeder	spring	ressort
	0632325	1	R	Packungssatz, Pos. 26,27+28	packing set, pos. 26,27+28	jeu de joint , pos. 26,27+28
25	0640455	1		Gegenring	counter ring	bague de retenue
26	0631396	4	V, R	Manschette Teflon	packing ring teflon	joint en teflon
27	0632292	2	V, R	Manschette Leder	packing ring leather	joint cuir
28	0632525	1	V, R	Doppelsattelring	dual saddle ring	bague de retenue double
29	0640457	1		Gegenring	counter ring	bague de retenue
30	0640453	1	V	Doppelkolben	dual piston	double piston
31	0222100	1	D, R	Dichtung	gasket	joint
32	0633981	1	V, R	Kugel	ball	bille
33	0640450	1		Kugelführung	ball guide	guidage de bille
34	0640446	1		Zylinderstift	cylindrical pin	goupille cylindrique
35	0640448	1		Ventilgehäuse kpl.	valve housing cpl.	boîte à soupape cpl.
36	0630866	1		Druckzylinder	pressure cylinder	cylindre de pression
37	0630853	1		Anzugmutter	retaining cap	capot
38	0613452	1		S-Ring	s-ring	anneau S
39	0640452	1		Hülse	sleeve	bague de retenue
40	0640451	1		Zylinderstift	cylindrical pin	goupille cylindrique
41	0639200	1	V, R	Kugel	ball	bille
42	0640447	1		Kugelführung	ball guide	guidage de bille
43	0630870	1	D, R	Dichtring	gasket	joint
44	0640458	1		Ventilgehäuse kpl.	valve housing cpl.	boîte à soupape cpl.
	0630973	1	R	Dichtungssatz	seal kit	jeu de joints
	0640541	1		Reparatursatz	repair kit	jeu de réparation

¹V = Verschleißteile • Wear parts • Pièces d'usure usuelles
²D = Teile des Dichtungssatzes • Parts of seal kit • Pièces de kit de joints
³R = Teile des Reparatursatzes • Parts of repair kit • Pièces de kit de réparation

Pos.-Nr. in Klammern () sind keine Bestandteile dieser Baugruppe
 • Items marked thus () are not part of assembly shown
 • Les pièces entre parenthèses ne font pas partiedu sous-groupe

Sicherungsmittel 50 ml • Thread sealant 50 ml • produit d'étanchéité 50 ml
 F schwach • light • léger Best.-Nr. 0000016
 B mittel • medium • medium Best.-Nr. 0000015
 G hochfest • high-streng • hautesistance Best.-Nr. 0000014
Schmiermittel • Lubrication grease • Matière grasse
 F Fett, säurefrei • acid-free • sans acide Best.-Nr. 0000025
 S Spülmittel • lubricating fluid • produit de nettoyage Best.-Nr. 0163333
 M Montagepaste (geeignet für R- und RS-Ausführung) • assembly paste (for version R or RS) • pâte d'assemblage (de version R et RS) Best.-Nr. 0000045

Diese Zeichnung darf nicht kopiert, vervielfältigt oder dritten Personen zugänglich gemacht werden. Widerrechtliche Benutzung hat strafrechtliche Folgen. • This drawing should not be, in whole or in part, copied, distributed or be used by or passed on as information to others for competition purposes or for whatever purposes without authorization. Unauthorized use is subject to prosecution.

