

Materialpumpe • Material Pump • Section fluide:

Typ 72/75 - RS -

Bestell-Nr. • Order-No. • Référence: **0641415**

Serie • Serie • Série: **000**

Akt.: **08.05**

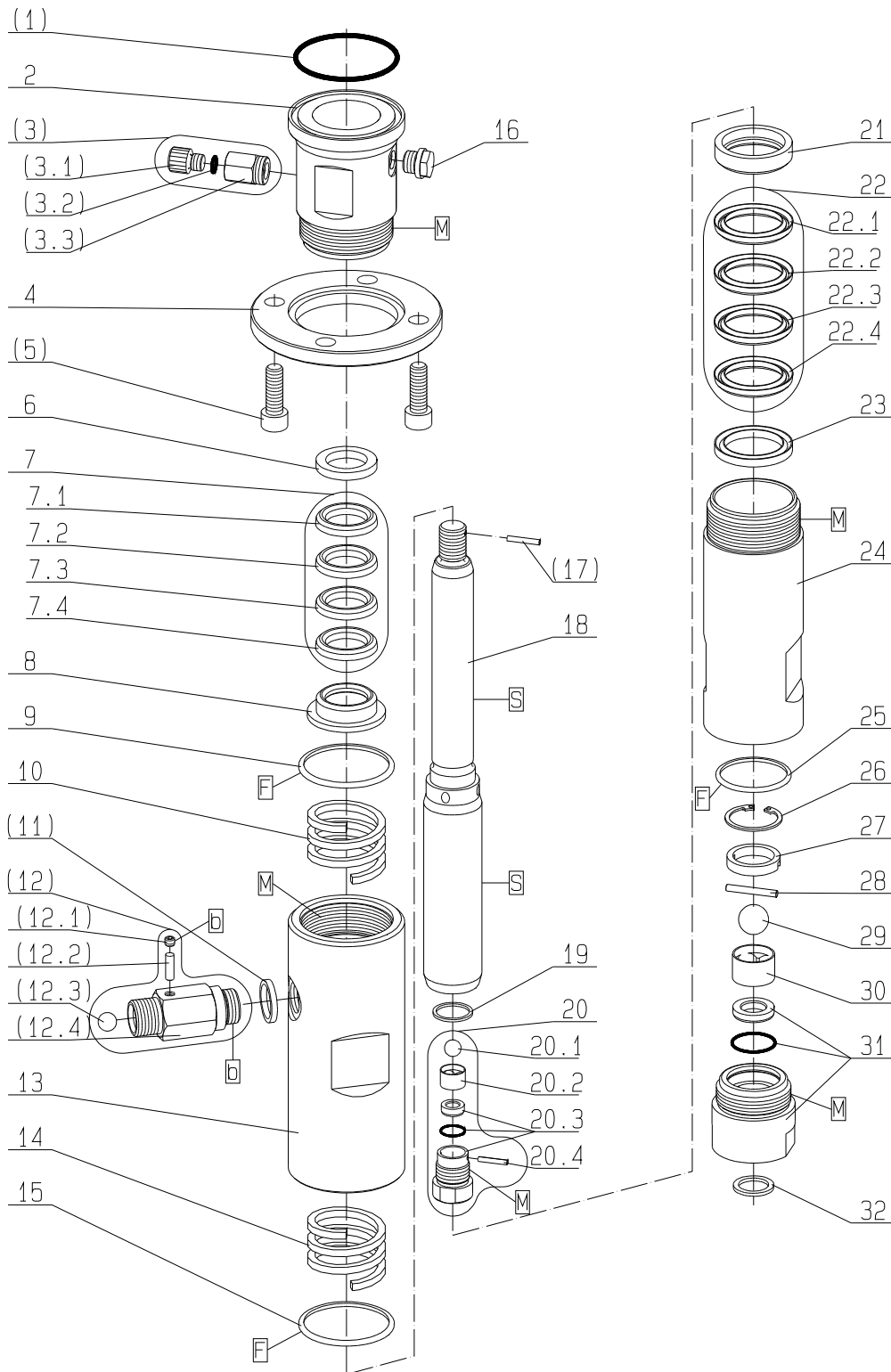

W, bm, S, D, M

¹V = Verschleißteile • Wear parts • Pièces d'usure usuelles
²D = Teile des Dichtungssatzes • Parts of seal kit • Pièces de kit de joints
³R = Teile des Reparatursatzes • Parts of repair kit • Pièces de kit de réparation

Pos.-Nr. in Klammern () sind keine Bestandteile dieser Baugruppe
 • Items marked thus () are not part of assembly shown
 • Les pièces entre parenthèses ne font pas partie du sous-groupe

Sicherungsmittel 50 ml • Thread sealant 50 ml • produit d'étanchéité 50 ml

F schwach • light • léger Best.-Nr. 0000016
M mittel • medium • medium Best.-Nr. 0000015
H hochfest • high-strength • hautesistance Best.-Nr. 0000014

Schmiermittel • Lubrication grease • Matière grasse

F Fett, säurefrei • acid-free • sans acide Best.-Nr. 0000025
S Spülmittel • lubricating fluid • produit de nettoyage Best.-Nr. 0163333
M Montagepaste (geeignet für R- und RS-Ausführung) • assembly paste (for version R or RS) • pâte d'assemblage (de version R et RS) Best.-Nr. 0000045

Diese Zeichnung darf nicht kopiert, vervielfältigt oder dritten Personen zugänglich gemacht werden. Widerrechtliche Benutzung hat strafrechtliche Folgen. • This drawing should not be, in whole or in part, copied, distributed or be used by or passed on as information to others for competition purposes or for whatever purposes without authorization. Unauthorized use is subject to prosecution.

Materialpumpe • Material Pump • Section fluide:

Typ 72/75 - RS -

Bestell-Nr. • Order-No. • Référence: **0641415**

Serie • Serie • Série: **000**

Akt.: **08.05**

Pos. Pos. Code	Best.-Nr. Order No. Référence	Stück Pieces Pièce	V ¹ /D ² /R ³	Artikelbezeichnung	Part Description	Désignation des articles
(01)	0641493	1		Dichtring	gasket	joint
02	0641451	1		Hochdruckkopf	pump head	tête de pompe joint
(03)	0163686	1		Ablaßventil komplett bestehend aus Pos.(3.1)-(3.3)	drain valve assembly consisting of pos. (3.1)-(3.3)	soupape de décharge cpl. consistant à pos. (3.1)-(3.3)
(03.1)	0210714	1		Ablaßschraube	draining screw	vis de remplissage
(03.2)	0310239	1	D, R	O-Ring	o-ring	joint torique
(03.3)	0221759	1		Ventilgehäuse	valve housing	corps de vanne
04	0641430	1		Anzugring	connecting ring	bague de montage
(05)	0477184	4		Schraube	screw	vis
06	0641443	1		Sattelring	saddle ring	bague de retenue
07	0641449	1	V, R	Manschettensatz gemischt bestehend aus Pos.7.1-7.4	packing ring set mixed consisting of pos. 7.1-7.4	jeu de joints mixé consistant à pos. 7.1-7.4
07.1	0630062	1	V, R	Manschette Teflon	packing ring Teflon	joints Teflon
07.2	0631811	1	V, R	Manschette Leder	packing ring leather	joints cuir
07.3	0630062	1	V, R	Manschette Teflon	packing ring Teflon	joints Teflon
07.4	0630062	1	V, R	Manschette Teflon	packing ring Teflon	joints Teflon
08	0641446	1		Gegenring	counter ring	bague de retenue
09	0465852	1	D, R	Dichtring	gasket	joint
10	0641445	1		Druckfeder	spring	ressort
(11)	0497894	1		Dichtung	gasket	joint
(12)	0063835	1		Rückschlagventil kpl. Bestehend aus Pos. (12.1)-(12.4)	recirculating valve assembly consisting of pos. (12.1)-(12.4)	soupape de retour cpl. consistant à pos.(12.1)-(12.4)
(12.1)	0471798	1		Gewindestift	threaded pin	vis sans tête
(12.2)	0471801	1		Zylinderstift	cylindrical pin	goupille
(12.3)	0412279	1		Kugel	ball	bille
(12.4)	0214647	1		Ventilgehäuse	valve housing	corps de vanne
13	0641453	1		Federgehäuse	spring housing	logement de ressort
14	0641445	1		Druckfeder	spring	
15	0465852	1	D, R	Dichtring	gasket	joint ressort
16	0640052	1		Schauglas	sight glass	verre indicateur
(17)	0460745	1		Spannhülse	tension	goupille
18	0641441	1	V	Doppelkolben	dual piston	piston double
19	0641436	1	D, R	Dichtung	gasket	joint
20	0494046	1		Kolbenventil komplett bestehend aus Pos. 20.1-20.4	piston valve assembly consisting of pos. 20.1-20.4	soupape de piston cpl. consistant à pos. 20.1-20.4
20.1	0410195	1	V, R	Kugel	ball	bille
20.2	0606308	1		Kugelführung	ball guide	guidage de bille
20.3	0214817	1		Ventilgehäuse komplett	valve housing assembly	corps de vanne cpl.
20.4	0460052	1	R	Spannhülse	tension	goupille
21	0630103	1		Gegenring	counter ring	bague de retenue
22	0641450	1	V, R	Manschettensatz gemischt bestehend aus Pos. 22.1-22.4	packing ring set mixed consisting of pos. 22.1-22.4	jeu de joints mixé consistant à pos. 22.1-22.4
22.1	0627978	1	V, R	Manschette Teflon	packing ring Teflon	joints Teflon
22.2	0627978	1	V, R	Manschette Teflon	packing ring Teflon	joints Teflon
22.3	0310425	1	V, R	Manschette Leder	packing ring leather	joints cuir
22.4	0627978	1	V, R	Manschette Teflon	packing ring Teflon	joints Teflon
23	0641444	1		Sattelring	saddle ring	bague de retenue

¹V = Verschleißteile • Wear parts • Pièces d'usure usuelles

²D = Teile des Dichtungssatzes • Parts of seal kit • Pièces de kit de joints

³R = Teile des Reparatursatzes • Parts of repair kit • Pièces de kit de réparation

Pos.- Nr. in Klammern () sind keine Bestandteile dieser Baugruppe

• Items marked thus () are not part of assembly shown

• Les pièces entre parenthèses ne font pas partiedu sous-groupe

Sicherungsmittel 50 ml • Thread sealant 50 ml • produit d'étanchéité 50 ml

F schwach • light • léger

Best.-Nr. 0000016

B mittel • medium • medium

Best.-Nr. 0000015

H hochfest • high-streng • hautesistance

Best.-Nr. 0000014

Schmiermittel • Lubrication grease • Matière grasse

F Fett, säurefrei • acid-free • sans acide

Best.-Nr. 0000025

S Spülmittel • lubricating fluid • produit de nettoyage

Best.-Nr. 0163333

M Montagepaste (geeignet für R- und RS-Ausführung) •

Best.-Nr. 0000045

assembly paste (for version R or RS) • pâte d'assemblage (de version R et RS)

Diese Zeichnung darf nicht kopiert, vervielfältigt oder dritten Personen zugänglich gemacht werden. Widerrechtliche Benutzung hat strafrechtliche Folgen. • This drawing should not be, in whole or in part, copied, distributed or be used by or passed on as information to others for competition purposes or for whatever purposes without authorization. Unauthorized use is subject to prosecution.

Materialpumpe • Material Pump • Section fluide:

Typ 72/75 - RS -

Bestell-Nr. • Order-No. • Référence: **0641415**

Serie • Serie • Série: **000**

Akt.: **08.05**

Pos. Pos. Code	Best.-Nr. Order No. Référence	Stück Pieces Pièce	V ¹ /D ² /R ³	Artikelbezeichnung	Part Description	Désignation des articles
24	0641452	1		Druckzylinder	pressure cylinder	cylindre de pression
25	0218162	1	D, R	Dichtring	gasket	joint
26	0641146	1		S-Ring	retaining ring	circlip
27	0641069	1		Hülse	sleeve	douille
28	0641129	1	R	Zylinderstift	cylindrical pin	goupille
29	0410225	1	V, R	Kugel	ball	bille
30	0605743	1		Kugelführung	ball guide	guidage de bille
31	0646635	1	V	Ventilgehäuse kpl.	valve housing cpl.	corps de vanne cpl.
32	0218057	1	D, R	Dichtung	gasket	joint
	0641554	1	R	Dichtungssatz	seal kit	jeu de joints
	0641555	1		Reparaturatz	repair kit	jeu de reparation
als Sonderausführung erhältlich: Manschetten in Teflon / SDM						
07	0642581	1	V, R	Manschettensatz gemischt bestehend aus Pos.7.1-7.4	packing ring set mixed consisting of pos. 7.1-7.4	jeu de joints mixé consistant à pos. 7.1-7.4
07.1	0630062	1	V, R	Manschette Teflon	packing ring Teflon	joints Teflon
07.2	0632462	1	V, R	Manschette SDM	packing ring SDM	joints SDM
07.3	0630062	1	V, R	Manschette Teflon	packing ring Teflon	joints Teflon
07.4	0630062	1	V, R	Manschette Teflon	packing ring Teflon	joints Teflon
22	0642582	1	V, R	Manschettensatz gemischt bestehend aus Pos.22.1-22.4	packing ring set mixed consisting of pos. 22.1-22.4	jeu de joints mixé consistant à pos. 22.1-22.4
22.1	0627978	1	V, R	Manschette Teflon	packing ring Teflon	joints Teflon
22.2	0627978	1	V, R	Manschette Teflon	packing ring Teflon	joints Teflon
22.3	0630665	1	V, R	Manschette SDM	packing ring SDM	joints SDM
22.4	0627978	1	V, R	Manschette Teflon	packing ring Teflon	joints Teflon
	0642572	1		Reparaturatz (Teflon/SDM)	repair kit (Teflon/SDM)	jeu de reparation (Teflon/SDM)
optional erhältlich						
7				Manschetten oben	optional packing ring upper	disponible en option joints superieures
	0630062		V	Manschette Teflon	packing ring Teflon	joints Teflon
	0631811		V	Manschette Leder	packing ring leather	joints cuir
	0632462		V	Manschette SDM, grün	packing ring SDM, green	joints Teflon, vert
	0644548		V	Manschette Teflon, natur, weiß	packing ring Teflon, natur, white	joints Teflon, blanc
	0647049		V	Manschette PUR, rot	packing ring PUR, red	joints PUR, rouge
22				Manschetten unten	packing ring lower	joints inferieures
	0627978		V	Manschette Teflon	packing ring Teflon	joints Teflon
	0310425		V	Manschette Leder	packing ring leather	joints cuir
	0310433		V	Manschette Teflon, natur, weiß	packing ring Teflon, natur, white	joints Teflon, blanc
	0632006		V	Manschette PUR, rot	packing ring PUR, red	joints PUR, rouge
	0630665		V	Manschette SDM, grün	packing ring SDM, green	joints SDM, vert

¹V = Verschleißteile • Wear parts • Pièces d'usure usuelles
²D = Teile des Dichtungssatzes • Parts of seal kit • Pièces de kit de joints
³R = Teile des Reparatursatzes • Parts of repair kit • Pièces de kit de reparation

Pos.-Nr. in Klammern () sind keine Bestandteile dieser Baugruppe
 • Items marked thus () are not part of assembly shown
 • Les pièces entre parenthèses ne font pas partiedu sous-groupe

Sicherungsmittel 50 ml • Thread sealant 50 ml • produit d'étanchéité 50 ml

- F** schwach • light • léger Best.-Nr. 0000016
- B** mittel • medium • medium Best.-Nr. 0000015
- S** hochfest • high-streng • hautesistance Best.-Nr. 0000014

Schmiermittel • Lubrication grease • Matière grasse

- F** Fett, säurefrei • acid-free • sans acide Best.-Nr. 0000025
- S** Spülmittel • lubricating fluid • produit de nettoyage Best.-Nr. 0163333
- M** Montagepaste (geeignet für R- und RS-Ausführung) • assembly paste (for version R or RS) • pâte d'assemblage (de version R et RS) Best.-Nr. 0000045

Diese Zeichnung darf nicht kopiert, vervielfältigt oder dritten Personen zugänglich gemacht werden. Widerrechtliche Benutzung hat strafrechtliche Folgen. • This drawing should not be, in whole or in part, copied, distributed or be used by or passed on as information to others for competition purposes or for whatever purposes without authorization. Unauthorized use is subject to prosecution.

