

Doppeldruckluftregler kpl.

Bestell-Nr. • Order-No. • Référence: 0641917



Dual Air Pressure Regulator assembly Serie • Serie • Série: 001

Régulateur double d'air cpl.

Datum • Date • Date: 20.05.11



Bild:0641917E_1.tif PL:

Pos.-Nr. in Klammern () sind keine Bestandteile dieser Baugruppe / items marked with () are not part of assembly shown / Les pièces entre parenthèses ne font pas partie du sous-groupe

Diese Zeichnung darf nicht kopiert, vervielfältigt oder dritten Personen zugänglich gemacht werden. Widerrechtliche Benutzung hat strafrechtliche Folgen. / This drawing should not be, in whole or in part, copied, distributed or be used by or passed on as information to others for competition purposes or for whatever purposes without authorization. Unauthorized use is subject to prosecution.

Hauptsitz und Produktion / Headquarter & Production:
WIWA Wilhelm Wagner GmbH & Co. KG
Gewerbestraße 1-3 • 35633 Lahnu, Germany
Tel.: +49 6441 609-0 • Fax: +49 6441 609-50
E-mail: info@wiwa.de
Internet: www.wiwa.de

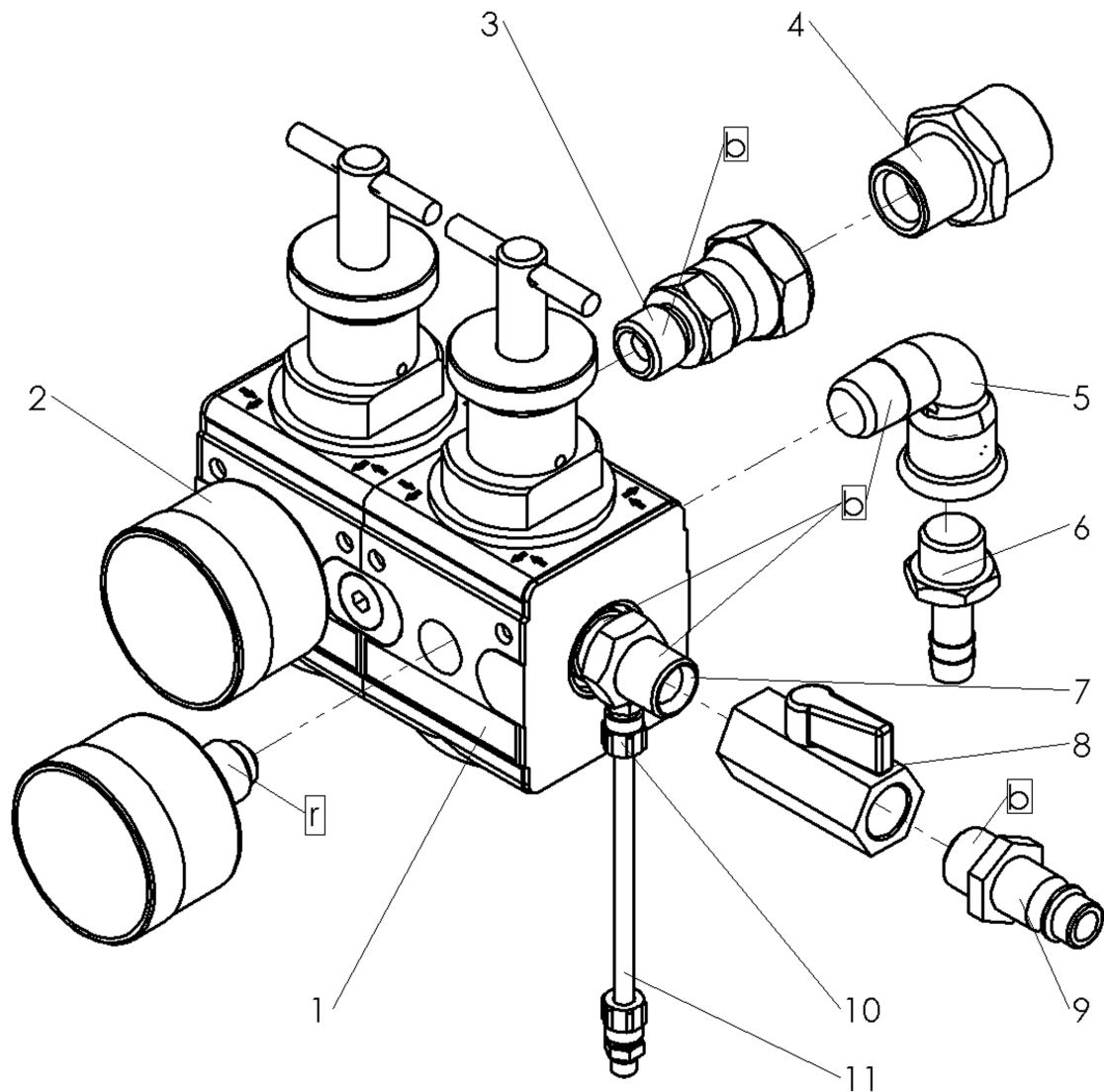
WIWA LP
3734A Cook Blvd. • Chesapeake, VA 23323, USA
Tel:+1-757-436-2223 • Fax:+1-757-436-2103 •
Tel.(Toll Free): +1-866-661-2139
E-mail: sales@wiwalp.com
Internet: www.wiwa.com

WIWA Taicang Co.,Ltd.
No.87 East Suzhou Rd. • Taicang City
Jiangsu Province 215400 • P.R.China
Tel:+86-512-5354-8858•Fax:+86-512-5354-8859
E-mail: info@wiwa-china.com
Internet: www.wiwa.com

Doppeldruckluftregler kpl.

Bestell-Nr. • Order-No. • Référence: **0641917**



Dual Air Pressure Regulator assembly Serie • Serie • Série: **001**

Régulateur double d'air cpl.

Datum • Date • Date: **20.05.11**

Pos. Pos. Code	Bestell-Nr. Order-No. Référence	Stück Pièces Pièce	V ¹ / D ² / R ³	Artikelbezeichnung	Part Description	Désignation des articles
1.	0644390	1	V	Doppeldruckluftregler bestehend aus:	dual air pressure regulator consisting of:	regulateur double d'air consistant en:
1.1	0646792	1		Anbausatz beinhaltet:	mounting kit includes:	jeu de pièces détachées inclus:
	0651908			O-Ring	o-ring	joint torique
	0651909			O-Ring	o-ring	joint torique
1.2	0646927	2	V	Druckluftregler beinhaltet:	air pressure regulator includes:	régulateur d'air comprimé inclus
	0650149	1		Knebel kpl. mit: Spindel+Federhaube	T-handle cpl. with: spindle+spring hood	manette cpl. avec: broche+capuchon de ressort
	0647289	1		Reparaturset f.Druckluftregler bestehend aus:	repair kit for air pressure regu- lator consisting of:	jeu de réparation pour regu- lateur d'air comprimé consistant en:
				Membran kpl.	diaphragm cpl.	membrane cpl.
				Ventilkegel m.Lippenring	valve cone with lipped ring	cône de soupape
				O-Ring	o-ring	joint torique
2.	0638002	2	V	Manometer	gauge	manomètre
3.	0160172	1		Anschlußnippel	connecting nipple	raccord
4.	0642540	1		Doppelnippel	male adaptor	raccord double mâle
5.	0491144	1		Winkel	elbow	coude
6.	0462357	1		Schlauchtülle	stem	embout à olive
7.	0641903	1		Doppelnippel	male adaptor	raccord double mâle
8.	0415529	1		Kugelhahn	ball valve	vanne
9.	0412600	1		Luftanschlußnippel	air connecting nipple	raccord de connexion d'air
10.	0489670	2		Verschraubung	screw fitting	vissage
11.	0489689	1		Druckluftschlauch	compressed air hose	flexible à l'air comprimé

¹V= Verschleißteile • Wear parts • Pièces d'usure usuelles

²D= Teile des Dichtungssatzes • Parts of seal kit • Pièces de kit de joints

³R= Teile des Reparatursatzes • Parts of repair kit • Pièces de kit de reparation

³R_G = Teile des Reparatursatzes, groß • Parts of repair kit, big • Pièces de kit de reparation grand

³R_K = Teile des Reparatursatzes, klein • Parts of repair kit, small • Pièces de kit de reparation, petit

Hauptsitz und Produktion / Headquarter & Production:
WIWA Wilhelm Wagner GmbH & Co. KG
Gewerbestraße 1-3 • 35633 Lahnu, Germany
Tel.: +49 6441 609-0 • Fax: +49 6441 609-50
E-mail: info@wiwa.de
Internet: www.wiwa.de

WIWA LP
3734A Cook Blvd. • Chesapeake, VA 23323, USA
Tel: +1-757-436-2223 • Fax: +1-757-436-2103 •
Tel. (Toll Free): +1-866-661-2139
E-mail: sales@wiwalp.com
Internet: www.wiwa.com

WIWA Taicang Co., Ltd.
No.87 East Suzhou Rd. • Taicang City
Jiangsu Province 215400 • P.R.China
Tel: +86-512-5354-8858 • Fax: +86-512-5354-8859
E-mail: info@wiwa-china.com
Internet: www.wiwa.com

Doppeldruckluftregler kpl.

Bestell-Nr. • Order-No. • Référence: **0641917**



Dual Air Pressure Regulator assembly Serie • Serie • Série: **001**

Régulateur double d'air cpl.

Datum • Date • Date: **20.05.11**

Sicherungsmittel / Thread sealant / produit d'étanchéité

Symbol / Symbol / Symbole	Beschreibung / Description / Description	Artikel / Bestell-Nr. Article / Order-No. L'article / Référence
r	schwach / light / léger (50 ml)	222 / 0000016
b	mittel / medium / medium (50 ml)	243 / 0000015
schw	mittel, Kunststoff-Stahl / medium, plastic-steel / medium, plastique-acier (20 ml)	480 / 0000107
g	hochfest / high-streng / hautesistance (50 ml) hochfest für Cr/Ni-Teile / for Cr/Ni steel parts / pour partes fabriqué de Cr/Ni (50 ml)	601 / 0000014 2701 / 0000303
p	Rohrdichtungspaste / pipe sealant / pâte d'étanchéité pour tuyaux (50 ml)	225 / 0000017
a	Aktivator / activator / activateur (500 ml) Aktivator für Kunststoffteile / activator for plastic parts / activateur pour pièces de plasti- que (10 ml)	734 / 0000018 770 / 0000108
t	Gewindeband / threaded tape / ruban de filetage	/ 0000099

Betriebsmittel / Machinery materials / Équipement de production

Symbol / Symbol / Symbole	Beschreibung / Description / Description	Bestell-Nr. Order-No. Référence
F	Fett, säurefrei / acid-free / sans acide	0000025
T	Trennmittel / release agent / agent séparateur bei Verarbeitung von Isozyanat / for application with isozyanate / pour l'application de l'isozyanate	0163333 0640651
M	Montagepaste (für R- und RS-Ausführung) / as- sembly paste (for version R or RS) / pâte d'as- semblage (de version R et RS)	0000045