

Entlüftung kpl. • Ventilation cpl. • Désaèrage

Bestell-Nr. • Order-No. • Référence: **0642160**

Serie • Serie • Série: **001**

Akt.: **22.02.07**



Bild:0642160E_1.tif PL:

Pos.-Nr. in Klammern () sind keine Betandteile dieser Baugruppe / items marked thus () are not part of assembly shown / Les pièces entre parenthèses ne font pas partie du sous-groupe

Diese Zeichnung darf nicht kopiert, vervielfältigt oder dritten Personen zugänglich gemacht werden. Widerrechtliche Benutzung hat strafrechtliche Folgen. / This drawing should not be, in whole or in part, copied, distributed or be used by or passed on as information to others for competition purposes or for whatever purposes without authorization. Unauthorized use is subject to prosecution.

Entlüftung kpl. • Ventilation cpl. • Désaèrage

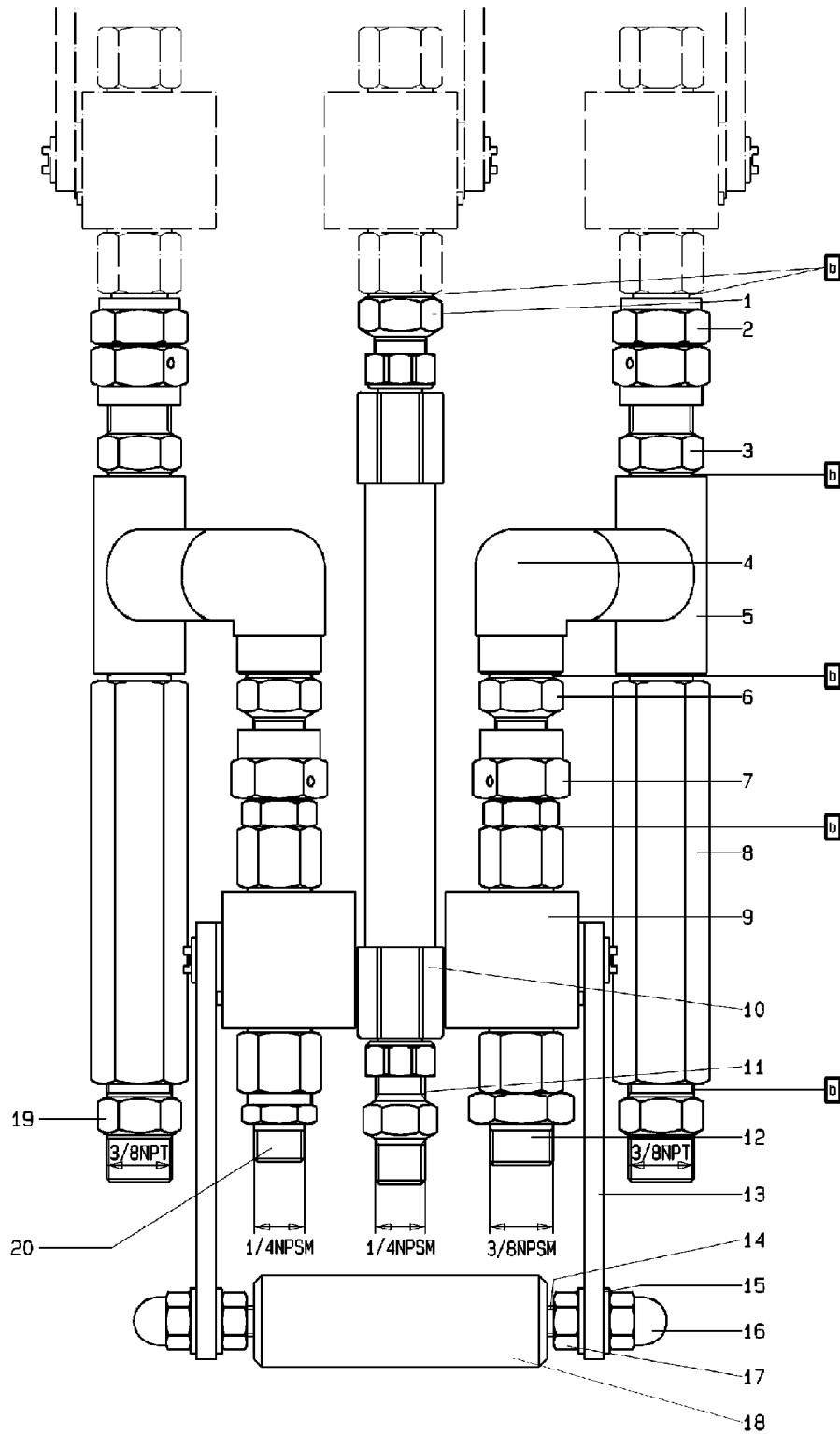
Bestell-Nr. • Order-No. • Référence: **0642160**

Serie • Serie • Série: **001**

Akt.: **22.02.07**

Pos. Pos. Code	Bestell-Nr. Order-No. Référence	Stück Pièces Pièce	$V^1 / D^2 / R^3$	Artikelbezeichnung	Part Description	Désignation des articles
1.	0484989	1		Doppelnippel	male adaptor	raccord double mâle
2.	0640678	2		Anschlussnippel	connecting nipple	raccord de connexion
3.	0484970	2		Doppelnippel	male adaptor	raccord double mâle
4.	0606057	2		Winkel	elbow	coude
5.	0623121	2		T-Stück	T-piece	pièce en T
6.	0484989	2		Doppelnippel	male adaptor	raccord double mâle
7.	0630985	2		Anschlussnippel	connecting nipple	raccord de connexion
8.	0649910	2		Verlängerung	extension	allongement
9.	0646988	2		Kugelhahn, beinhaltet	ball valve, includes	vanne, inclus
	0646990			Dichtungssatz für Kugelhahn	seal kit for ball valve	jeu de joints pour vanne
	0646991			Kugel für Kugelhahn	ball for ball valve	bille pour vanne
10.	0642164	1		Materialschlauch	fluid hose	flexible de fluid
11.	0633926	1		Doppelnippel	male adaptor	raccord double mâle
12.	0634867	1		Doppelnippel	male adaptor	raccord double mâle
13.	0639486	2		Hebel	lever	levier
14.	0642161	1		Stehbolzen	threaded bolt	boulon
15.	0460214	4		U-Scheibe	washer	rondelle
16.	0475297	2		Hutmutter	dome nut	écrou borgne
17.	0460192	2		Mutter	nut	écrou
18.	0642162	1		Griff	handle	manette
19.	0484970	2		Doppelnippel 3/8	male adaptor 3/8	raccord double mâle 3/8
				optional	optional	optional
	0484989	2		Doppelnippel 1/4	male adaptor 1/4	reccord double mâle 1/4
20.	0210854	1		Doppelnippel	male adaptor	raccord double mâle

¹V= Verschleißteile • Wear parts • Pièces d'usure usuelles

²D= Teile des Dichtungssatzes • Parts of seal kit • Pièces de kit de joints

³R= Teile des Reparatursatzes • Parts of repair kit • Pièces de kit de reparation

³R_G = Teile des Reparatursatzes, groß • Parts of repair kit, big • Pièces de kit de reparation grand

³R_K = Teile des Reparatursatzes, klein • Parts of repair kit, small • Pièces de kit de reparation, petit

Sicherungsmittel / Thread sealant / produit d'étanchéité

Symbol / Symbol / Symbole	Beschreibung / Description / Description	Artikel / Bestell-Nr. Article / Order-No. L'article / Référence
r	schwach / light / léger (50 ml)	222 / 0000016
b	mittel / medium / medium (50 ml)	243 / 0000015
schw	mittel, Kunststoff-Stahl / medium, plastic-steel / medium, plastique-acier (20 ml)	480 / 0000107
g	hochfest / high-streng / hautesistance (50 ml) hochfest für Cr/Ni-Teile / for Cr/Ni steel parts / pour partes fabriqué de Cr/Ni (50 ml)	601 / 0000014 2701 / 0000303
p	Rohrdichtungspaste / pipe sealant / pâte d'étanchéité pour tuyaux (50 ml)	225 / 0000017
a	Aktivator / activator / activateur (500 ml) Aktivator für Kunststoffteile / activator for pla- stic parts / activateur pour pièces de plastique (10 ml)	734 / 0000018 770 / 0000108
t	Gewindeband / threaded tape / ruban de filetage	/ 0000099

Schmiermittel / Lubrication grease / Matière grasse

Symbol / Symbol / Symbole	Beschreibung / Description / Description	Bestell-Nr. Order-No. Référence
F	Fett, säurefrei / acid-free / sans acide	0000025
S	Spülmittel / lubricating fluid / produit de nettoyage	0163333
M	Montagepaste (für R- und RS-Ausführung) / assem- bly paste (for version R or RS) / pâte d'assemblage (de version R et RS)	0000045