

Materialpumpe • Material Pump • Suction fluid:

Typ HD 11/42 - N -

Bestell-Nr. • Order-No. • Référence: **0643475**

Serie • Serie • Série: **001**

Akt.: **11.02**

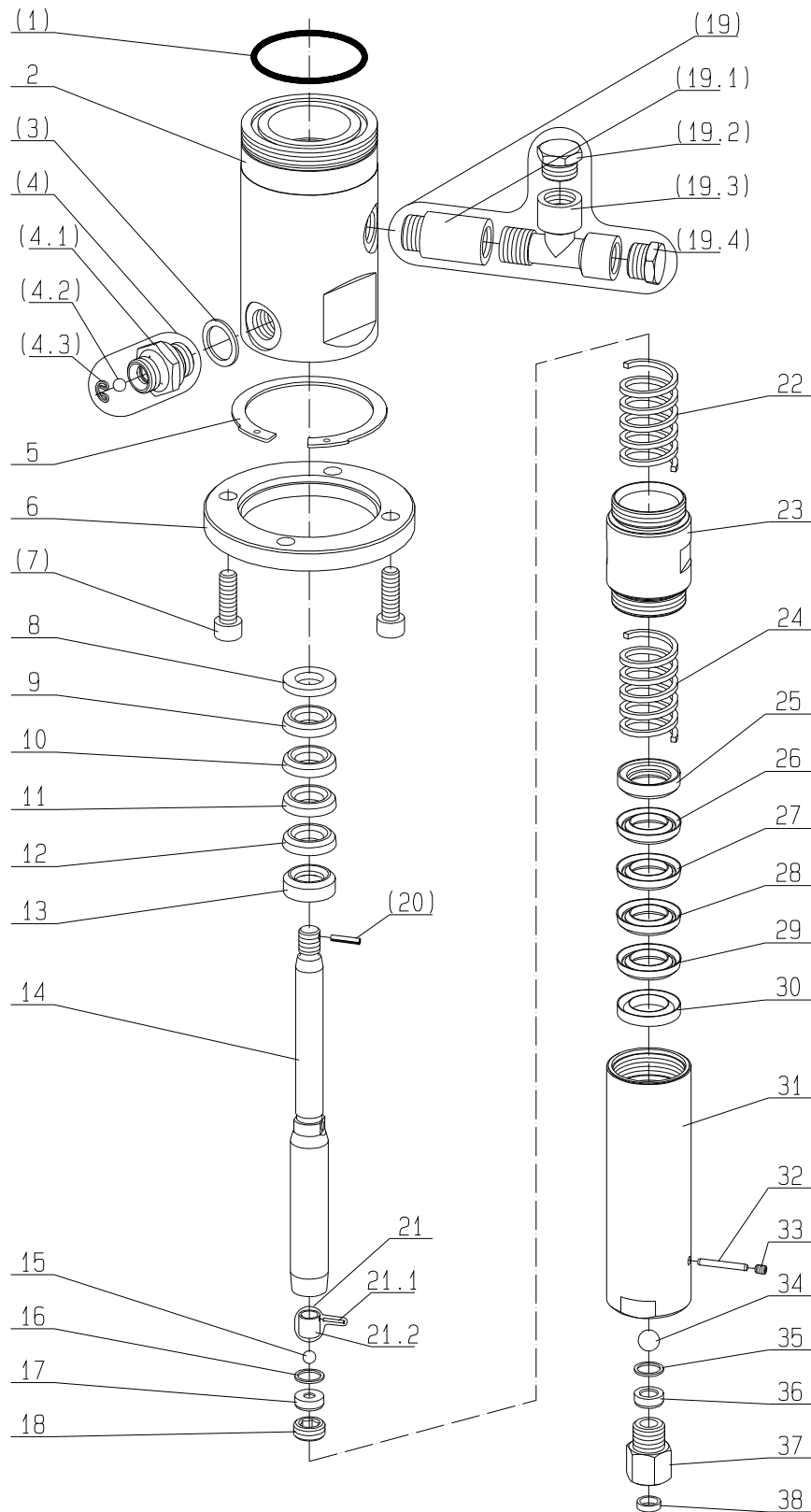

¹V = Verschleißteile • Wear parts • Pièces d'usure usuelles

²D = Teile des Dichtungssatzes • Parts of seal kit • Pièces de kit de joints

³R = Teile des Reparatursatzes • Parts of repair kit • Pièces de kit de réparation

■ = Sicherungsmittel 50 ml • Engineering adhesive 50 ml • Colle industrielle 50 ml

□ = Schmiermittel (säurefreies Fett) • Lubrication grease (acid-free)

Matière grasse (sans acide)

Best.-Nr. 0000015

Best.-Nr. 0000025

Pos.- Nr. in Klammern () sind keine Bestandteile dieser Baugruppe • Items marked thus () are not part of assembly shown • Les pièces entre parenthèses ne font pas partie du sous-groupe

Diese Zeichnung darf nicht kopiert, vervielfältigt oder dritten Personen zugänglich gemacht werden. Widerrechtliche Benutzung hat strafrechtliche Folgen. • This drawing should not be, in whole or in part, copied, distributed or be used by or passed on as information to others for competition purposes or for whatever purposes without the authorization of WIWA. Unauthorized use is subject to prosecution.

Materialpumpe • Material Pump • Suction fluide:

Typ HD 11/42 - N -

Bestell-Nr. • Order-No. • Référence: **0643475**

Serie • Serie • Série: **001**

Akt.: **11.02**

Pos. Pos. Code	Best.-Nr. Order No. Référence	Stück Pieces Pièce	V ¹ /D ² /R ³	Artikelbezeichnung	Part Description	Désignation des articles
(01)	0311928	1	D, R	O-Ring	o-ring	joint torique
02	0470007	1		Hochdruckkopf	pump head	tête de pompe
(03)	0310131	1	D, R	Dichtung	gasket	joint
(04)	0060151	1		Rückschlagventil bestehend aus Pos. 4.1-4.3:	non return valve consisting of pos. 4.1-4.3	clapet anti retour consistant en pos. 4.1-4.3
(04.1)	0210676	1		Ventilgehäuse	valve housing	corps de vanne
(04.2)	0410187	1		Kugel	ball	bille
(04.3)	0415448	1		Kugelanschlag	ball stop	arr1et de bille
05	0473537	1		Sicherungsring	retaining ring	circlip
06	0471658	1		Anzugring	connecting ring	bague de montage
(07)	0461067	4		Schraube	screw	vis
8	0210315	1	R	Sattelring	saddle ring	bague de retenue
9	0627923	1	V, R	Manschette Teflon	packing ring Teflon	joints Teflon
10	0627923	1	V, R	Manschette Teflon	packing ring Teflon	joints Teflon
11	0627923	1	V, R	Manschette Teflon	packing ring Teflon	joints Teflon
12	0627923	1	V, R	Manschette Teflon	packing ring Teflon	joints Teflon
13	0483133	1	R	Gegenring	counter ring	bague de retenue
14	0473146	1	V	Doppelkolben	dual piston	double piston
15	0410187	1	V, R	Kugel	ball	bille
16	0218030	1	D, R	Dichtung	gasket	joint
17	0410527	1	V	Ventilplatte	valve seat	siège
18	0210870	1		Schraube	screw	vis
(19)	0642643	1		Einfüllstutzen kpl. bestehend aus Pos.19.1-19.4:	filler neck cpl. consisting of pos.19.1-19.4	tube de remplissage cpl. consistant en pos.19.1-19.4
(19.1)	0498351	1		Verlängerung	extension	allongement
(19.2)	0642587	1		Stopfen	plug	bouchon
(19.3)	0642586	1		T-Stück	T-piece	pièce en T
(19.4)	0642587	1		Stopfen	plug	bouchon
(20)	0460133	1	R	Spannhülse	tension pin	goupille
21	0160490	1		Kugelanschlag kpl. bestehend aus Pos. 21.1-21.2:	ball stop cpl. consisting of pos.21.1-21.2	retenue de bille cpl. consistant en pos.21.1-21.2
21.1	0460338	1		Spannhülse	tension	goupille
21.2	0211389	1		Abstandshülse	spacer sleeve	entretoise
22	0483583	1		Druckfeder	spring	ressort
23	0470031	1		Federgehäuse	spring housing	logement de ressort
24	0483583	1		Druckfeder	spring	ressort
25	0483125	1	R	Gegenring	counter ring	bague de retenue
26	0627945	1	V, R	Manschette Teflon	packing ring Teflon	joints Teflon
27	0627945	1	V, R	Manschette Teflon	packing ring Teflon	joints Teflon
28	0627945	1	V, R	Manschette Teflon	packing ring Teflon	joints Teflon
29	0627945	1	V, R	Manschette Teflon	packing ring Teflon	joints Teflon
30	0210307	1	R	Sattelring	saddle ring	bague de retenue
31	0470023	1		Druckzylinder	pressure cylinder	cylindre de pression
32	0470600	1		Zylinderstift	cylindrical pin	goupille cylindrique
33	0491799	1		Gewindestift	threaded pin	vis-sans-tête
34	0410195	1	V, R	Kugel	ball	bille
35	0218030	1	D, R	Dichtung	gasket	joint
36	0410543	1	V	Ventilplatte	valve seat	siège
37	0470058	1		Schraube	screw	vis
38	0482455	1	D, R	Dichtung	gasket	joint
	0487996	1	R	Dichtungssatz	seal kit	jeu de joints
	0643476	1		Reparatursatz	repair kit	jeu de reparation

¹V = Verschleißteile • Wear parts • Pièces d'usure usuelles

²D = Teile des Dichtungssatzes • Parts of seal kit • Pièces de kit de joints

³R = Teile des Reparatursatzes • Parts of repair kit • Pièces de kit de reparation

■ = Sicherungsmittel 50 ml • Engineering adhesive 50 ml • Colle industrielle 50 ml

□ = Schmiermittel (säurefreies Fett) • Lubrication grease (acid-free)

Matière graisse (sans acide)

Best.-Nr. 0000015

Best.-Nr. 0000025

Pos.- Nr. in Klammern () sind keine Bestandteile dieser Baugruppe • Items marked thus () are not part of assembly shown • Les pièces entre parenthèses ne font pas partie du sous-groupe
 Diese Zeichnung darf nicht kopiert, vervielfältigt oder dritten Personen zugänglich gemacht werden. Widerrechtliche Benutzung hat strafrechtliche Folgen. • This drawing should not be, in whole or in part, copied, distributed or be used by or passed on as information to others for competition purposes or for whatever purposes without the authorization of WIWA. Unauthorized use is subject to prosecution.

