

Wartungseinheit kpl. • Air Maintenance Unit assembly • Traitement d'air complet:

Typ R 1/2"

Bestell-Nr. • Order-No. • Référence: **0643928**

Serie • Serie • Série: **001**

Akt.: **02.03**

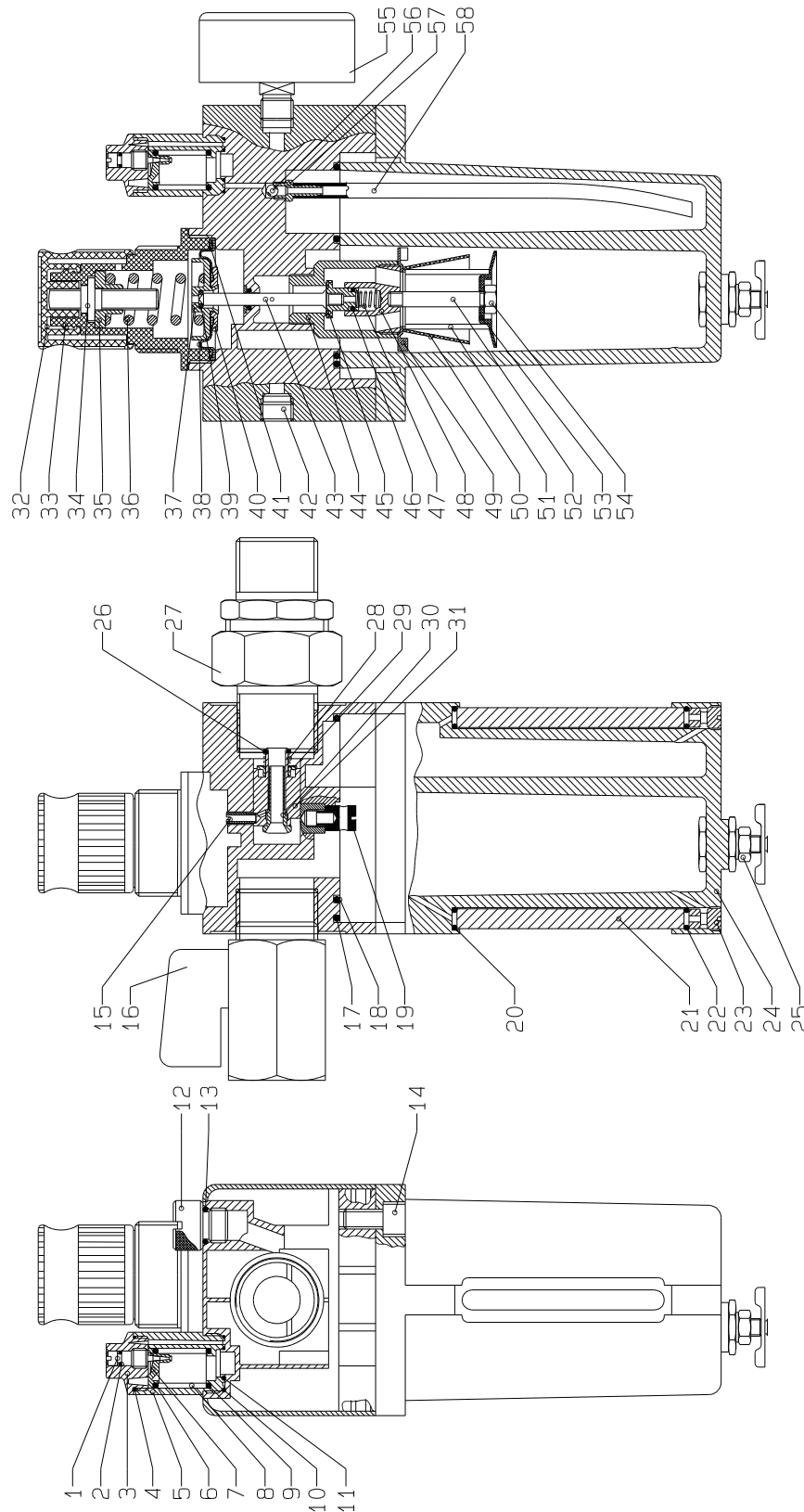

¹V = Verschleißteile • Wear parts • Pièces d'usure usuelles

²D = Teile des Dichtungssatzes • Parts of seal kit • Pièces de kit de joints

³R = Teile des Reparatursatzes • Parts of repair kit • Pièces de kit de réparation

■ = Sicherungsmittel 50 ml • Engineering adhesive 50 ml • Colle industrielle 50 ml

□ = Schmiermittel (säurefreies Fett) • Lubrication grease (acid-free)

Matière grasse (sans acide)

Best.-Nr. 0000015

Best.-Nr. 0000025

Pos.- Nr. in Klammern () sind keine Bestandteile dieser Baugruppe • Items marked thus () are not part of assembly shown • Les pièces entre parenthèses ne font pas partie du sous-groupe

Diese Zeichnung darf nicht kopiert, vervielfältigt oder dritten Personen zugänglich gemacht werden. Widerrechtliche Benutzung hat strafrechtliche Folgen. • This drawing should not be, in whole or in part, copied, distributed or be used by or passed on as information to others for competition purposes or for whatever purposes without the authorization of WIWA. Unauthorized use is subject to prosecution.

Wartungseinheit kpl. • Air Maintenance Unit assembly • Traitement d'air complet:

Typ R 1/2"

Bestell-Nr. • Order-No. • Référence: **0643928**

Serie • Serie • Série: **001**

Akt.: **02.03**

Pos. Pos. Code	Best.-Nr. Order No. Référence	Stück Pieces Pièce	V ¹ /D ² /R ³	Artikelbezeichnung	Part Description	Désignation des articles
	0622176	1		Ölraufsatz kompl. Pos. 01 - 11	oiler cap cpl. pos. 01 - 11	chapeau d'huileur cpl.
01	0496766	1		Regulierschraube	adjusting screw	vis de réglage
02	0497002	1	V	O-Ring	o-ring	joint torique
03	0496782	1		Oberteil	cylinder head	partie supérieure
04	0496790	1	V	O-Ring	o-ring	joint torique
05	0496804	1		Unterteil	bottom	partie inférieure
06	0496812	1	V	O-Ring	o-ring	joint torique
07	0496820	1		Einsatz	insert	insertion
08	0496839	1		Schauglas	sight glass	verre indicateur
09	0496847	1	V	O-Ring	o-ring	joint torique
10	0496790	1	V	O-Ring	o-ring	joint torique
11	0496855	1	V	O-Ring	o-ring	joint torique
12	0414832	1		Öleinfüllschraube	sealing screw	vis de remplissage
13	0629400	1	V	O-Ring	o-ring	joint torique
14	0460443	4		Zylinderschraube	cylinder screw	vis cylindrique
15	0497495	1		Hohlschraube	hollow bolt	boulon creux à filet femelle
16	0631011	1		Kugelhahn	ball valve	vanne
17	0497428	1	V	O-Ring	o-ring	joint torique
18	0497436	1	V	O-Ring	o-ring	joint torique
19	0471364	1		Nippel	nipple	raccord
	0497770	1		Metallbehälter bestehend aus Pos. 20-25	metal bowl consisting of pos. 20-25	réservoir consistant en pos. 20-25
20	0639373	2	V	O-Ring	o-ring	joint torique
21	0639374	2		Bolzen	bolt	boulon
22	0639373	2	V	O-Ring	o-ring	joint torique
23	0639375	2		Schraube	screw	vis
24	0639396	1		Metallbehälter	metal bowl	réservoir
25	0468223	1		Handablaßventil	drain valve	soupape de décharge
26	0634571	1		Ring	ring	anneau
27	0630467	1		Rohrverschraubung	pipe fitting	raccord vissé
28	0634572	1		Druckfeder	spring	ressort
29	0634570	1		Teller	ball	bille
30	0497037	1		Düse	tip	buse
31	0634573	1		Einsatz	insert	insertion
32	0639384	1		Handrad	hand wheel	roue à main
33	0639385	1		Deckel	cover	couvercle
34	0639386	1		Spindel kpl.	spindle cpl.	pivot cpl.
35	0639387	1		Einstellmutter	adjusting nut	écrou de réglage
36	0639388	1		Druckfeder	spring	ressort
	0639393	1		Membrane kpl. bestehend aus Pos. 37-40	diaphragm cpl. consisting of pos. 37-40	diaphragme cpl. consistant en pos. 37-40
37	0639389	1		Federscheibe	spring washer	rondelle élastique
38	0639390	1		Formmembrane		
39	0639391	1	V	O-Ring	o-ring	joint torique
40	0639392	1		Membranteller	membran disc	disc de diaphragme
41	0639394	1		Membranscheibe		
42	0415243	1		Verschlußschraube	threaded plug	vis de fermeture
43	0639399	1		Führungsstift	guide pin	goupille de guidage
44	0497622	1		Sitzschraube	screw	vis

¹V = Verschleißteile • Wear parts • Pièces d'usure usuelles

²D = Teile des Dichtungssatzes • Parts of seal kit • Pièces de kit de joints

³R = Teile des Reparatursatzes • Parts of repair kit • Pièces de kit de réparation

■ = Sicherungsmittel 50 ml • Engineering adhesive 50 ml • Colle industrielle 50 ml

□ = Schmiermittel (säurefreies Fett) • Lubrication grease (acid-free)

Matière grasse (sans acide)

Best.-Nr. 0000015

Best.-Nr. 0000025

Pos.- Nr. in Klammern () sind keine Bestandteile dieser Baugruppe • Items marked thus () are not part of assembly shown • Les pièces entre parenthèses ne font pas partie du sous-groupe

Diese Zeichnung darf nicht kopiert, vervielfältigt oder dritten Personen zugänglich gemacht werden. Widerrechtliche Benutzung hat strafrechtliche Folgen. • This drawing should not be, in whole or in part, copied, distributed or be used by or passed on as information to others for competition purposes or for whatever purposes without the authorization of WIWA. Unauthorized use is subject to prosecution.

Wartungseinheit kpl. • Air Maintenance Unit assembly • Traitement d'air complet:

Typ R 1/2"

Bestell-Nr. • Order-No. • Référence: **0643928**

Serie • Serie • Série: **001**

Akt.: **02.03**

Pos. Pos. Code	Best.-Nr. Order No. Référence	Stück Pieces Pièce	V ¹ /D ² /R ³	Artikelbezeichnung	Part Description	Désignation des articles
	0639395	1		Dichtkegel kompl. bestehend aus Pos. 43, 45, 46	sealing cone cpl. consisting of Pos. 43, 45, 46	bague bicône cpl. consistant en Pos. 43, 45, 46
45	0630223	1		Dichtkegel	sealing cone	bague bicône
46	0497657	1	V	O-Ring	o-ring	joint torique
47	0497673	1		Gegendruckfeder		
48	0497681	1		Einsatz	insert	insertion
49	0497703	1		Verteiler	manifold	distributeur
50	0497711	1		Pralltrichter	funnel	entonnoir
51	0497738	1		Filtereinsatz	filter insert	filtre de rechange
52	0497762	1		Bolzen	bolt	boulon
53	0497746	1		Prallscheibe	baffle disc	plateau de déviation
54	0497312	1		Mutter	nut	écrou
55	0643304	1		Manometer	pressure gauge	manometre
56	0471321	1		Kugel	ball	bille
57	0471348	1		Schlauchtülle	furrow	embout à olive
58	0497797	1		Schlauch	hose	tube
	0629408	1		Dichtungssatz	seal kit	jeu de joints

¹V = Verschleißteile • Wear parts • Pièces d'usure usuelles

²D = Teile des Dichtungssatzes • Parts of seal kit • Pièces de kit de joints

³R = Teile des Reparatursatzes • Parts of repair kit • Pièces de kit de reparation

■ = Sicherungsmittel 50 ml • Engineering adhesive 50 ml • Colle industrielle 50 ml

□ = Schmiermittel (säurefreies Fett) • Lubrication grease (acid-free)

Matière grasse (sans acide)

Best.-Nr. 0000015

Best.-Nr. 0000025

Pos.- Nr. in Klammern () sind keine Bestandteile dieser Baugruppe • Items marked thus () are not part of assembly shown • Les pièces entre parenthèses ne font pas partie du sous-groupe

Diese Zeichnung darf nicht kopiert, vervielfältigt oder dritten Personen zugänglich gemacht werden. Widerrechtliche Benutzung hat strafrechtliche Folgen. • This drawing should not be, in whole or in part, copied, distributed or be used by or passed on as information to others for competition purposes or for whatever purposes without the authorization of WIWA. Unauthorized use is subject to prosecution.

