

Luftmotor • Air Motor • Moteur pneumatique:

gratec T 40

Bestell-Nr. • Order-No. • Référence: **0645854**

Serie • Serie • Série: **000**

Akt.: **18.01.08**



Bild:0645854E .tif PL:

Pos.-Nr. in Klammern () sind keine Betandteile dieser Baugruppe / items marked thus () are not part of assembly shown / Les pièces entre parenthèses ne font pas partie du sous-groupe

Diese Zeichnung darf nicht kopiert, vervielfältigt oder dritten Personen zugänglich gemacht werden. Widerrechtliche Benutzung hat strafrechtliche Folgen. / This drawing should not be, in whole or in part, copied, distributed or be used by or passed on as information to others for competition purposes or for whatever purposes without authorization. Unauthorized use is subject to prosecution.

Luftmotor • Air Motor • Moteur pneumatique:

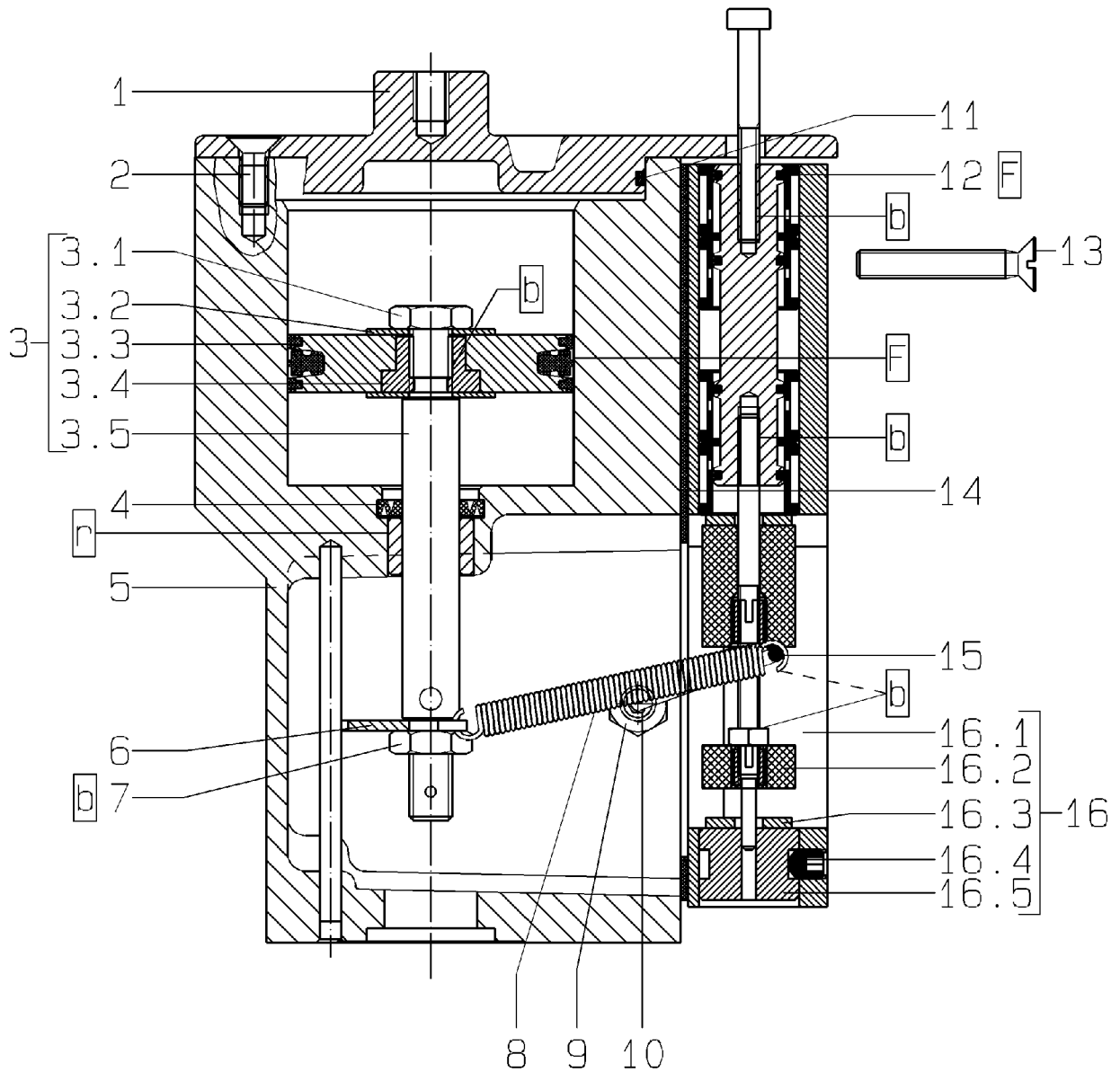
gratec T 40

Bestell-Nr. • Order-No. • Référence: **0645854**

Serie • Serie • Série: **000**

Akt.: **18.01.08**

Pos. Pos. Code	Bestell-Nr. Order-No. Référence	Stück Pièces Pièce	V ¹ / D ² / R ³	Artikelbezeichnung	Part Description	Désignation des articles
1.	0645018	1		Zylinderdeckel	cylinder cover	couvercle de cylindre
2.	0645043	4		Schraube	nut	vis
3.	0645523	1		Kolben kpl. Pos. 3.1-3.5	piston cpl. pos. 3.1-3.5	piston cpl. pos. 3.1-3.5
3.1	0645058	1		Mutter	nut	écrou
3.2	0645101	2		Tellerfeder	disc spring	ressort disques
3.3	0645274	1	D, R	Kolben	piston	piston
3.4	0645005	1		Gewindebuchse	threaded bush	douille taraude
3.5	0645010	1		Kolbenstange	piston rod	tige de piston
4.	0645550	1	D, R	Dichtung	gasket	joint
5.	0645853	1		Zylinder kpl., incl. Pos. 4	cylinder cpl., incl. pos. 4	cylindre cpl., incl. pos. 4
6.	0645020	1		Federhalter	spring holder	raccord
7.	0645058	1		Mutter	nut	écrou
8.	0645828	2	R	Zugfeder	tension spring	ressort de traction
9.	0645059	2		Mutter	nut	écrou
10.	0645554	2		Gewindestift	threaded pin	vis sans tête
11.	0645157	1	D, R	O-Ring	o-ring	joint torique
12.	0645165	4	D, R	O-Ring	o-ring	joint torique
13.	0645045	2		Schraube	screw	vis
14.	0645821	1	D, R	Dichtung	gasket	joint
15.	0645003	1		U-Feder	spring	ressort
16.	0645524	1		Steuerung kpl. Pos. 16.1-16.5	control system, pos. 16.1-16.5	systeme de réglage pos. 16.1-16.5
16.1	0645533	1		Steuergehäuse kpl.	control housing cpl.	carcasse de contrôle cpl.
16.2	0645525	1	V	Steuerkolben kpl., incl. Pos. 12	control piston cpl., incl. pos. 12	piston de contrôle cpl., incl. pos. 12
16.3	0645008	1	V	Dämpfungsscheibe	dampening spacer	rondelle insonorisant
16.4	0645046	1		Gewindestift	threaded pin	vis sans tête
16.5	0645009	1		Lager	bearing	coussinet
				ohne Abbildung	not illustrated	sans illustration
	0645180	1		Muffennippel	socket nipple	raccord de manchon
	0645856	1	R	Dichtungssatz	seal kit	jeu de joints
	0645857	1		Reparaturatz	repair kit	jeu de réparation

¹V= Verschleißteile • Wear parts • Pièces d'usure usuelles

²D= Teile des Dichtungssatzes • Parts of seal kit • Pièces de kit de joints

³R= Teile des Reparaturatzes • Parts of repair kit • Pièces de kit de reparation

³R_G = Teile des Reparaturatzes, groß • Parts of repair kit, big • Pièces de kit de reparation grand

³R_K = Teile des Reparaturatzes, klein • Parts of repair kit, small • Pièces de kit de reparation, petit

Luftmotor • Air Motor • Moteur pneumatique:

gratec T 40

Bestell-Nr. • Order-No. • Référence: **0645854**

Serie • Serie • Série: **000**

Akt.: **18.01.08**

Sicherungsmittel / Thread sealant / produit d'étanchéité

Symbol / Symbol / Symbole	Beschreibung / Description / Description	Artikel / Bestell-Nr. Article / Order-No. L'article / Référence
r	schwach / light / léger (50 ml)	222 / 0000016
b	mittel / medium / medium (50 ml)	243 / 0000015
schw	mittel, Kunststoff-Stahl / medium, plastic-steel / medium, plastique-acier (20 ml)	480 / 0000107
g	hochfest / high-streng / hautesistance (50 ml) hochfest für Cr/Ni-Teile / for Cr/Ni steel parts / pour parties fabriqué de Cr/Ni (50 ml)	601 / 0000014 2701 / 0000303
p	Rohrdichtungspaste / pipe sealant / pâte d'étanchéité pour tuyaux (50 ml)	225 / 0000017
a	Aktivator / activator / activateur (500 ml) Aktivator für Kunststoffteile / activator for pla- stic parts / activateur pour pièces de plastique (10 ml)	734 / 0000018 770 / 0000108
t	Gewindeband / threaded tape / ruban de filetage	/ 0000099

Schmiermittel / Lubrication grease / Matière grasse

Symbol / Symbol / Symbole	Beschreibung / Description / Description	Bestell-Nr. Order-No. Référence
F	Fett, säurefrei / acid-free / sans acide	0000025
T	Trennmittel / lubricating fluid / produit de nettoyage bei Verarbeitung von Isozyanat / for application with isozyanate / pour l'application de l'isozyanate	0163333 0640651
M	Montagepaste (für R- und RS-Ausführung) / assem- bly paste (for version R or RS) / pâte d'assemblage (de version R et RS)	0000045