

Einsäulenrammpresse
Single-post ram press
Presse à pilotage à 1 colonne
0,375t

Bestell-Nr. • Order-No. • Référence: **0646142**
 Serie • Serie • Série: **001**
 Datum • Date • Date: **16.04.10**



Bild:0646142E_2.tif PL:

Pos.-Nr. in Klammern () sind keine Betandteile dieser Baugruppe / items marked thus () are not part of assembly shown / Les pièces entre parenthèses ne font pas partie du sous-groupe

Diese Zeichnung darf nicht kopiert, vervielfältigt oder dritten Personen zugänglich gemacht werden. Widerrechtliche Benutzung hat strafrechtliche Folgen. / This drawing should not be, in whole or in part, copied, distributed or be used by or passed on as information to others for competition purposes or for whatever purposes without authorization. Unauthorized use is subject to prosecution.

Hauptsitz und Produktion / Headquarter (& Production):
WIWA Wilhelm Wagner GmbH & Co. KG
 Gewerbestraße 1-3 • 35633 Lahnu, Germany
 Tel.: +49 6441 609-0 • Fax: +49 6441 609-50
 E-mail: info@wiwa.de
 Internet: www.wiwa.de

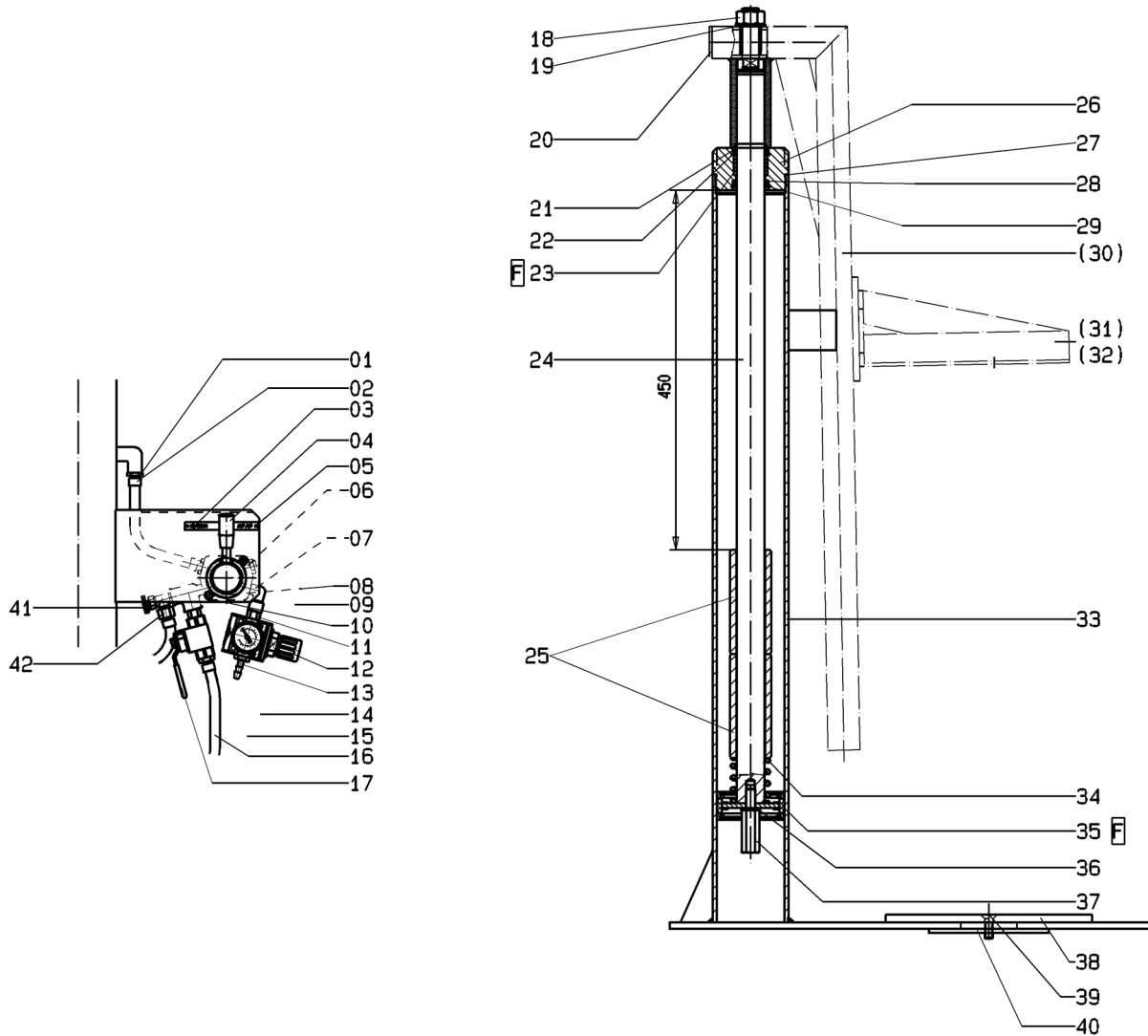
WIWA LP
 3734A Cook Blvd. • Chesapeake, VA 23323, USA
 Tel:+1-757-436-2223 • Fax:+1-757-436-2103 •
 Tel.(Toll Free): +1-866-661-2139
 E-mail: sales@wiwalp.com
 Internet: www.wiwa.com

WIWA Taicang Co.,Ltd.
 No.87 East Suzhou Rd. • Taicang City
 Jiangsu Province 215400 • P.R.China
 Tel:+86-512-5354-8858•Fax:+86-512-5354-8859
 E-mail: info@wiwa-china.com
 Internet: www.wiwa.com

Einsäulenrammpresse
Single-post ram press
Presse à pilotage à 1 colonne

Bestell-Nr. • Order-No. • Référence: **0646142**

Serie • Serie • Série: **001**

Datum • Date • Date: **16.04.10**



0,375t

Pos. Pos. Code	Bestell-Nr. Order-No. Référence	Stück Pièces Pièce	V ¹ / D ² / R ³	Artikelbezeichnung	Part Description	Désignation des articles
1.	0462365	4		Schlauchtülle	stem	embout à olive
2.	0632234	5		Ohrenschele	clip	bride auditive
3.	0634930	1		Schild	label	étiquette
4.	0634928	1	V	Drehschiebeventil, links	rotary disc valve, left	soupape à tiroir rotative, gauche
5.	0633601	2		Blindniete	blind rivet	rivet
6.	0607088	1		Schalldämpfer	muffler	silencieux
7.	0643309	1		Winkel	elbow	coude
8.	0462160	2		Mutter	nut	écrou
9.	0490849	2		Schraube	screw	vis
10.	0460230	4		U-Scheibe	washer	rondelle
11.	0469068	1		Doppelnippel	male adaptor	raccord double mâle
12.	0647099	1	V	Druckluftregler, kpl. bestehend aus:	air regulator cpl. consisting of:	régulateur d'air comprimé cpl. consistant en:
	0653534	1	V	Druckluftregler	pressure regulator	régulateur de pression
	0631607	1		Manometer	gauge	manomètre
13.	0462365	1		Schlauchtülle	stem	embout à olive
14.	0634943	1		T-Stueck	T-piece	pièce en T
15.	0469068	1		Doppelnippel	male adaptor	raccord double mâle
16.	0462403	3		Druckluftschlauch	compressed air hose	flexible à l'air comprimé
17.	0411612	1	V	Kugelhahn	ball valve	vanne
18.	0461164	1		Mutter	nut	écrou
19.	0460621	1		U-Scheibe	washer	rondelle
20.	0634519	1		Vierkantstopfen	square plug	bouchon carré
21.	0461679	1	V	Abstreifer	stripper	stripeur
22.	0638007	1		S-Ring	retaining ring	circlip
23.	0634906	1	V	Buchse	bush	douille
24.	0640605	1	V	Kolbenstange	piston rod	tige de piston
25.	0640607	2		Distanzhülse	spacer sleeve	douille
26.	0634905	1		Zylinderdeckel	cylinder cover	couvercle de cylindre
27.	0482617	1		O-Ring	o-ring	joint torique
28.	0486612	1	V,D	Nutring	lip seal	joint
29.	0638007	1		S-Ring	retaining ring	circlip
30.	0646128	1		Grundhalter	ground holder	appui de base
31.	0646200	1		Halter	holder	port-outil
32.	0646201	1		Halter	holder	port-outil
33.	0646127	1		Zylinder mit Grundplatte, links	cylinder, with ground plate, left	cylindre avec plaque de base, gauche
34.	0410462	1	V	Druckfeder	spring	ressort
35.	0634914	1	V,D	Kolben, kpl.	piston, cpl.	piston, cpl.
36.	0461091	1		U-Scheibe	washer	rondelle
37.	0640606	1		Anschlagschraube	stop screw	vis d'arrêt

Hauptsitz und Produktion / Headquarter (& Production):
WIWA Wilhelm Wagner GmbH & Co. KG
 Gewerbestraße 1-3 • 35633 Lahnu, Germany
 Tel.: +49 6441 609-0 • Fax: +49 6441 609-50
 E-mail: info@wiwa.de
 Internet: www.wiwa.de

WIWA LP
 3734A Cook Blvd. • Chesapeake, VA 23323, USA
 Tel:+1-757-436-2223 • Fax:+1-757-436-2103 •
 Tel.(Toll Free): +1-866-661-2139
 E-mail: sales@wiwalp.com
 Internet: www.wiwa.com

WIWA Taicang Co.,Ltd.
 No.87 East Suzhou Rd. • Taicang City
 Jiangsu Province 215400 • P.R.China
 Tel:+86-512-5354-8858•Fax:+86-512-5354-8859
 E-mail: info@wiwa-china.com
 Internet: www.wiwa.com

0,375t

Pos. Pos. Code (Forts.)	Bestell-Nr. Order-No. Référence	Stück Pieces Pièce	V ¹ / D ² / R ³	Artikelbezeichnung	Part Description	Désignation des articles
38.	0646169	1		Platte	plate	plateau
39.	0640979	1		Schraube	screw	vis
40.	0647476	1		Platte	plate	plateau
41.	0490997	1	V	Regelventil	control valve	soupape de réglage
42.	0628001	1		Schlauchtülle	stem	embout à olive
	0641660			Dichtungssatz	seal kit	jeu de joint

¹V= Verschleißteile • Wear parts • Pièces d'usure usuelles

²D= Teile des Dichtungssatzes • Parts of seal kit • Pièces de kit de joints

³R= Teile des Reparatursatzes • Parts of repair kit • Pièces de kit de réparation

³R_G = Teile des Reparatursatzes, groß • Parts of repair kit, big • Pièces de kit de réparation grand

³R_K = Teile des Reparatursatzes, klein • Parts of repair kit, small • Pièces de kit de réparation, petit

Sicherungsmittel / Thread sealant / produit d'étanchéité

Symbol / Symbol / Symbole	Beschreibung / Description / Description	Artikel / Bestell-Nr. Article / Order-No. L'article / Référence
r	schwach / light / léger (50 ml)	222 / 0000016
b	mittel / medium / medium (50 ml)	243 / 0000015
schw	mittel, Kunststoff-Stahl / medium, plastic-steel / medium, plastique-acier (20 ml)	480 / 0000107
g	hochfest / high-streng / hautesistance (50 ml) hochfest für Cr/Ni-Teile / for Cr/Ni steel parts / pour parties fabriqué de Cr/Ni (50 ml)	601 / 0000014 2701 / 0000303
p	Rohrdichtungspaste / pipe sealant / pâte d'étanchéité pour tuyaux (50 ml)	225 / 0000017
a	Aktivator / activator / activateur (500 ml) Aktivator für Kunststoffteile / activator for plastic parts / activateur pour pièces de plasti- que (10 ml)	734 / 0000018 770 / 0000108
t	Gewindeband / threaded tape / ruban de filetage	/ 0000099

Betriebsmittel / Machinery materials / Équipement de production

Symbol / Symbol / Symbole	Beschreibung / Description / Description	Bestell-Nr. Order-No. Référence
F	Fett, säurefrei / acid-free / sans acide	0000025
T	Trennmittel / release agent / agent séparateur bei Verarbeitung von Isozyanat / for application with isocyanate / pour l'application de l'isocyanate	0163333 0640651
M	Montagepaste (für R- und RS-Ausführung) / as- sembly paste (for version R or RS) / pâte d'as- semblage (de version R et RS)	0000045