

Wartungseinheit kpl.
Air maintenance unit cpl.
unité d'entretien cpl.

Bestell-Nr. • Order-No. • Référence: **0646324**

Serie • Serie • Série: **000**

Datum • Date • Date: **20.08.12**



R 1“



Bild:0646324E .tif PL:

Pos.-Nr. in Klammern () sind keine Bestandteile dieser Baugruppe / items marked with () are not part of assembly shown / Les pièces entre parenthèses ne font pas partie du sous-groupe

Diese Zeichnung darf nicht kopiert, vervielfältigt oder dritten Personen zugänglich gemacht werden. Widerrechtliche Benutzung hat strafrechtliche Folgen. / This drawing should not be, in whole or in part, copied, distributed or be used by or passed on as information to others for competition purposes or for whatever purposes without authorization. Unauthorized use is subject to prosecution.

Pos. Pos. Code	Bestell-Nr. Order-No. Référence	Stück Pieces Pièce	V ¹ / D ² / R ³	Artikelbezeichnung	Part Description	Désignation des articles
1.	0631725	1		Stopfen	plug	bouchon
2.	0413968	1		T-Stück	T-piece	pièce en T
3.	0468622	1		Kugelhahn	ball valve	vanne
4.	0471666	1		Winkel	elbow	coude
5.	0621730	1		Langnippel	extension nipple	nipple longue
6.	0646315	1		Filter	filter bag	filtre à sac
7.	0460192	4		Mutter	nut	écrou
8.	0460214	4		U-Scheibe	washer	rondelle
9.	0646322	2		Abstandbolzen	spacer bolt	boulon de distance
10.	0646314	1		Nebelöler	fog oiler	lubrificateur
11.	0621730	1		Langnippel	extension nipple	nipple longue
12.	0413968	1		T-Stück	T-piece	pièce en T

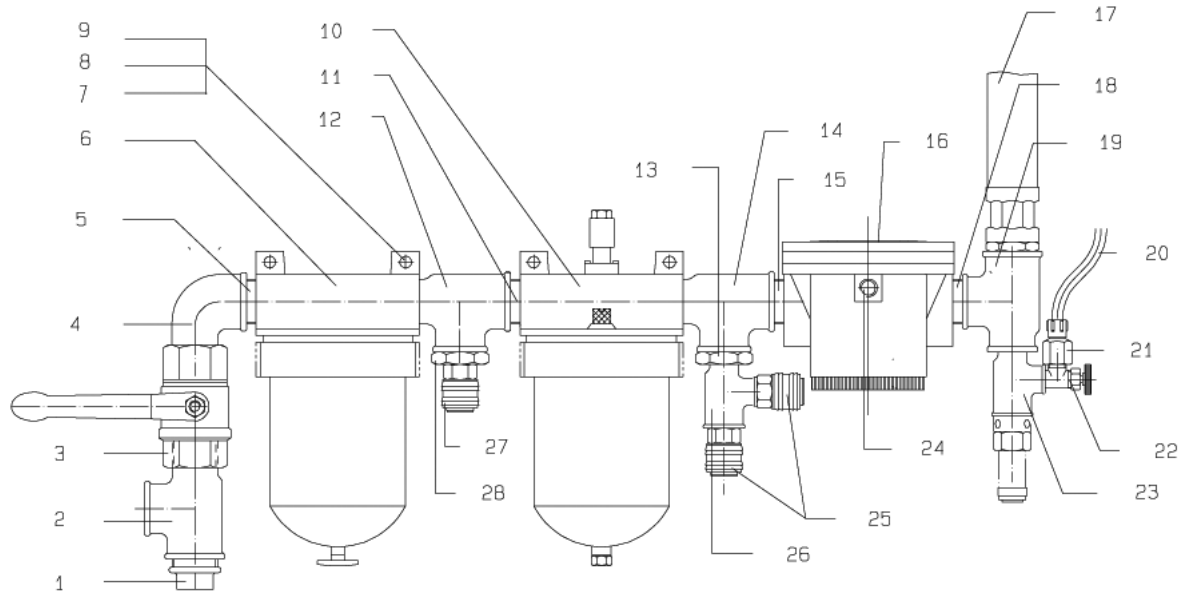
Hauptsitz und Produktion / Headquarter & Production:
WIWA Wilhelm Wagner GmbH & Co. KG
 Gewerbestraße 1-3 • 35633 Lahnu, Germany
 Tel.: +49 6441 609-0 • Fax: +49 6441 609-50
 E-mail: info@wiwa.de
 Internet: www.wiwa.de

WIWA LP
 107 N.Main St. • P.O.Box 398,Alger,OH 45812
 Tel:+1-419-549-5180 • Fax:+1-419-549-5173 •
 Toll Free: +1-866-661-2139
 E-mail: jwold@wiwalp.com
 Internet: www.wiwa.com

WIWA Taicang Co.,Ltd.
 No.87 East Suzhou Rd. • Taicang City
 Jiangsu Province 215400 • P.R.China
 Tel:+86-512-5354-8858•Fax:+86-512-5354-8859
 E-mail: info@wiwa-china.com
 Internet: www.wiwa.com

Pos. Pos. Code (Forts.)	Bestell-Nr. Order-No. Référence	Stück Pieces Pièce	V ¹ / D ² / R ³	Artikelbezeichnung	Part Description	Désignation des articles
13.	0413623	1		Reduziernippel	reducing nipple	raccord de réduction
14.	0413968	1		T-Stück	T-piece	pièce en T
15.	0621730	1		Langnippel	extension nipple	nipple longue
16.	0646316	1		Druckregler	pressure regulator	régulateur d'e pression
17.	0646323	1		Druckluftschlauch	compressed air hose	flexible á l'air comprimé
18.	0621730	1		Langnippel	extension nipple	nipple longue
19.	0621749	1		T-Stück	T-piece	pièce en T
20.	0649425	1		Druckluftschlauch	compressed air hose	flexible á l'air comprimé
21.	0640920	1		Verschraubung	screw fitting	vissage
22.	0490997	1		Regelventil	control valve	soupape de réglage
23.	0643956	1		T-Stück	T-piece	pièce en T
24.	0415243	1		Gewindestopfen	threaded plug	bouchon fileté
25.	0411965	2		Kupplung	coupling	accouplement
26.	0643956	1		T-Stück	T-piece	pièce en T
27.	0411965	2		Kupplung	coupling	accouplement
28.	0413623	1		Reduziernippel	reducing nipple	raccord de réduction

¹V= Verschleißteile • Wear parts • Pièces d'usure usuelles

²D= Teile des Dichtungssatzes • Parts of seal kit • Pièces de kit de joints

³R= Teile des Reparatursatzes • Parts of repair kit • Pièces de kit de réparation

³R_G = Teile des Reparatursatzes, groß • Parts of repair kit, big • Pièces de kit de réparation grand

³R_K = Teile des Reparatursatzes, klein • Parts of repair kit, small • Pièces de kit de réparation, petit

Sicherungsmittel / Thread sealant / produit d'étanchéité

Symbol / Symbol / Symbole	Beschreibung / Description / Description	Artikel / Bestell-Nr. Article / Order-No. L'article / Référence
r	schwach / light / léger (50 ml)	222 / 0000016
b	mittel / medium / medium (50 ml)	243 / 0000015
schw	mittel, Kunststoff-Stahl / medium, plastic-steel / medium, plastique-acier (20 ml)	480 / 0000107
g	hochfest / high-streng / hautesistance (50 ml) hochfest für Cr/Ni-Teile / for Cr/Ni steel parts / pour parties fabriqué de Cr/Ni (50 ml)	601 / 0000014 2701 / 0000303
p	Rohrdichtungspaste / pipe sealant / pâte d'étanchéité pour tuyaux (50 ml)	225 / 0000017
a	Aktivator / activator / activateur (500 ml) Aktivator für Kunststoffteile / activator for plastic parts / activateur pour pièces de plasti- que (10 ml)	734 / 0000018 770 / 0000108
t	Gewindeband / threaded tape / ruban de filetage	/ 0000099
k	2K - Kleber / 2K - adhesive / 2K - adhésif	/ 0000414

Betriebsmittel / Machinery materials / Équipement de production

Symbol / Symbol / Symbole	Beschreibung / Description / Description	Bestell-Nr. Order-No. Référence
F	Fett, säurefrei / acid-free / sans acide	0000025
T	Trennmittel / release agent / agent séparateur bei Verarbeitung von Isozyanat / for application with isocyanate / pour l'application de l'isocyanate	0163333 0640651
M	Montagepaste (für R- und RS-Ausführung) / as- sembly paste (for version R or RS) / pâte d'as- semblage (de version R et RS)	0000233
MS	Montagespray (für R- und RS-Ausführung) / as- sembly spray (for version R or RS) / aérosol d'as- semblage (de version R et RS)	0000118