

Mischeinheit, handbetätigt, kpl. • Manual Mixing Unit, cpl. • unité mélangeur, cpl.

N

Bestell-Nr. • Order-No. • Référence: **0646676**

Serie • Serie • Série: **001**

Akt.: **02.09.05**



Bild :0646676E_1.tif

| Pos. Pos. Code | Bestell-Nr. Order-No. Référence | Stück Pieces Pièce | V ¹ / D ² / R ³ | Artikelbezeichnung | Part Description | Désignation des articles |
|----------------------|---------------------------------------|--------------------------|--|-----------------------------|-------------------------|--------------------------|
| 1. | 0647137 | 3 | | Kugelhahn, beinhaltet | ball valve, includes | vanne, inclus |
| | 0647033 | | | Dichtungssatz für Kugelhahn | seal kit for ball valve | jeu de joints pour vanne |
| | 0647098 | | | Kugel für Kugelhahn | ball for ball valve | bille pour vanne |
| 2. | 0640678 | 3 | | Anschlussnippel | connecting nipple | raccord de connexion |
| 3. | 0630930 | 2 | | Anschlusswinkel | connecting elbow | cornire d'assemblage |
| 4. | 0631515 | 1 | | Ventilsitz | valve seat | siège de soupape |
| 5. | 0630923 | 1 | | Mischblock | mixing block | bloc mélangeur |
| 6. | 0630926 | 3 | | Federführung | spring guide | guidage de ressort |
| 7. | 0630927 | 3 | | Druckfeder | spring | ressort |
| 8. | 0633441 | 3 | | Kugelhalterung | ball holder | porte-outil de bille |
| 9. | 0490288 | 3 | | Kugel | ball | bille |
| 10. | 0631494 | 2 | | Ventilsitz | valve seat | siège de soupape |
| 11. | 0629485 | 1 | | Gewindestift | threaded pin | vis sans tête |
| 12. | 0483214 | 3 | | Dichtung | gasket | joint |
| 13. | 0647393 | 1 | | Hebel | lever | levier |
| 14. | 0631531 | 3 | | Scheibe | disc | disque |
| 15. | 0630932 | 2 | | Stehbolzen | threaded bolt | boulon |

¹V= Verschleißteile • Wear parts • Pièces d'usure usuelles

²D= Teile des Dichtungssatzes • Parts of seal kit • Pièces de kit de joints

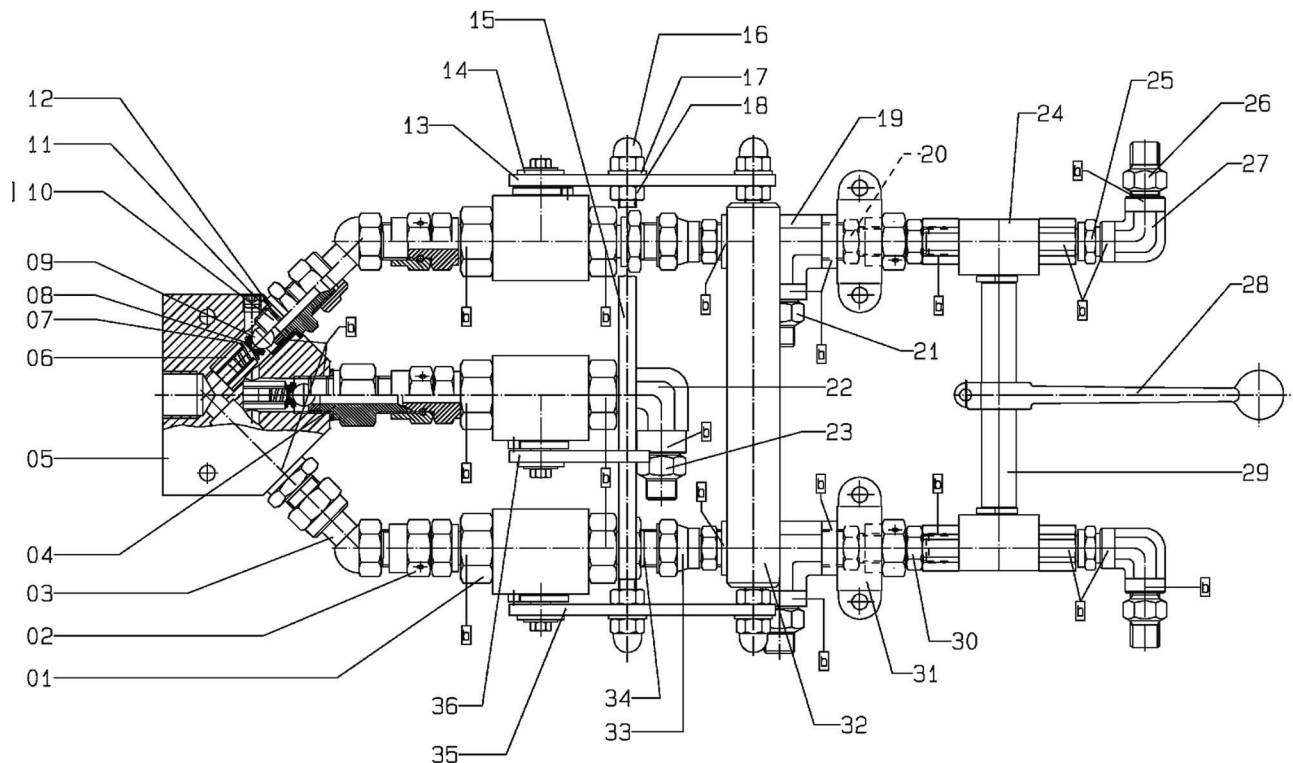
³R= Teile des Reparatursatzes • Parts of repair kit • Pièces de kit de réparation

Pos.-Nr. in Klammern () sind keine Bestandteile dieser Baugruppe
 • items marked thus () are not part of assembly shown
 • Les pièces entre parenthèses ne font pas partie de sous-groupe

Sicherungsmittel 50ml • Thread sealant 50ml • produit d'étanchéité 50ml

r schwach • light • léger Best.-Nr.: 0000016

b mittel • medium • medium

g hochfest • high-strength • hautesistance

Best.-Nr.: 0000015

Best.-Nr.: 0000014

Schmiermittel • Lubrication grease • Matière grasse

F Fett, säurefrei • acid-free • sans acide

S Spülmittel • lubricating fluid • produit de nettoyage

M Montagepaste (für R- und RS-Ausführung)

Best.-Nr.: 0000025

Best.-Nr.: 0163333

Best.-Nr.: 0000045

• assembly paste (for version R or RS) • pâte d'assemblage (de version R et RS)

Diese Zeichnung darf nicht kopiert, vervielfältigt oder dritten Personen zugänglich gemacht werden. Widerrechtliche Benutzung hat rechtliche Folgen.

This drawing should not be, in whole or in part, copied, distributed or be used by or passed on as information to others for competition purposes or for whatever purposes without authorization. Unauthorized use is subject to prosecution

Mischeinheit, handbetätigt, kpl. • Manual Mixing Unit, cpl. • unité mélangeur, cpl.

N

Bestell-Nr. • Order-No. • Référence: **0646676**

Serie • Serie • Série: **001**

Akt.: **02.09.05**

| Pos. Pos. Code (Forts.) | Bestell-Nr. Order-No. Référence | Stück Pieces Pièce | V ¹ / D ² / R ³ | Artikelbezeichnung | Part Description | Désignation des articles |
|----------------------------------|---------------------------------------|--------------------------|--|--------------------------------|-------------------------|---------------------------------|
| 16. | 0475297 | 4 | | Hutmutter | dome nut | écrou borgne |
| 17. | 0460214 | 8 | | U-Scheibe | washer | rondelle |
| 18. | 0460192 | 4 | | Mutter | nut | écrou |
| 19. | 0623121 | 2 | | T-Stueck | T-piece | pièce en T |
| 20. | 0632371 | 2 | | Doppelnippel | male adaptor | raccord double mâle |
| 21. | 0633965 | 2 | | Gerade Einschraubverschraubung | straight screw fitting | connexion de vissage rectiligne |
| 22. | 0606057 | 1 | | Winkel | elbow | coude |
| 23. | 0484989 | 1 | | Doppelnippel | male adaptor | raccord double mâle |
| 24. | 0646988 | 2 | | Kugelhahn, beinhaltet | ball valve, includes | vanne, inclus |
| | 0646990 | | | Dichtungssatz für Kugelhahn | seal kit for ball valve | jeu de joints pour vanne |
| | 0646991 | | | Kugel für Kugelhahn | ball for ball valve | bille pour vanne |
| 25. | 0210854 | 2 | | Doppelnippel | male adaptor | raccord double mâle |
| 26. | 0484962 | 2 | | Doppelnippel | male adaptor | raccord double mâle |
| 27. | 0605964 | 2 | | Winkel | elbow | coude |
| 28. | 0646865 | 1 | | Griff | handle | manette |
| 29. | 0647705 | 1 | | Verbindungsstück | connection piece | pièce de jonction |
| 30. | 0630985 | 2 | | Anschlussnippel | connecting nipple | raccord de connexion |
| 31. | 0646684 | 2 | | Rohrschelle | pipe clip | bride pour tub |
| | | | | ohne Abbildung | not illustrated | sans illustration |
| | 0646688 | 2 | | Gewindestange | threaded rod | tige filetée |
| | 0460648 | 2 | | Mutter | nut | écrou |
| 32. | 0630937 | 1 | | Griff | handle | manette |
| 33. | 0642826 | 2 | | Anschlussnippel | connecting nipple | raccord de connexion |
| 34. | 0214396 | 2 | | Doppelnippel | male adaptor | raccord double mâle |
| 35. | 0647113 | 1 | | Hebel | lever | levier |
| 36. | 0647114 | 1 | | Hebel | lever | levier |
| | | | | ohne Abbildung | not illustrated | sans illustration: |
| | 0631665 | 1 | | Schild | label | étiquette |
| | | | | Spritzen/Spray | | |
| | | | | Stop-Spülen/Stop-Flush | | |

¹V= Verschleißteile • Wear parts • Pièces d'usure usuelles

²D= Teile des Dichtungssatzes • Parts of seal kit • Pièces de kit de joints

³R= Teile des Reparatursatzes • Parts of repair kit • Pièces de kit de réparation

Pos.-Nr. in Klammern () sind keine Bestandteile dieser Baugruppe
 • items marked thus () are not part of assembly shown

• Les pièces entre parenthèses ne font pas partiedu sous-groupe

Sicherungsmittel 50ml • Thread sealant 50ml • produit d'étanchéité 50ml

r schwach • light • léger Best.-Nr.: 0000016

b mittel • medium • medium

g hochfest • high-streng • hautesistance

Best.-Nr.: 0000015

Best.-Nr.: 0000014

Schmiermittel • Lubrication grease • Matière graisse

F Fett, säurefrei • acid-free • sans acide

S Spülmittel • lubricating fluid • produit de nettoyage

M Montagepaste (für R- und RS-Ausführung)

Best.-Nr.: 0000025

Best.-Nr.: 0163333

Best.-Nr.: 0000045

• assembly paste (for version R or RS) • pâte d'assemblage (de version R et RS)

Diese Zeichnung darf nicht kopiert, vervielfältigt oder dritten Personen zugänglich gemacht werden. Widerrechtliche Benutzung hat rechtliche Folgen.

This drawing should not be, in whole or in part, copied, distributed or be used by or passed on as information to others for competition purposes or for whatever purposes without authorization. Unauthorized use is subject to prosecution