

Spülpumpe kpl. • Flush pump cpl. • Pompe de balayage cpl.

27,33 -N -DuoMix230

Bestell-Nr. • Order-No. • Référence: **0646897**

Serie • Serie • Série: **000**

Akt.: **14.09.05**

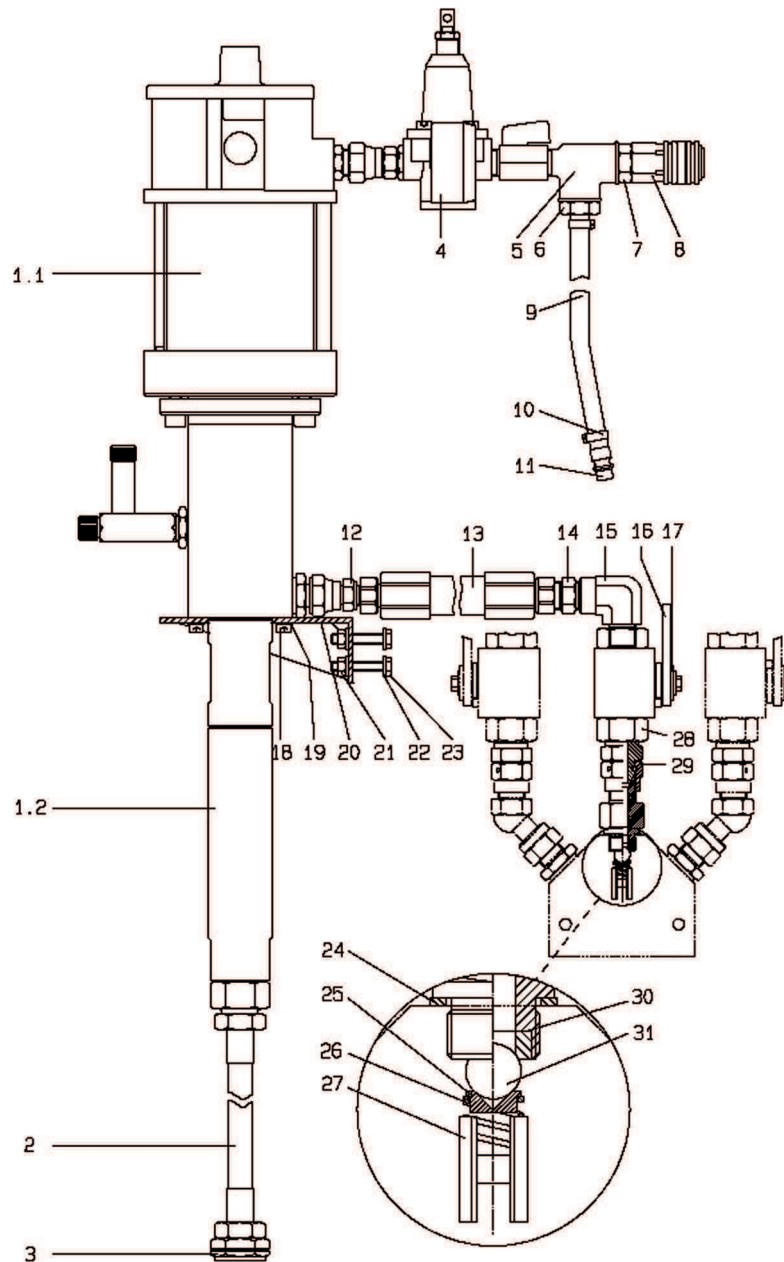

[Bild :0646637E.tif](#)

¹V= Verschleißteile • Wear parts • Pièces d'usure usuelles
²D= Teile des Dichtungssatzes • Parts of seal kit • Pièces de kit de joints
³R= Teile des Reparatursatzes • Parts of repair kit • Pièces de kit de réparation

Pos.-Nr. in Klammern () sind keine Betandteile dieser Baugruppe
 • items marked thus () are not part of assembly shown
 • Les pièces entre parenthèses ne font pas partiedu sous-groupe

Sicherungsmittel 50ml • Thread sealant 50ml • produit d'étanchéité 50ml

[r]	schwach • light • léger	Best.-Nr.: 0000016
[b]	mittel • medium • medium	Best.-Nr.: 0000015
[g]	hochfest • high-streng • hautesistance	Best.-Nr.: 0000014

Schmiermittel • Lubrication grease • Matière graisse

[f]	Fett, säurefrei • acid-free • sans acide	Best.-Nr.: 0000025
[s]	Spülmittel • lubricating fluid • produit de nettoyage	Best.-Nr.: 0163333
[m]	Montagepaste (für R- und RS-Ausführung) • assembly paste (for version R or RS) • pâte d'assemblage (de version R et RS)	Best.-Nr.: 0000045

Spülpumpe kpl. • Flush pump cpl. • Pompe de balayage cpl.

27,33 -N -DuoMix230

Bestell-Nr. • Order-No. • Référence: **0646897**

Serie • Serie • Série: **000**

Akt.: **14.09.05**

Pos. Pos. Code	Bestell-Nr. Order-No. Référence	Stück Pieces Pièce	V ¹ / D ² / R ³	Artikelbezeichnung	Part Description	Désignation des articles
1.	0644210	1		Hochdruckpumpe 27.33 RS bestehend aus Pos. 1.1+1.2	high pressure pump 27.33 RS consisting of pos. 1.1+1.2:	pompe à haute pression 27.33 RS consistant en pos. 1.1+1.2:
1.1	0644195	1		Luftmotor 85/75	air motor 85/75	moteur à air 85/75
1.2	0644198	1		Materialpumpe 27.75 RS	material pump 27.75 RS	pompe à fluide 27.75 RS
2.	0647749	1		Ansaugleitung	suction system	système d'aspiration
3.	0479101	1		Ansaugsieb	suction strainer	filtre d'aspiration
4.	0060615	1		Druckluftregler	compressed air regulator	régulateur d'air comprimé
5.	0630438	1		T-Stück	T-piece	pièce en T
6.	0462349	1		Schlauchtülle	stem	embout à olive
7.	0631096	1		Doppelnippel	male adaptor	raccord double mâle
8.	0628056	1		Kupplung	coupling	accouplement
9.	0462403	0,75m		Druckluftschlauch	compressed air hose	flexible à l'air comprimé
10.	0462373	2		Schlauchklemme	hose clip	pince pour tuyaux souple
11.	0462330	1		Stecktülle	connector	douille enfichable
12.	0161179	1		Anschlussnippel	connecting nipple	raccord de connexion
13.	0633195	1		Materialschlauch NW6	material hose NW6	flexible de fluide NW6
14.	0484989	1		Doppelnippel	male adaptor	raccord double mâle
15.	0643215	1		Winkel	elbow	coude
16.	0647114	1		Hebel	lever	levier
17.	0631531	1		Scheibe	disc	disque
18.	0630121	4		Schraube	screw	vis
19.	0460230	4		U-Scheibe	washer	rondelle
20.	0646636	1		Halter	holder	porte-outil
21.	0460184	2		Mutter	nut	écrou
22.	0460591	4		U-Scheibe	washer	rondelle
23.	0643513	2		Schraube	screw	vis
24.	0483214	1		Dichtung	gasket	joint
25.	0633441	1		Kugelhalterung	ball holder	porte-outil de bille
26.	0630927	1		Druckfeder	spring	ressort
27.	0630926	1		Federführung	spring guide	guidage de ressort
28.	0647137	1		Kugelhahn, beinhaltet.	ball valve, includes	vanne, inclus
	0647033			Dichtungssatz für Kugelhahn	seal kit for ball valve	jeu de joints pour vanne
	0647098			Kugel für Kugelhahn	ball for ball valve	bille pour vanne
29.	0640678	1		Anschlussnippel	connecting nipple	raccord de connexion
30.	0631515	1		Ventilsitz	valve seat	siège de soupape
31.	0490288	1		Kugel	ball	bille

¹V= Verschleißteile • Wear parts • Pièces d'usure usuelles

²D= Teile des Dichtungssatzes • Parts of seal kit • Pièces de kit de joints

³R= Teile des Reparatursatzes • Parts of repair kit • Pièces de kit de réparation

Pos.-Nr. in Klammern () sind keine Bestandteile dieser Baugruppe

• items marked thus () are not part of assembly shown

• Les pièces entre parenthèses ne font pas partiedu sous-groupe

Sicherungsmittel 50ml • Thread sealant 50ml • produit d'étanchéité 50ml

[r] schwach • light • léger

Best.-Nr.: 0000016

[b] mittel • medium • medium

Best.-Nr.: 0000015

[g] hochfest • high-streng • hautesistance

Best.-Nr.: 0000014

Schmiermittel • Lubrication grease • Matière graisse

[F] Fett, säurefrei • acid-free • sans acide

Best.-Nr.: 0000025

[S] Spülmittel • lubricating fluid • produit de nettoyage

Best.-Nr.: 0163333

[M] Montagepaste (für R- und RS-Ausführung)

Best.-Nr.: 0000045

• assembly paste (for version R or RS) • pâte d'assemblage (de version R et RS)

Diese Zeichnung darf nicht kopiert, vervielfältigt oder dritten Personen zugänglich gemacht werden. Widerrechtliche Benutzung hat rechtliche Folgen.

This drawing should not be, in whole or in part, copied, distributed or be used by or passed on as information to others for competition purposes or for whatever purposes without authorization. Unauthorized use is subject to prosecution