

Drehgeber kpl. • shaft encoder cpl. • encodeur d'axe cpl.:

Bestell-Nr. • Order-No. • Référence: **0647219**

Serie • Serie • Série: **000**

Akt.: **05.09.07**



Bild:0647219E .tif PL:

Pos.-Nr. in Klammern () sind keine Betandteile dieser Baugruppe / items marked thus () are not part of assembly shown / Les pièces entre parenthèses ne font pas partie du sous-groupe

Diese Zeichnung darf nicht kopiert, vervielfältigt oder dritten Personen zugänglich gemacht werden. Widerrechtliche Benutzung hat strafrechtliche Folgen. / This drawing should not be, in whole or in part, copied, distributed or be used by or passed on as information to others for competition purposes or for whatever purposes without authorization. Unauthorized use is subject to prosecution.

| Pos. Pos. Code | Bestell-Nr. Order-No. Référence | Stück Pieces Pièce | V ¹ / D ² / R ³ | Artikelbezeichnung | Part Description | Désignation des articles |
|----------------------|---------------------------------------|--------------------------|--|--------------------|------------------|--------------------------|
| 1. | 0647220 | 1 | | Halter | holder | port-outil |
| 2. | 0460346 | 1 | | Federscheibe | spring washer | rondelle élastique |
| 3. | 0412325 | 2 | | Schraube | screw | vis |
| 4. | 0629245 | 3 | | U-Scheibe | washer | rondelle |
| 5. | 0461156 | 3 | | Schraube | screw | vis |

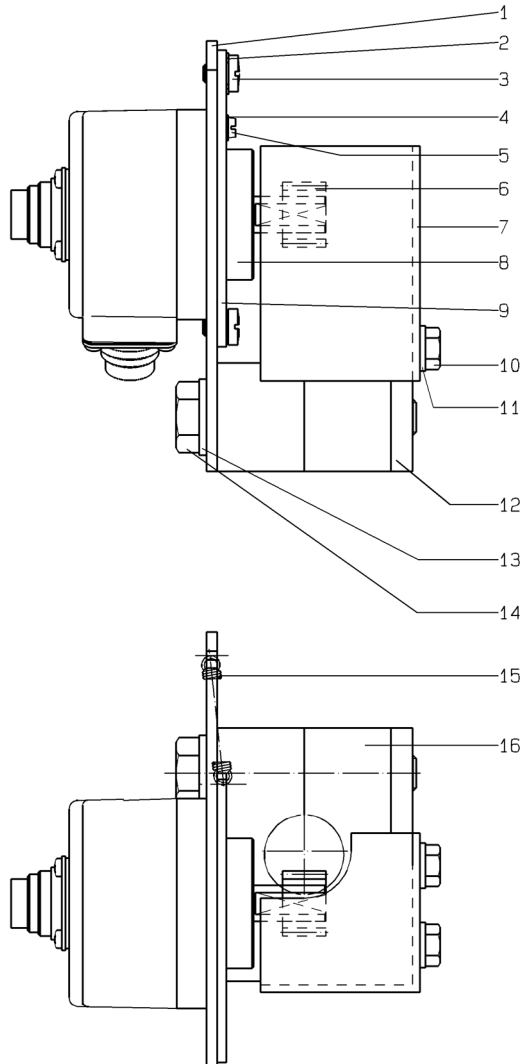
Drehgeber kpl. • shaft encoder cpl. • encodeur d'axe cpl.:

Bestell-Nr. • Order-No. • Référence: **0647219**

Serie • Serie • Série: **000**

Akt.: **05.09.07**

| Pos. Pos. Code (Forts.) | Bestell-Nr. Order-No. Référence | Stück Pièces Pièce | V ¹ / D ² / R ³ | Artikelbezeichnung | Part Description | Désignation des articles |
|----------------------------------|---------------------------------------|--------------------------|--|--------------------|------------------|--------------------------|
| 6. | 0647218 | 1 | | Stirnrad | spur wheel | roue dentée droite |
| 7. | 0647926 | 1 | | Abdeckung | covering | couverture |
| 8. | 0647217 | 1 | | Drehgeber | shaft encoder | encodeur d'axe |
| 9. | 0647221 | 1 | | Halteblech | retainer | tôle d'arrêt |
| 10. | 0460001 | 2 | | Schraube | screw | vis |
| 11. | 0460591 | 2 | | U-Scheibe | washer | rondelle |
| 12. | 0647925 | 1 | | Platte | plate | plateau |
| 13. | 0460613 | 2 | | U-Scheibe | washer | rondelle |
| 14. | 0617997 | 2 | | Schraube | screw | vis |
| 15. | 0647222 | 1 | | Zugfeder | tension spring | ressort de traction |
| 16. | 0647886 | 1 | | Rohrschelle | pipe clip | bride pour tube |

¹V= Verschleißteile • Wear parts • Pièces d'usure usuelles

²D= Teile des Dichtungssatzes • Parts of seal kit • Pièces de kit de joints

³R= Teile des Reparatursatzes • Parts of repair kit • Pièces de kit de réparation

³R_G = Teile des Reparatursatzes, groß • Parts of repair kit, big • Pièces de kit de réparation grand

³R_K = Teile des Reparatursatzes, klein • Parts of repair kit, small • Pièces de kit de réparation, petit

Sicherungsmittel / Thread sealant / produit d'étanchéité

| Symbol / Symbol / Symbole | Beschreibung / Description / Description | Artikel / Bestell-Nr. Article / Order-No. L'article / Référence |
|---------------------------------|--|---|
| r | schwach / light / léger (50 ml) | 222 / 0000016 |
| b | mittel / medium / medium (50 ml) | 243 / 0000015 |
| schw | mittel, Kunststoff-Stahl / medium, plastic-steel / medium, plastique-acier (20 ml) | 480 / 0000107 |
| g | hochfest / high-streng / hautesistance (50 ml) hochfest für Cr/Ni-Teile / for Cr/Ni steel parts / pour parties fabriqué de Cr/Ni (50 ml) | 601 / 0000014 2701 / 0000303 |
| p | Rohrdichtungspaste / pipe sealant / pâte d'étanchéité pour tuyaux (50 ml) | 225 / 0000017 |
| a | Aktivator / activator / activateur (500 ml) Aktivator für Kunststoffteile / activator for pla- stic parts / activateur pour pièces de plastique (10 ml) | 734 / 0000018 770 / 0000108 |
| t | Gewindeband / threaded tape / ruban de filetage | / 0000099 |

Schmiermittel / Lubrication grease / Matière graisse

| Symbol / Symbol / Symbole | Beschreibung / Description / Description | Bestell-Nr. Order-No. Référence |
|---------------------------------|---|---------------------------------------|
| F | Fett, säurefrei / acid-free / sans acide | 0000025 |
| S | Spülmittel / lubricating fluid / produit de nettoyage | 0163333 |
| M | Montagepaste (für R- und RS-Ausführung) / assem- bly paste (for version R or RS) / pâte d'assemblage (de version R et RS) | 0000045 |