

Druckbehälter • Pressure vessel • Réservoir sous pression

801

Bestell-Nr. • Order-No. • Référence: **0647573**

Serie • Serie • Série: **000**

Akt.: **15.05.06**



Bild :0646259E_4.tif

¹V= Verschleißteile • Wear parts • Pièces d'usure usuelles
²D= Teile des Dichtungssatzes • Parts of seal kit • Pièces de kit de joints
³R= Teile des Reparatursatzes • Parts of repair kit • Pièces de kit de réparation

Pos.-Nr. in Klammern () sind keine Betandteile dieser Baugruppe
 • items marked thus () are not part of assembly shown
 • Les pièces entre parenthèses ne font pas partiedu sous-groupe

Sicherungsmittel 50ml • Thread sealant 50ml • produit d'étanchéité 50ml

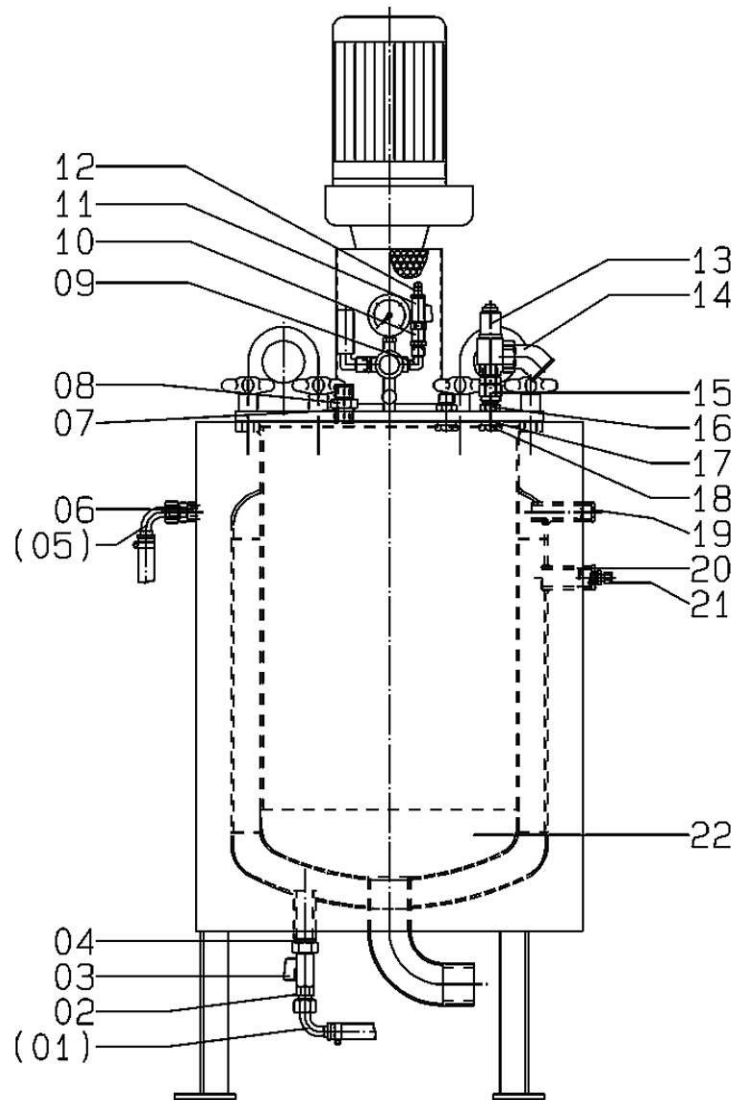
r	schwach • light • léger	Best.-Nr.: 0000016
b	mittel • medium • medium	Best.-Nr.: 0000015
q	hochfest • high-streng • hautesistance	Best.-Nr.: 0000014

Schmiermittel • Lubrication grease • Matière graisse

F	Fett, säurefrei • acid-free • sans acide	Best.-Nr.: 0000025
S	Spülmittel • lubricating fluid • produit de nettoyage	Best.-Nr.: 0163333
M	Montagepaste (für R- und RS-Ausführung) • assembly paste (for version R or RS) • pâte d'assemblage (de version R et RS)	Best.-Nr.: 0000045

Druckbehälter • Pressure vessel • Réservoir sous pression

801

Bestell-Nr. • Order-No. • Référence: **0647573**

Serie • Serie • Série: **000**

Akt.: **15.05.06**

Pos. Pos. Code	Bestell-Nr. Order-No. Référence	Stück Pieces Pièce	V ¹ / D ² / R ³	Artikelbezeichnung	Part Description	Désignation des articles
(1.)	0411930	1		Stecknippel	plug-in nipple	nipple enfichable
2.	0214310	1		Doppelnippel	male adaptor	raccord double mâle
3.	0413526	1	V	Kugelhahn	ball valve	vanne
4.	0216941	1		Doppelnippel	male adaptor	raccord double mâle
(5.)	0411930	1		Stecknippel	plug-in nipple	nipple enfichable
6.	0472883	1		Doppelnippel	male adaptor	raccord double mâle
7.	0603635	1		Dichtung	gasket	joint
8.	0472913	1		Doppelnippel	male adaptor	raccord double mâle
9.	0643309	1		Winkel	elbow	coude
10.	0632081	1	V	Rückschlagventil	non-return valve	soupape de non-retour
11.	0415529	1	V	Kugelhahn	ball valve	vanne
12.	0412600	1		Luftanschlussnippel	air connection nipple	raccord de connexion d'air
13.	0646451	1		Sicherheitsventil	safety valve	soupape de sécurit
14.	0498475	1		Winkel	elbow	coude
15.	0600962	1		Anschlussnippel	connecting nipple	raccord de connexion
16.	0638559	2		Doppelnippel	male adaptor	raccord double mâle
17.	0222119	2		Dichtung	gasket	joint
18.	0631795	2		Mutter	nut	écrou
19.	0646204	1		Verschlussstopfen	vent plug	bouchon de fermeture
20.	0633324	1		Reduziernippel	reducing nipple	raccord de réduction
21.	0646361	1		gerade Einschraubverschraubung	straight screw fitting	connexion de vissage rectiligne
22.	0647380	1		Druckbehälter	pressure vessel	réservoir sous pression
				ohne Abbildung	not illustrated	sans illustration
	0646260			Thermometer	thermometer	thermomètre
	0646846	1		Dichtung für Deckel	gasket for cover	joint pour couvercle

¹V= Verschleißteile • Wear parts • Pièces d'usure usuelles

²D= Teile des Dichtungssatzes • Parts of seal kit • Pièces de kit de joints

³R= Teile des Reparatursatzes • Parts of repair kit • Pièces de kit de réparation

Pos.-Nr. in Klammern () sind keine Betandteile dieser Baugruppe
 • items marked thus () are not part of assembly shown
 • Les pièces entre parenthèses ne font pas partiedu sous-groupe

Sicherungsmittel 50ml • Thread sealant 50ml • produit d'étanchéité 50ml

r schwach • light • léger Best.-Nr.: 0000016
b mittel • medium • medium Best.-Nr.: 0000015
q hochfest • high-streng • hautesistance Best.-Nr.: 0000014

Schmiermittel • Lubrication grease • Matière graisse

F Fett, säurefrei • acid-free • sans acide Best.-Nr.: 0000025
S Spülmittel • lubricating fluid • produit de nettoyage Best.-Nr.: 0163333
M Montagepaste (für R- und RS-Ausführung) Best.-Nr.: 0000045
 • assembly paste (for version R or RS) • pâte d'assemblage (de version R et RS)

Diese Zeichnung darf nicht kopiert, vervielfältigt oder dritten Personen zugänglich gemacht werden. Widerrechtliche Benutzung hat rechtliche Folgen.

This drawing should not be, in whole or in part, copied, distributed or be used by or passed on as information to others for competition purposes or for whatever purposes without authorization. Unauthorized use is subject to prosecution