

**Materialpumpe • Material pump • Section fluide**

**13,30/42 - R**

Bestell-Nr. • Order-No. • Référence: **0648424**

Serie • Serie • Série: **000**

Akt.: **03.03.06**



Bild:0648424E.tif PL:

- <sup>1</sup>V= Verschleißteile • Wear parts • Pièces d'usure usuelles
- <sup>2</sup>D= Teile des Dichtungssatzes • Parts of seal kit • Pièces de kit de joints
- <sup>3</sup>R= Teile des Reparatursatzes • Parts of repair kit • Pièces de kit de réparation

Pos.-Nr. in Klammern ( ) sind keine Bestandteile dieser Baugruppe  
 • items marked thus ( ) are not part of assembly shown  
 • Les pièces entre parenthèses ne font pas partiedu sous-groupe

- |  |  |                    |
|--|--|--------------------|
| <b>Sicherungsmittel 50ml • Thread sealant 50ml • produit d'étanchéité 50ml</b> |  |                    |
| <b>r</b>   | schwach • light • léger  | Best.-Nr.: 0000016 |
| <b>b</b>   | mittel • medium • medium   | Best.-Nr.: 0000015 |
| <b>c</b>   | für Cr/Ni-Teile • for Cr/Ni steel parts • pour parties fabriqué de Cr/Ni   | Best.-Nr.: 0000303 |
| <b>q</b>   | hochfest • high-streng • hautesistance   | Best.-Nr.: 0000014 |
| <b>Schmiermittel • Lubrication grease • Matière graisse</b>                    |  |                    |
| <b>F</b>   | Fett, säurefrei • acid-free • sans acide   | Best.-Nr.: 0000025 |
| <b>S</b>   | Spülmittel • lubricating fluid • produit de nettoyage  | Best.-Nr.: 0163333 |
| <b>M</b>   | Montagepaste (für R- und RS-Ausführung)<br>• assembly paste (for version R or RS) • pâte d'assemblage (de version R et RS) | Best.-Nr.: 0000045 |

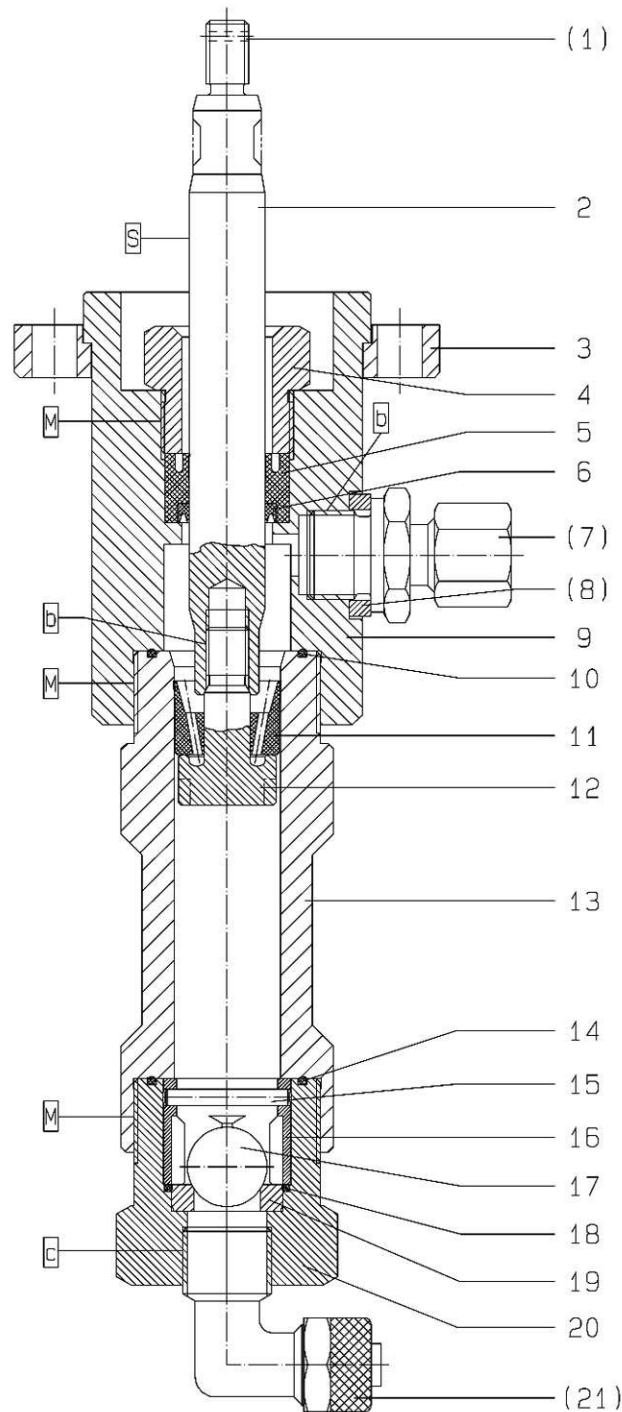
**Materialpumpe • Material pump • Section fluide**

**13,30/42 - R**

Bestell-Nr. • Order-No. • Référence: **0648424**

Serie • Serie • Série: **000**

Akt.: **03.03.06**

Pos. Pos. Code	Bestell-Nr. Order-No. Référence	Stück Pieces Pièce	V <sup>1</sup> / D <sup>2</sup> / R <sup>3</sup>	Artikelbezeichnung	Part Description	Désignation des articles
(1.)	0644233	1	R	Federstecker	retainer	goupille de sécurité
2.	0648416	1	V	Kolbenstange	piston rod	tiuge de piston
3.	0648315	1		Anzugring	connecting ring	bague de montage
4.	0648325	1		Schraube	screw	vis
5.	0648418	1	V, R	Führungsbuchse	guide bush	coussinet
6.	0648423	1	V, R	Nutring	lip seal	joint
(7.)	0648361	1		Gerade Einschraubverschraubung	straight screw fitting	connexion de vissage rectiligne
(8.)	0643491	1	R	Dichtung	gasket	joint
9.	0648314	1		Hochdruckkopf	high pressure head	tête à haute pression
10.	0641336	1	R	O-Ring	o-ring	joint torique
11.	0648420	1	V, R	Topfmanschette	cup ring	manchette coupelle
12.	0648421	1	V	Ventilschraube	valve screw	vis à soupape
13.	0648422	1	V	Druckzylinder	pressure cylinder	cyindre de pression
14.	0641336	1	R	O-Ring	o-ring	joint torique
15.	0481394	1	V, R	Zylinderstift	cylindrical pin	goupille cylindrique
16.	0604615	1		Kugelführung	ball guide	guidage de bille
17.	0410217	1	V, R	Kugel	ball	bille
18.	0631634	1	R	O-Ring	o-ring	joint torique
19.	0411361	1	V	Ventilplatte	valve plate	plateau de soupape
20.	0648330	1		Ventilgehäuse	valve housing	corps de vanne
(21.)	0648352	1		Winkel-Einschraubverschraubung	angle screw	raccord à vis coudé
	0648425			Reparatursatz	repair kit	kit de réparation

<sup>1</sup>V= Verschleißteile • Wear parts • Pièces d'usure usuelles

<sup>2</sup>D= Teile des Dichtungssatzes • Parts of seal kit • Pièces de kit de joints

<sup>3</sup>R= Teile des Reparatursatzes • Parts of repair kit • Pièces de kit de reparation

Pos.-Nr. in Klammern () sind keine Bestandteile dieser Baugruppe  
 • items marked thus () are not part of assembly shown  
 • Les pièces entre parenthèses ne font pas partiedu sous-groupe

**Sicherungsmittel 50ml • Thread sealant 50ml • produit d'étanchéité 50ml**

**R** schwach • light • léger Best.-Nr.: 0000016  
**b** mittel • medium • medium Best.-Nr.: 0000015  
**c** für Cr/Ni-Teile • for Cr/Ni steel parts • pour partes fabriqué de Cr/Ni Best.-Nr.: 0000303  
**q** hochfest • high-streng • hautesistance Best.-Nr.: 0000014

**Schmiermittel • Lubrication grease • Matière graisse**

**F** Fett, säurefrei • acid-free • sans acide Best.-Nr.: 0000025  
**S** Spülmittel • lubricating fluid • produit de nettoyage Best.-Nr.: 0163333  
**M** Montagepaste (für R- und RS-Ausführung) Best.-Nr.: 0000045  
 • assembly paste (for version R or RS) • pâte d'assemblage (de version R et RS)