

**Handlanze • Hand lance • Pistolet sansair**

Bestell-Nr. • Order-No. • Référence: **0648800**

Serie • Serie • Série: **000**

Akt.: **05.09.08**



Bild:0648800E\_1.tif PL:

Pos.-Nr. in Klammern ( ) sind keine Bestandteile dieser Baugruppe / items marked thus ( ) are not part of assembly shown / Les pièces entre parenthèses ne font pas partie du sous-groupe

Diese Zeichnung darf nicht kopiert, vervielfältigt oder dritten Personen zugänglich gemacht werden. Widerrechtliche Benutzung hat strafrechtliche Folgen. / This drawing should not be, in whole or in part, copied, distributed or be used by or passed on as information to others for competition purposes or for whatever purposes without authorization. Unauthorized use is subject to prosecution.

**Handlanze • Hand lance • Pistolet sansair**

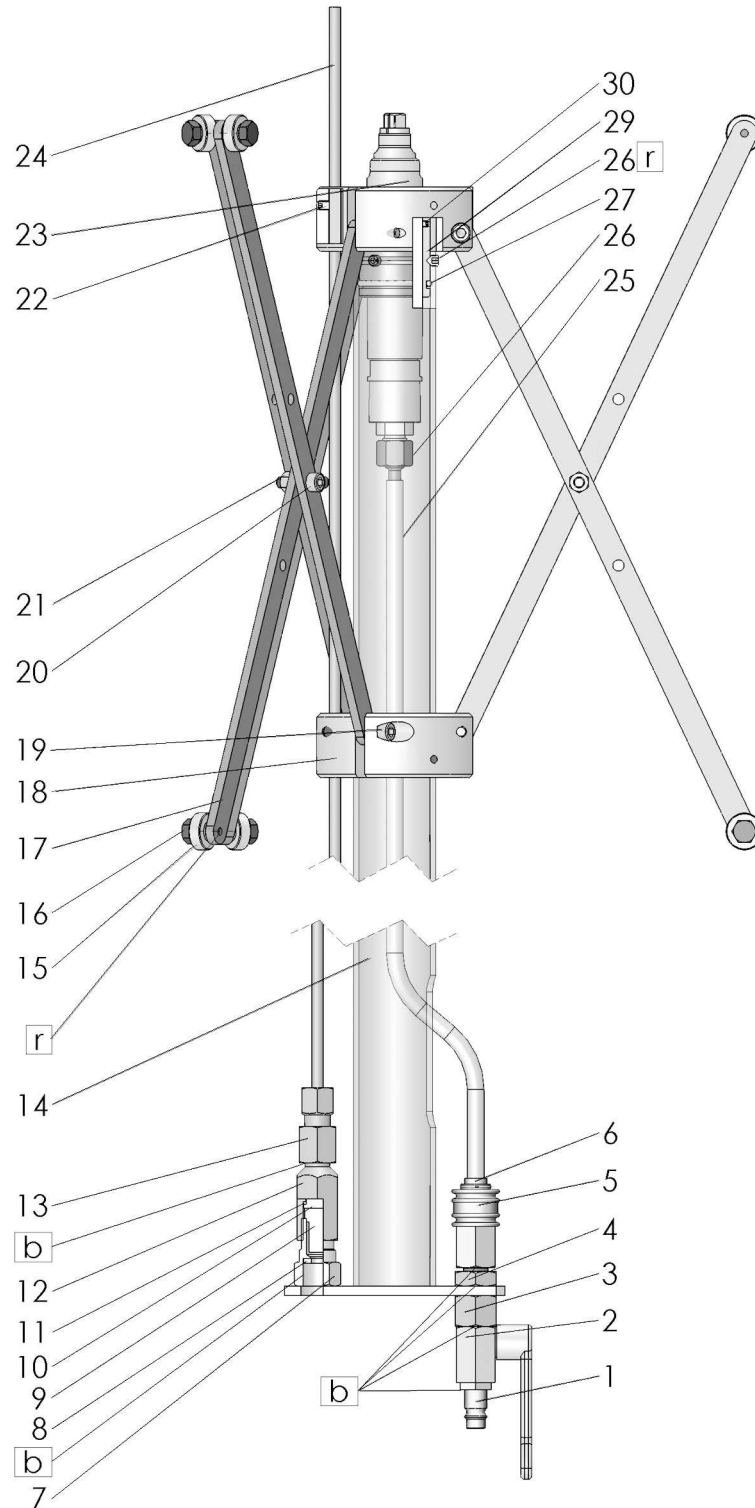
Bestell-Nr. • Order-No. • Référence: **0648800**

Serie • Serie • Série: **000**

Akt.: **05.09.08**

| Pos.<br>Pos.<br>Code | Bestell-Nr.<br>Order-No.<br>Référence | Stück<br>Pièces<br>Pièce | V <sup>1</sup> / D <sup>2</sup> / R <sup>3</sup> | Artikelbezeichnung                          | Part Description          | Désignation des articles   |
|----------------------|---------------------------------------|--------------------------|--|---|---------------------------|----------------------------|
| 1.                   | 0412600                               | 1                        |  | Luftanschlußnippel                          | air connection nipple     | raccord de connexion d'air |
| 2.                   | 0644232                               | 1                        |  | Kugelhahn-Mini                              | ball valve                | vanne                      |
| 3.                   | 0648791                               | 1                        |  | Muffennippel                                | socket nipple             | raccord de manchon         |
| 4.                   | 0643405                               | 1                        |  | Mutter                                      | nut                       | écrou                      |
| 5.                   | 0628056                               | 1                        |  | Kupplung                                    | coupling                  | accouplement               |
| 6.                   | 0462330                               | 1                        |  | Stecktülle                                  | connector                 | douille enfichable         |
| 7.                   | 0464074                               | 1                        |  | Gehäuse -Düsenfilter                        | housing tip-filter        | filtre de bec de logement  |
| 8.                   | 0648824                               | 1                        |  | Dichtung                                    | gasket                    | joint                      |
| 9.                   | 0414433                               | 1                        |  | Spaltfilter                                 | edge-type filter          | filtre à disques           |
| 10.                  | 0415960                               | 1                        |  | Düse  | tip                       | buse                       |
| 11.                  | 0312134                               | 1                        |  | Dichtung                                    | gasket                    | joint                      |
| 12.                  | 0648782                               | 1                        |  | Muffennippel                                | socket nipple             | raccord de manchon         |
| 13.                  | 0648799                               | 1                        |  | Gerade<br>Aufschraubverschraubung           | straight female connector | raccord connecteur femelle |
| 14.                  | 0648820                               | 1                        |  | Rohr mit Platte                             | tube with plate           | tube avec plateau          |
| 15.                  | 0649721                               | 6                        |  | Rolle                                       | roll                      | poulie                     |
| 16.                  | 0648809                               | 6                        |  | Ansatzschraube                              | shoulder screw            | boulon à embase            |
| 17.                  | 0648804                               | 6                        |  | Hebel                                       | lever                     | levier                     |
| 18.                  | 0648803                               | 2                        |  | Ring f.Abstandhalter                        | ring                      | anneau                     |
| 19.                  | 0461202                               | 8                        |  | Schraube                                    | screw                     | vis                        |
| 20.                  | 0460508                               | 3                        |  | Schraube                                    | screw                     | vis                        |
| 21.                  | 0634977                               | 3                        |  | S-Mutter                                    | retaining nut             | contre-écrou               |
| 22.                  | 0461113                               | 2                        |  | Gewindestift                                | threaded pin              | vis sans tête              |
| 23.                  | 0651748                               | 1                        |  | Druckluftmotor f.Rohrinnen-<br>beschichtung | air motor for handlance   | moteur pneumatique         |
| 24.                  | 0592349                               | 2,0m                     |  | Nahtl.Hydr.Rohr                             | seamless hydr.tubing      | tube hydraulique           |
| 25.                  | 0462403                               | 2,0m                     |  | Druckluftschlauch                           | compressed air hose       | flexible à l'air comprimé  |
| 26.                  | 0628001                               | 1                        |  | Schlauchtülle                               | stem                      | embout à olive             |
| 27.                  | 0630710                               | 2                        |  | O-Ring                                      | o-ring                    | joint torique              |
| 28.                  | 0461210                               | 3                        |  | Gewindestift                                | threaded pin              | vis sans tête              |
| 29.                  | 0651900                               | 1                        |  | Buchse                                      | bush                      | douille                    |
| 30.                  | 0648805                               | 3                        |  | Gewindestift                                | threaded pin              | vis sans tête              |
|                      |                                       |                          |  | ohne Abbildung:                             | not illustrated:          | sans illustration:         |
|                      | 0648815                               | 2                        |  | Rohrschelle                                 | pipe clip                 | bride pour tube            |
|                      | 0632234                               | 2                        |  | Schlauchschelle                             | hose clamp                | collier de serrage         |
|                      | 0015016                               | 1                        |  | Airless Pistole WIWA 500D                   | WIWA Airless gun 500D     | pistolet sansair WIWA 500D |

<sup>1</sup>V= Verschleißteile • Wear parts • Pièces d'usure usuelles

<sup>2</sup>D= Teile des Dichtungssatzes • Parts of seal kit • Pièces de kit de joints

<sup>3</sup>R= Teile des Reparatursatzes • Parts of repair kit • Pièces de kit de réparation

<sup>3</sup>R<sub>G</sub> = Teile des Reparatursatzes, groß • Parts of repair kit, big • Pièces de kit de réparation grand

<sup>3</sup>R<sub>K</sub> = Teile des Reparatursatzes, klein • Parts of repair kit, small • Pièces de kit de réparation, petit

**Handlanze • Hand lance • Pistolet sansair**

Bestell-Nr. • Order-No. • Référence: **0648800**

Serie • Serie • Série: **000**

Akt.: **05.09.08**

**Sicherungsmittel / Thread sealant / produit d'étanchéité**

| Symbol /<br>Symbol /<br>Symbole | Beschreibung /<br>Description /<br>Description   | Artikel / Bestell-Nr.<br>Article / Order-No.<br>L'article / Référence |
|---------------------------------|--|---|
| <b>r</b>                        | schwach / light / léger (50 ml)  | 222 / 0000016   |
| <b>b</b>                        | mittel / medium / medium (50 ml)   | 243 / 0000015   |
| <b>schw</b>                     | mittel, Kunststoff-Stahl / medium, plastic-steel / medium, plastique-acier (20 ml)   | 480 / 0000107   |
| <b>g</b>                        | hochfest / high-streng / hautesistance (50 ml)<br>hochfest für Cr/Ni-Teile / for Cr/Ni steel parts /<br>pour partes fabriqué de Cr/Ni (50 ml)                    | 601 / 0000014<br>2701 / 0000303                                       |
| <b>p</b>                        | Rohrdichtungspaste / pipe sealant / pâte<br>d'étanchéité pour tuyaux (50 ml)   | 225 / 0000017   |
| <b>a</b>                        | Aktivator / activator / activateur (500 ml)<br>Aktivator für Kunststoffteile / activator for pla-<br>stic parts / activateur pour pièces de plastique<br>(10 ml) | 734 / 0000018<br>770 / 0000108  |
| <b>t</b>                        | Gewindeband / threaded tape / ruban de<br>filetage   | / 0000099   |

**Betriebsmittel / Machinery materials / Équipement de production**

| Symbol /<br>Symbol /<br>Symbole | Beschreibung /<br>Description /<br>Description   | Bestell-Nr.<br>Order-No.<br>Référence |
|---------------------------------|--|---------------------------------------|
| <b>F</b>                        | Fett, säurefrei / acid-free / sans acide   | 0000025                               |
| <b>T</b>                        | Trennmittel / release agent / agent séparateur<br>bei Verarbeitung von Isozyanat / for application<br>with isozyanate / pour l'application de l'isozyanate | 0163333<br>0640651                    |
| <b>M</b>                        | Montagepaste (für R- und RS-Ausführung) / assem-<br>bly paste (for version R or RS) / pâte d'assemblage<br>(de version R et RS)                            | 0000045                               |