

Materialdurchflußerhitzer • Fluid Heater • Rechauffeur de peinture: WIWA 3500 - 3,5kW / 230V - ND - R -

Bestell-Nr. • Order-No. • Référence: **0649584**

Serie • Serie • Série: **000**

Akt.: **08.05.07**



Bild:0633599E_1.tif PL:

Pos.-Nr. in Klammern () sind keine Betandteile dieser Baugruppe / items marked thus () are not part of assembly shown / Les pièces entre parenthèses ne font pas partie du sous-groupe

Diese Zeichnung darf nicht kopiert, vervielfältigt oder dritten Personen zugänglich gemacht werden. Widerrechtliche Benutzung hat strafrechtliche Folgen. / This drawing should not be, in whole or in part, copied, distributed or be used by or passed on as information to others for competition purposes or for whatever purposes without authorization. Unauthorized use is subject to prosecution.

Pos. Pos. Code	Bestell-Nr. Order-No. Référence	Stück Pieces Pièce	V ¹ / D ² / R ³	Artikelbezeichnung	Part Description	Désignation des articles
1.	0476137	1	V	Scheibe	disc	disque
2.	0614599	1	V	Knebel*	knob*	buton de réglage*
3.	0631321	1		Deckel kpl.	cover assembly	couvercle cpl.
4.	0460567	1		Erdungsschraube	grounding screw	vis de mis à terre
5.	0644254	1		Kabeleinführung	cable transition	entrée de câble
6.	0639754	1		Kabel kpl.Ø11-Ø14	cable cpl.Ø11-Ø14	câble cpl.Ø11-Ø14
7.	0460214	2		U-Scheibe	washer	rondelle

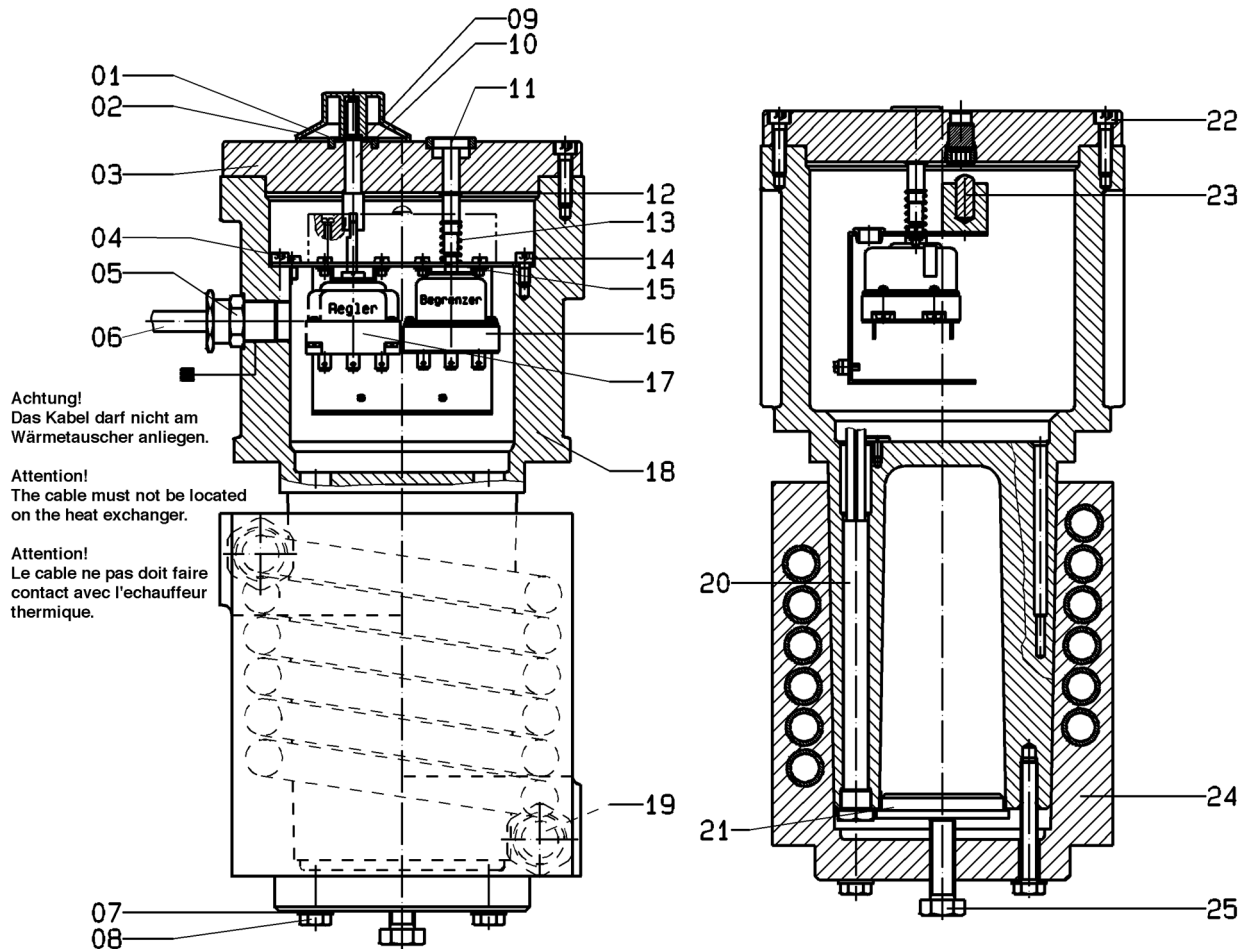
Materialdurchflußerhitzer • Fluid Heater • Rechauffeur de peinture: WIWA 3500 - 3,5kW / 230V - ND - R -

Bestell-Nr. • Order-No. • Référence: **0649584**

Serie • Serie • Série: **000**

Akt.: **08.05.07**

Pos. Pos. Code (Forts.)	Bestell-Nr. Order-No. Référence	Stück Pièces Pièce	V ¹ / D ² / R ³	Artikelbezeichnung	Part Description	Désignation des articles
8.	0620114	2		Schraube	screw	vis
9.	0461326	1		S-Ring	retainig ring	circlip
10.	0614424	1		Steckachse	plug-in axle	demi-abre
11.	0614440	1		Taster	reset	bouton de touche
12.	0461326	1		S-Ring	retainig ring	circlip
13.	0410578	1		Druckfeder	spring	ressort
14.	0460443	2		Schraube	screw	vis
15.	0474754	4		Schraube	screw	vis
16.	0614629	1	V	Temperaturbegrenzer	heat limiter	limiteur de température
17.	0650064	1	V	Kapillarrohrregler	capillary tube controle	régulateur de tube capillaire
18.	0624098	1		Gehäuse kpl.	housing cpl.	corps cpl.
19.	0212776	2		Doppelnippel	male adaptor	raccord double mâle
20.	0614556	7	V	Heizpatrone o. Aderendhülse	cartridge without conductor end sleeve	cartouche chauffage
				ohne Abbildung	not illustrated	non illustre
	0630588	2		Aderendhülse 1,5 qmm	conductor end sleeve 1,5qmm	embout 1,5 qmm
	0633071	6		Zwilling-Aderendhülse 2x1,5qmm	conductor end sleeve 2x1,5qmm	embout, 2x1,5qmm
21.	0628656	1		Abdrückplatte	forcing plate	plateau à chasser
22.	0474002	8		Schraube	screw	vis
23.	0614572	1	V	Glimmlampe	glow lamp	lampe à leurs
24.	0649452	1		Wärmetauscher kpl.	heat exchanger cpl.	échangeur thermique
25.	0460915	1		Schraube	screw	vis

*) Position 2 -Knebel in Stellung F = Frostschutzstufe / Knob in pos.F= Anti-freezing grade / Buton de réglage en pos.F = Degré antigel

¹V= Verschleißteile • Wear parts • Pièces d'usure usuelles

²D= Teile des Dichtungssatzes • Parts of seal kit • Pièces de kit de joints

³R= Teile des Reparatursatzes • Parts of repair kit • Pièces de kit de reparation

³R_G = Teile des Reparatursatzes, groß • Parts of repair kit, big • Pièces de kit de reparation grand

³R_K = Teile des Reparatursatzes, klein • Parts of repair kit, small • Pièces de kit de reparation, petit

Sicherungsmittel / Thread sealant / produit d'étanchéité

Symbol / Symbol / Symbole	Beschreibung / Description / Description	Artikel / Bestell-Nr. Article / Order-No. L'article / Référence
r	schwach / light / leger (50 ml)	222 / 0000016
b	mittel / medium / medium (50 ml)	243 / 0000015
schw	mittel, Kunststoff-Stahl / medium, plastic-steel / medium, plastique-acier (20 ml)	480 / 0000107
g	hochfest / high-streng / hautesistance (50 ml) hochfest für Cr/Ni-Teile / for Cr/Ni steel parts / pour parties fabriqué de Cr/Ni (50 ml)	601 / 0000014 2701 / 0000303
p	Rohrdichtungspaste / pipe sealant / pâte d'étanchéité pour tuyaux (50 ml)	225 / 0000017
a	Aktivator / activator / activateur (500 ml) Aktivator für Kunststoffteile / activator for pla- stic parts / activateur pour pièces de plastique (10 ml)	734 / 0000018 770 / 0000108
t	Gewindeband / threaded tape / ruban de filetage	/ 0000099

Schmiermittel / Lubrication grease / Matière graisse

Symbol / Symbol / Symbole	Beschreibung / Description / Description	Bestell-Nr. Order-No. Référence
F	Fett, säurefrei / acid-free / sans acide	0000025
S	Spülmittel / lubricating fluid / produit de nettoyage	0163333
M	Montagepaste (für R- und RS-Ausführung) / assem- bly paste (for version R or RS) / pâte d'assemblage (de version R et RS)	0000045