

Mischeinheit kpl. • Mixing unit cpl. • Unité mélangeur cpl.:

pneum., mit Handgriff, gerade

Bestell-Nr. • Order-No. • Référence: **0650880**

Serie • Serie • Série: **000**

Akt.: **28.10.08**

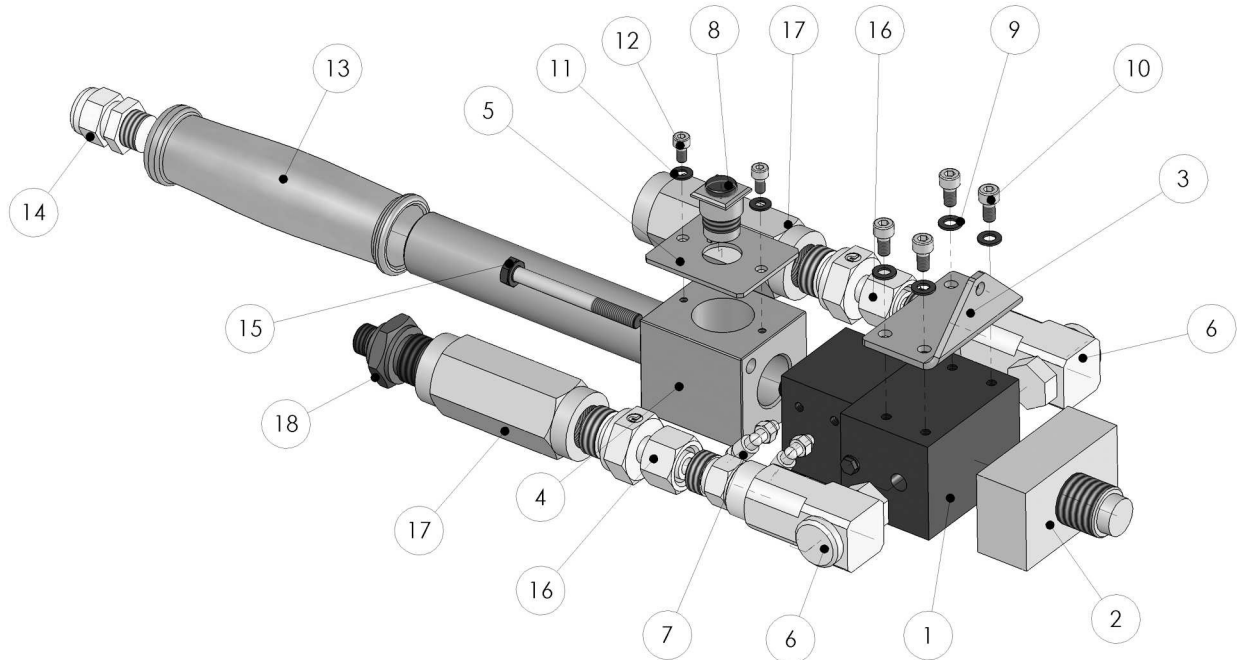

Zubehör für Mischeinheit kpl. • accessories for mixing unit cpl. •
 accessoires pour unité mélangeuse cpl.

0650928	Statikmischer ø 16,8mm mit 36 Elementen	0650927	Mischrohr für Statikmischer mit 36 Elementen
0650928	Static mixer ø 16,8mm with 36 elements	0650927	mixing pipe for static mixer with 36 elements
0650928	mélangeur statique ø16,8mm avec 36 éléments	0650927	tube mélangeur pour mélangeur statique avec 36 éléments
0651041	Statikmischer ø 16,8mm mit 24 Elementen	0651042	Mischrohr für Statikmischer mit 24 Elementen
0651041	Static mixer ø 16,8mm with 24 elements	0651042	mixing pipe for static mixer with 24 elements
0651041	mélangeur statique ø16,8mm avec 24 éléments	0651042	tube mélangeur pour mélangeur statique avec 24 éléments

Bild:0650880E_2.tif PL:

Pos.-Nr. in Klammern () sind keine Betandteile dieser Baugruppe / items marked thus () are not part of assembly shown / Les pièces entre parenthèses ne font pas partie du sous-groupe

Diese Zeichnung darf nicht kopiert, vervielfältigt oder dritten Personen zugänglich gemacht werden. Widerrechtliche Benutzung hat strafrechtliche Folgen. / This drawing should not be, in whole or in part, copied, distributed or be used by or passed on as information to others for competition purposes or for whatever purposes without authorization. Unauthorized use is subject to prosecution.

Mischeinheit kpl. • Mixing unit cpl. • Unité mélangeur cpl.:

pneum., mit Handgriff, gerade

Bestell-Nr. • Order-No. • Référence: **0650880**

Serie • Serie • Série: **000**

Akt.: **28.10.08**

Pos. Pos. Code	Bestell-Nr. Order-No. Référence	Stück Pièces Pièce	V ¹ / D ² / R ³	Artikelbezeichnung	Part Description	Désignation des articles
1.	0650884	1	V	Dosierventil	dosing valve	soupape de dosage
2.	0650879	1		Verteiler	manifold	distributeur
3.	0650858	1		Winkel	elbow	coude
4.	0650859	1		Griff	handle	manette
5.	0650865	1		Blech	steel sheet	tôle
6.	0650876	2		Drehgelenk	swivel	charnière
7.	0640619	2		L-Steckverschraubung	L-plug-type fitting	vissage à fiche en L
8.	0650866	1		Druckschalter „rot“	switch button „red“	interrupteur à poussoir „rouge“
9.	0460230	4		U-Scheibe	washer	rondelle
10.	0460443	4		Schraube	screw	vis
11.	0460575	2		U-Scheibe	washer	rondelle
12.	0461172	2		Schraube	screw	vis
13.	0413038	1		Griffbezug	handle cover	recouvrement manette
14.	0647735	1		Kabelverschraubung	screw cable connection	passe-câble à vis
15.	0650929	2		Schraube	screw	vis
16.	0651164	2		Gerader Einschraubstutzen	straight fitting	manchon vissé rectiligne
17.	0650994	2	V	Rückschlagventil	non-return valve	soupape de non-retour
18.	0651166	1		Doppelnippel	male adaptor	raccord double mâle
				ohne Abbildung	not illustrated	sans illustration
	0631939	20m		Druckluftschlauch	compressed air hose	flexible à l'air comprimé
	0647743	15m		Kabel	cable	câble

¹V= Verschleißteile • Wear parts • Pièces d'usure usuelles

²D= Teile des Dichtungssatzes • Parts of seal kit • Pièces de kit de joints

³R= Teile des Reparatursatzes • Parts of repair kit • Pièces de kit de réparation

³R_G = Teile des Reparatursatzes, groß • Parts of repair kit, big • Pièces de kit de réparation grand

³R_K = Teile des Reparatursatzes, klein • Parts of repair kit, small • Pièces de kit de réparation, petit

Sicherungsmittel / Thread sealant / produit d'étanchéité

Symbol / Symbol / Symbole	Beschreibung / Description / Description	Artikel / Bestell-Nr. Article / Order-No. L'article / Référence
r	schwach / light / léger (50 ml)	222 / 0000016
b	mittel / medium / medium (50 ml)	243 / 0000015
schw	mittel, Kunststoff-Stahl / medium, plastic-steel / medium, plastique-acier (20 ml)	480 / 0000107
g	hochfest / high-streng / hautesistance (50 ml) hochfest für Cr/Ni-Teile / for Cr/Ni steel parts / pour parties fabriqué de Cr/Ni (50 ml)	601 / 0000014 2701 / 0000303
p	Rohrdichtungspaste / pipe sealant / pâte d'étanchéité pour tuyaux (50 ml)	225 / 0000017
a	Aktivator / activator / activateur (500 ml) Aktivator für Kunststoffteile / activator for pla- stic parts / activateur pour pièces de plastique (10 ml)	734 / 0000018 770 / 0000108
t	Gewindeband / threaded tape / ruban de filetage	/ 0000099

Betriebsmittel / Machinery materials / Équipement de production

Symbol / Symbol / Symbole	Beschreibung / Description / Description	Bestell-Nr. Order-No. Référence
F	Fett, säurefrei / acid-free / sans acide	0000025
T	Trennmittel / release agent / agent séparateur bei Verarbeitung von Isozyanat / for application with isocyanate / pour l'application de l'isocyanate	0163333 0640651
M	Montagepaste (für R- und RS-Ausführung) / assem- bly paste (for version R or RS) / pâte d'assemblage (de version R et RS)	0000045