

Einlaufband kpl.
Conveyor entry side cpl.
Tapis roulant d'entrée

Bestell-Nr. • Order-No. • Référence: **0651524**
Serie • Serie • Série: **000**
Datum • Date • Date: **17.02.09**



Bild:0651524E .tif PL:

Pos.-Nr. in Klammern () sind keine Betandteile dieser Baugruppe / items marked thus () are not part of assembly shown / Les pièces entre parenthèses ne font pas partie du sous-groupe

Diese Zeichnung darf nicht kopiert, vervielfältigt oder dritten Personen zugänglich gemacht werden. Widerrechtliche Benutzung hat strafrechtliche Folgen. / This drawing should not be, in whole or in part, copied, distributed or be used by or passed on as information to others for competition purposes or for whatever purposes without authorization. Unauthorized use is subject to prosecution.

Hauptsitz und Produktion / Headquarter (& Production):
WIWA Wilhelm Wagner GmbH & Co. KG
Gewerbestraße 1-3 • 35633 Lahnu, Germany
Tel.: +49 6441 609-0 • Fax: +49 6441 609-50
E-mail: info@wiwa.de
Internet: www.wiwa.de
© copyright 2008 WIWA Wilhelm Wagner GmbH Co.KG

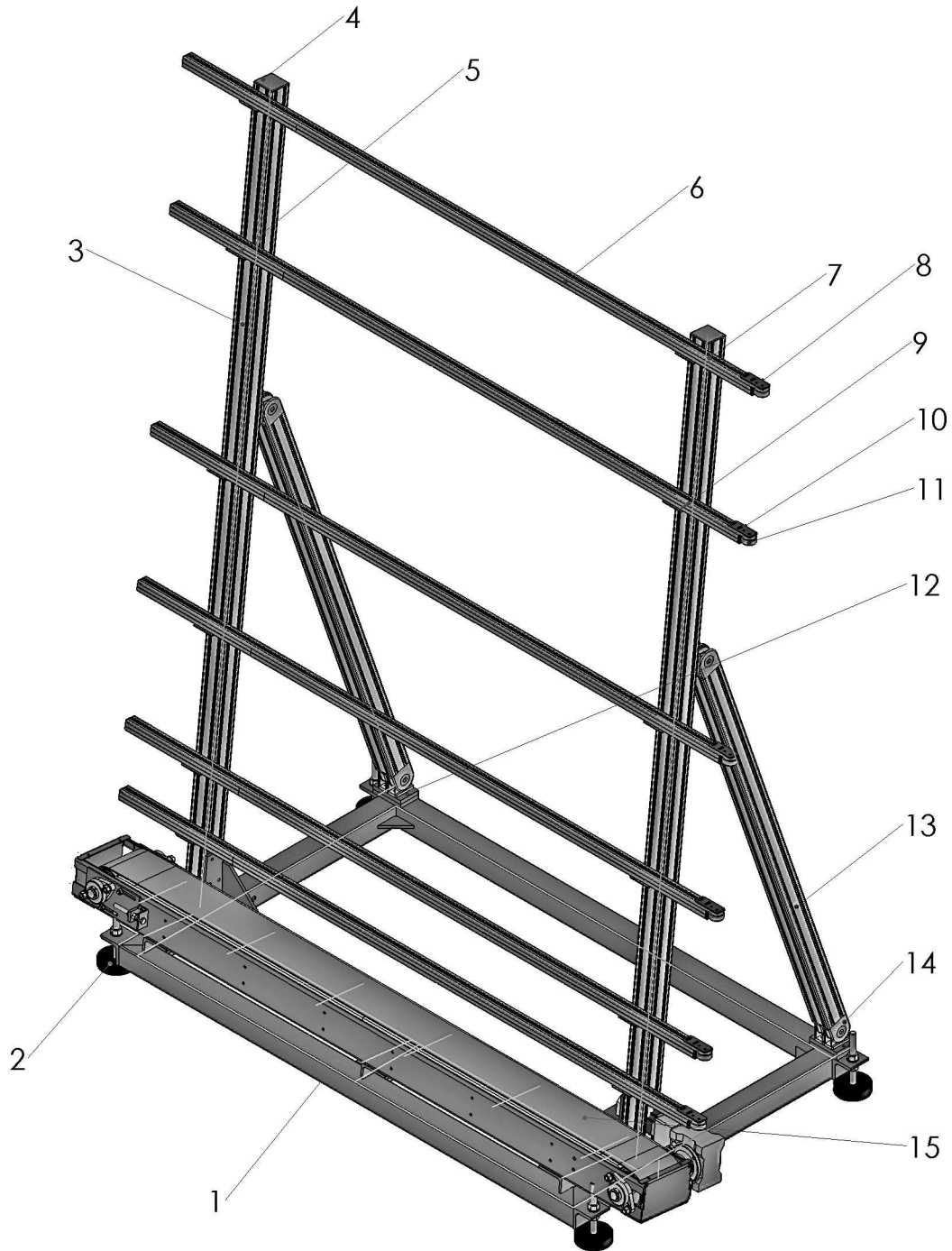
WIWA LP
3734A Cook Blvd. • Chesapeake, VA 23323, USA
Tel.: +1-757-436-2223 • Fax: +1-757-436-2103 •
Tel. (Toll Free): +1-866-661-2139
E-mail: sales@wiwalp.com
Internet: www.wiwa.com

WIWA Taicang Co., Ltd.
No.87 East Suzhou Rd. • Taicang City
Jiangsu Province 215400 • P.R. China
Tel.: +86-512-5354-8858 • Fax: +86-512-5354-8859
E-mail: info@wiwa-china.com
Internet: www.wiwa.com

Pos. Pos. Code	Bestell-Nr. Order-No. Référence	Stück Piece s Pièce	V ¹ / D ² / R ³	Artikelbezeichnung	Part Description	Désignation des articles
1.	0651523	1		Grundgestell, kpl.	frame cpl.	châssis de base
2.	0651388	4		Stellfuß D = 120	adjustable foot	ped adjustable
3.	0651513	2		Profil 8 leicht Alu	upright	profilé
4.	0651520	2		Abdeckkappe 8 KST	top cover	couvercle
5.	0651518	6	V	Gleitleiste 8 UHMW-PE	channel	guidage de glissement
6.	0651517	6	V	Gleitleiste 8 UHMW-PE	channel	guidage de glissement
7.	0651514	6		Profil 8 schwer Alu	upright	profilé
8.	0651519	12		Abdeckkappe	top cover	couvercle
9.	0651521	12		Befestigungswinkel St.verz.	fastening angle	équerre de fixation
10.	0652218	6		Blech	steel sheet	tôle
11.	0651417	6	V	Rolle (Förderrollchen) gelb	pulley, yellow	poulie, jaune
12.	0651522	2		Platte für Stütze	plate for support	plateau pour support
13.	0651515	2		Profil 8 leicht Alu	upright	profilé
14.	0651516	8		Gelenk	swivel	coude
15.	0651458	1		Einlauf-Auslaufband kpl.	entry-/exit band cpl.	tapis de roulant de entrée/sortie
	0651421	6	V	ohne Abbildung Befestigungssatz für Förderrollchen	not illustrated mounting kit for pulleys	sans illustration kit de fixation pour roulement
	0652890	15m		Filz	felt	feutre

¹V= Verschleißteile • Wear parts • Pièces d'usure usuelles

²D= Teile des Dichtungssatzes • Parts of seal kit • Pièces de kit de joints

³R= Teile des Reparatursatzes • Parts of repair kit • Pièces de kit de reparation

³R_G = Teile des Reparatursatzes, groß • Parts of repair kit, big • Pièces de kit de reparation grand

³R_K = Teile des Reparatursatzes, klein • Parts of repair kit, small • Pièces de kit de reparation, petit

Sicherungsmittel / Thread sealant / produit d'étanchéité

Symbol / Symbol / Symbole	Beschreibung / Description / Description	Artikel / Bestell-Nr. Article / Order-No. L'article / Référence
r	schwach / light / léger (50 ml)	222 / 0000016
b	mittel / medium / medium (50 ml)	243 / 0000015
schw	mittel, Kunststoff-Stahl / medium, plastic-steel / medium, plastique-acier (20 ml)	480 / 0000107
g	hochfest / high-streng / hautesistance (50 ml) hochfest für Cr/Ni-Teile / for Cr/Ni steel parts / pour parties fabriqué de Cr/Ni (50 ml)	601 / 0000014 2701 / 0000303
p	Rohrdichtungspaste / pipe sealant / pâte d'étanchéité pour tuyaux (50 ml)	225 / 0000017
a	Aktivator / activator / activateur (500 ml) Aktivator für Kunststoffteile / activator for plastic parts / activateur pour pièces de plastique (10 ml)	734 / 0000018 770 / 0000108
t	Gewindeband / threaded tape / ruban de filetage	/ 0000099

Betriebsmittel / Machinery materials / Équipement de production

Symbol / Symbol / Symbole	Beschreibung / Description / Description	Bestell-Nr. Order-No. Référence
F	Fett, säurefrei / acid-free / sans acide	0000025
T	Trennmittel / release agent / agent séparateur bei Verarbeitung von Isozyanat / for application with isozyanate / pour l'application de l'isozyanate	0163333 0640651
M	Montagepaste (für R- und RS-Ausführung) / assembly paste (for version R or RS) / pâte d'assemblage (de version R et RS)	0000045