

Materialdurchflußerhitzer

Fluid heater

Chauffe-matériau

WIWA 3500-R-3,8kW/400V-ND

Bestell-Nr. • Order-No. • Référence: **0653488**

Serie • Serie • Série: **000**

Datum • Date • Date: **07.05.09**



Bild:0653488E.tif PL:

Pos.-Nr. in Klammern () sind keine Bestandteile dieser Baugruppe / items marked thus () are not part of assembly shown / Les pièces entre parenthèses ne font pas partie du sous-groupe

Diese Zeichnung darf nicht kopiert, vervielfältigt oder dritten Personen zugänglich gemacht werden. Widerrechtliche Benutzung hat strafrechtliche Folgen. / This drawing should not be, in whole or in part, copied, distributed or be used by or passed on as information to others for competition purposes or for whatever purposes without authorization. Unauthorized use is subject to prosecution.

Hauptsitz und Produktion / Headquarter (& Production):
WIWA Wilhelm Wagner GmbH & Co. KG
Gewerbestraße 1-3 • 35633 Lahnu, Germany
Tel.: +49 6441 609-0 • Fax: +49 6441 609-50
E-mail: info@wiwa.de
Internet: www.wiwa.de

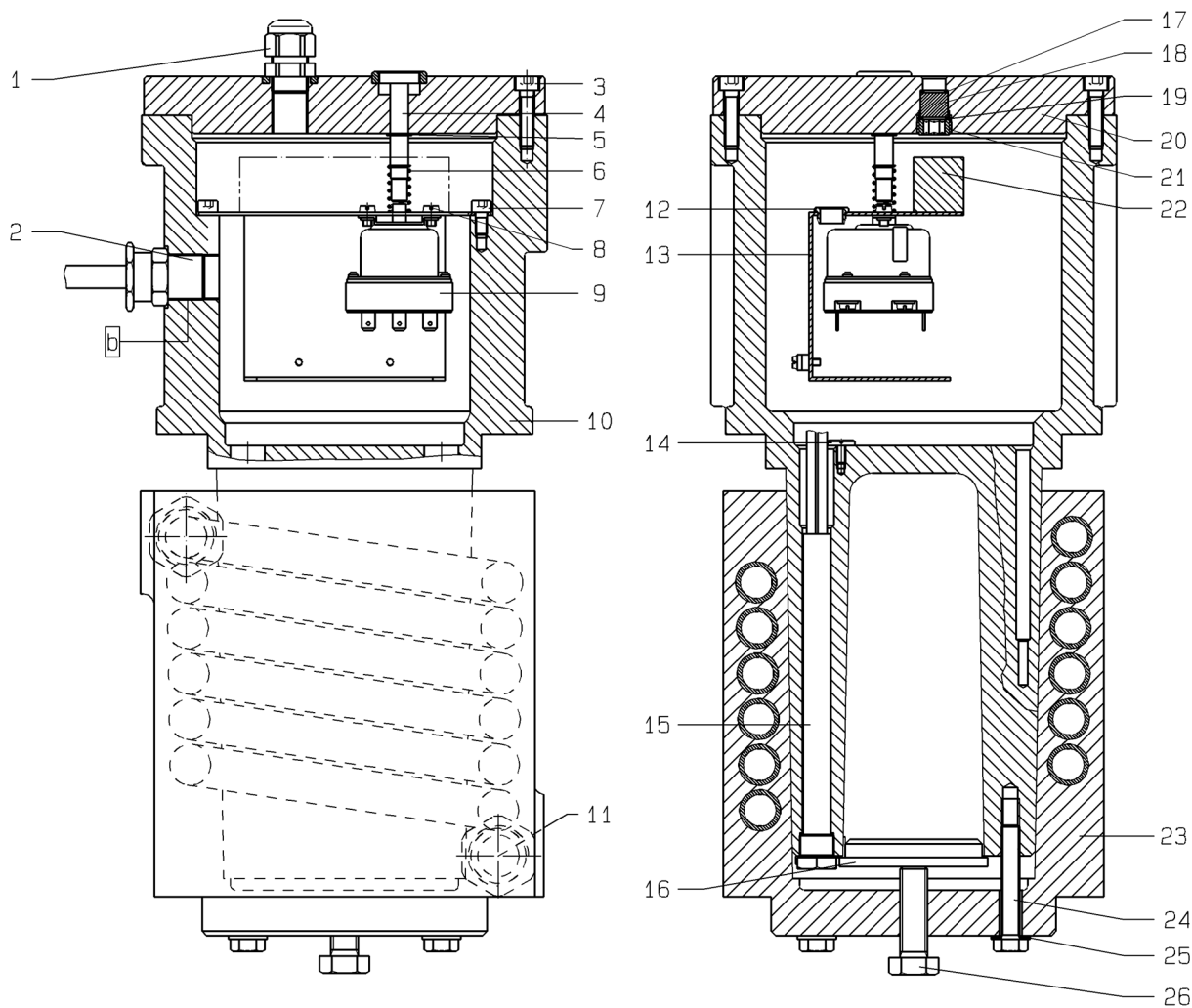
WIWA LP
3734A Cook Blvd. • Chesapeake, VA 23323, USA
Tel:+1-757-436-2223 • Fax:+1-757-436-2103 •
Tel.(Toll Free): +1-866-661-2139
E-mail: sales@wiwalp.com
Internet: www.wiwa.com

WIWA Taicang Co.,Ltd.
No.87 East Suzhou Rd. • Taicang City
Jiangsu Province 215400 • P.R.China
Tel:+86-512-5354-8858•Fax:+86-512-5354-8859
E-mail: info@wiwa-china.com
Internet: www.wiwa.com

Materialdurchflußerhitzer**Fluid heater****Chauffe-matériau****WIWA 3500-R-3,8kW/400V-ND**Bestell-Nr. • Order-No. • Référence: **0653488**Serie • Serie • Série: **000**Datum • Date • Date: **07.05.09**

Pos. Pos. Code	Bestell-Nr. Order-No. Référence	Stück Pièces Pièce	V ¹ / D ² / R ³	Artikelbezeichnung	Part Description	Désignation des articles
1.	0647735	1		Kabelverschraubung	cable junction	embranchement de câble
2.	0644254	1		Kabeleinführung	cable transition	entrée de câble
3.	0474002	8		Schraube	screw	vis
4.	0614440	1		Taster	reset	bouton de touche
5.	0461326	1		S-Ring	retaining ring	circlip
6.	0410578	1		Druckfeder	spring	ressort
7.	0460443	2		Schraube	screw	vis
8.	0474754	2		Schraube	screw	vis
9.	0614629	1	V	Temperaturbegrenzer	heat limiter	limiteur thermique
10.	0624098	1		Gehäuse kpl.	housing cpl.	corps cpl.
11.	0212776	2		Doppelnippel	male adaptor	raccord double mâle
12.	0619264	1		Buchse	bush	douille
13.	0615390	1		Halter	holder	porte-outil
14.	0460354	7		Schraube	screw	vis
15.	0647907	6	V	Heizpatrone o.Aderendhülse ohne Abbildung	cartridge without conductor and sleeve,not illustrated	cartouche chaffage, sans illustration
	0630588	3		Aderendhülse 1,5qmm	conductor end sleeve,1,5qmm	embout,1,5qmm
	0619981	3		Aderendhülse 2,5qmm	conductor end sleeve,2,5qmm	embout,2,5qmm
16.	0628656	1		Abdrückplatte	forcing plate	plateau à chasser
17.	0618349	1		Dichtung	gasket	joint
18.	0614467	1		Glaszylinder	glass cylinder	cylindre en verre
19.	0614785	1		Dichtung	gasket	joint
20.	0653499	1		Deckel	cover	couvercle
21.	0210870	1		Gewindestopfen	threaded plug	bouchon fileté
22.	0619930	1		Klemme	clamp	pince
23.	0644082	1		Wärmetauscher kpl.	heater cpl.	échangeur thermique cpl.
24.	0620114	2		Schraube	screw	vis
25.	0460214	2		U-Scheibe	washer	rondelle
26.	0460915	1		Schraube	screw	vis
	0633071	6		ohne Abbildung Zwillings-Aderendhülse, 2x1,5qmm	not illustrated conductor end sleeve, 2x1,5qmm	sans illustration embout,2x1,5qmm
	0653431	1		Thermometer	thermometer	thermomètre

¹V= Verschleißteile • Wear parts • Pièces d'usure usuelles²D= Teile des Dichtungssatzes • Parts of seal kit • Pièces de kit de joints³R= Teile des Reparatursatzes • Parts of repair kit • Pièces de kit de reparation³R_G = Teile des Reparatursatzes, groß • Parts of repair kit, big • Pièces de kit de reparation grand³R_K = Teile des Reparatursatzes, klein • Parts of repair kit, small • Pièces de kit de reparation, petit

Hauptsitz und Produktion / Headquarter (& Production):
WIWA Wilhelm Wagner GmbH & Co. KG
 Gewerbstraße 1-3 • 35633 Lahnu, Germany
 Tel.: +49 6441 609-0 • Fax: +49 6441 609-50
 E-mail: info@wiwa.de
 Internet: www.wiwa.de

WIWA LP
 3734A Cook Blvd. • Chesapeake, VA 23323, USA
 Tel:+1-757-436-2223 • Fax:+1-757-436-2103 •
 Tel.(Toll Free): +1-866-661-2139
 E-mail: sales@wiwalp.com
 Internet: www.wiwa.com

WIWA Taicang Co.,Ltd.
 No.87 East Suzhou Rd. • Taicang City
 Jiangsu Province 215400 • P.R.China
 Tel:+86-512-5354-8858•Fax:+86-512-5354-8859
 E-mail: info@wiwa-china.com
 Internet: www.wiwa.com

Materialdurchflußerhitzer
Fluid heater
Chauffe-matériau

Bestell-Nr. • Order-No. • Référence: **0653488**

Serie • Serie • Série: **000**

Datum • Date • Date: **07.05.09**



WIWA 3500-R-3,8kW/400V-ND

Sicherungsmittel / Thread sealant / produit d'étanchéité

Symbol / Symbol / Symbole	Beschreibung / Description / Description	Artikel / Bestell-Nr. Article / Order-No. L'article / Référence
r	schwach / light / léger (50 ml)	222 / 0000016
b	mittel / medium / medium (50 ml)	243 / 0000015
schw	mittel, Kunststoff-Stahl / medium, plastic-steel / medium, plastique-acier (20 ml)	480 / 0000107
g	hochfest / high-streng / hautesistance (50 ml) hochfest für Cr/Ni-Teile / for Cr/Ni steel parts / pour partes fabriqué de Cr/Ni (50 ml)	601 / 0000014 2701 / 0000303
p	Rohrdichtungspaste / pipe sealant / pâte d'étanchéité pour tuyaux (50 ml)	225 / 0000017
a	Aktivator / activator / activateur (500 ml) Aktivator für Kunststoffteile / activator for plastic parts / activateur pour pièces de plasti- que (10 ml)	734 / 0000018 770 / 0000108
t	Gewindeband / threaded tape / ruban de filetage	/ 0000099

Betriebsmittel / Machinery materials / Équipement de production

Symbol / Symbol / Symbole	Beschreibung / Description / Description	Bestell-Nr. Order-No. Référence
F	Fett, säurefrei / acid-free / sans acide	0000025
T	Trennmittel / release agent / agent séparateur bei Verarbeitung von Isozyanat / for application with isozyanate / pour l'application de l'isozyanate	0163333 0640651
M	Montagepaste (für R- und RS-Ausführung) / as- sembly paste (for version R or RS) / pâte d'as- semblage (de version R et RS)	0000045

Hauptsitz und Produktion / Headquarter (& Production):
WIWA Wilhelm Wagner GmbH & Co. KG
Gewerbstraße 1-3 • 35633 Lahnu, Germany
Tel.: +49 6441 609-0 • Fax: +49 6441 609-50
E-mail: info@wiwa.de
Internet: www.wiwa.de

WIWA LP
3734A Cook Blvd. • Chesapeake, VA 23323, USA
Tel:+1-757-436-2223 • Fax:+1-757-436-2103 •
Tel.(Toll Free): +1-866-661-2139
E-mail: sales@wiwalp.com
Internet: www.wiwa.com

WIWA Taicang Co.,Ltd.
No.87 East Suzhou Rd. • Taicang City
Jiangsu Province 215400 • P.R.China
Tel:+86-512-5354-8858•Fax:+86-512-5354-8859
E-mail: info@wiwa-china.com
Internet: www.wiwa.com