

Mischeinheit cpl.-pneum.
Mixing unit cpl.
Unité mélangeuse cpl.

Bestell-Nr. • Order-No. • Référence: **0655519**
Serie • Serie • Série: **000**
Datum • Date • Date: **02.12.10**



-N-



Bild:0655519E.tif PL:

Pos.-Nr. in Klammern () sind keine Bestandteile dieser Baugruppe / items marked with () are not part of assembly shown / Les pièces entre parenthèses ne font pas partie du sous-groupe

Diese Zeichnung darf nicht kopiert, vervielfältigt oder dritten Personen zugänglich gemacht werden. Widerrechtliche Benutzung hat strafrechtliche Folgen. / This drawing should not be, in whole or in part, copied, distributed or be used by or passed on as information to others for competition purposes or for whatever purposes without authorization. Unauthorized use is subject to prosecution.

Hauptsitz und Produktion / Headquarter (& Production):
WIWA Wilhelm Wagner GmbH & Co. KG
Gewerbestraße 1-3 • 35633 Lahnu, Germany
Tel.: +49 6441 609-0 • Fax: +49 6441 609-50
E-mail: info@wiwa.de
Internet: www.wiwa.de

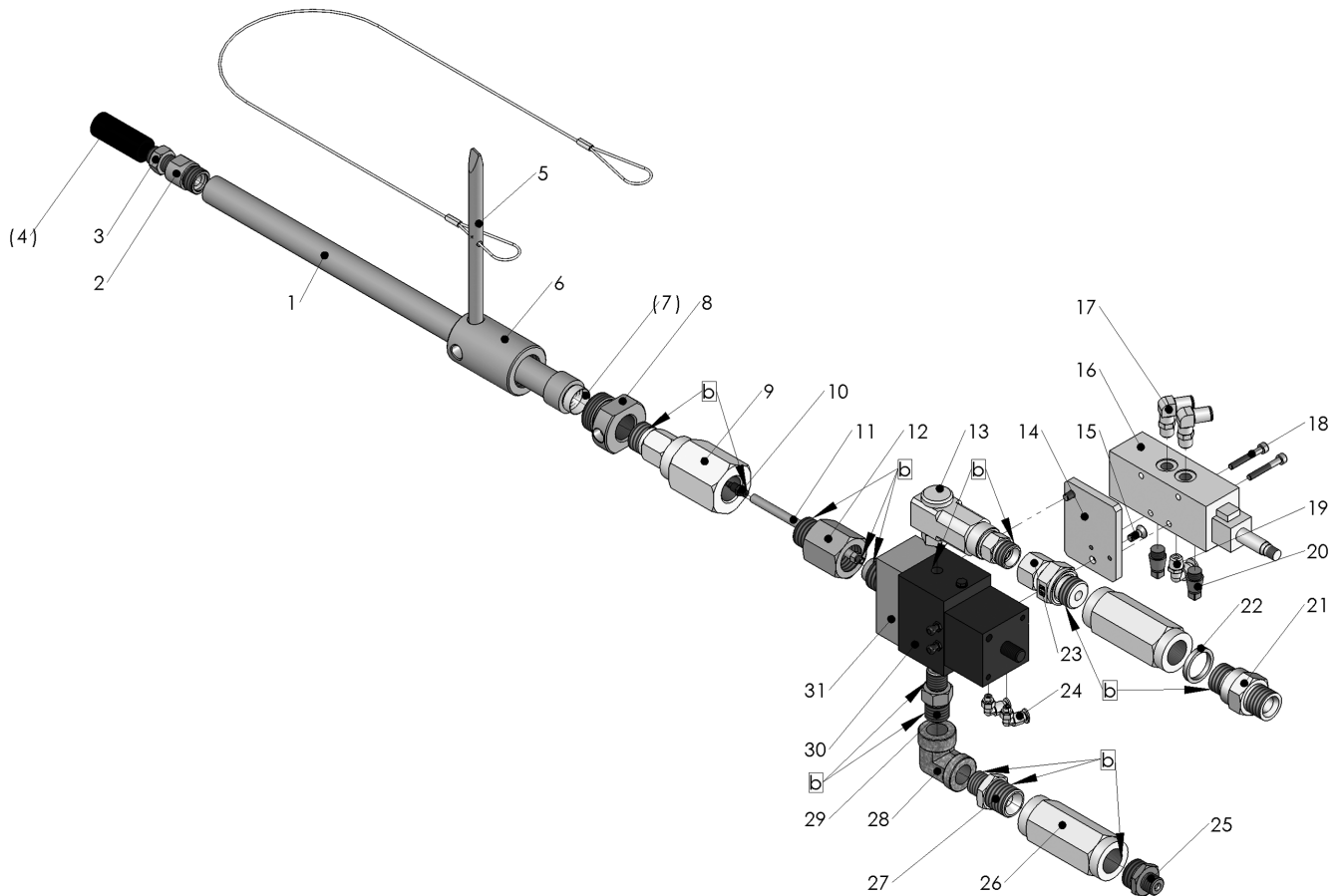
WIWA LP
3734A Cook Blvd. • Chesapeake, VA 23323, USA
Tel:+1-757-436-2223 • Fax:+1-757-436-2103 •
Tel.(Toll Free): +1-866-661-2139
E-mail: sales@wiwalp.com
Internet: www.wiwa.com

WIWA Taicang Co.,Ltd.
No.87 East Suzhou Rd. • Taicang City
Jiangsu Province 215400 • P.R.China
Tel:+86-512-5354-8858•Fax:+86-512-5354-8859
E-mail: info@wiwa-china.com
Internet: www.wiwa.com

Mischeinheit kpl.-pneum.
Mixing unit cpl.
Unité mélangeuse cpl.

Bestell-Nr. • Order-No. • Référence: **0655519**
Serie • Serie • Série: **000**
Datum • Date • Date: **02.12.10**



-N-

Pos. Pos. Code	Bestell-Nr. Order-No. Référence	Stück Pieces Pièce	V ¹ / D ² / R ³	Artikelbezeichnung	Part Description	Désignation des articles
1.	0655702	1		Mischrohr	mixing pipe	tube mélangeur
2.	0655703	1		Aufnahme	receiver	réception
3.	0652628	1		Mutter	nut	écrou
(4.)	0655520		V	Düse	tip	buse
5.	0655684	1		Stiftschlüssel	pin spanner	clef
6.	0655514	1		Überwurfmutter	swivel nut	écrou-raccord
(7.)	0655700	1	V	Statikmischer	static mixer	mélangeur statique
8.	0655513	1		Zwischenstück	intermediate piece	pièce intermédiaire
9.	0651837	1	V	Drehgelenk	swivel	charnière
10.	0650777	1	V	Stecknippel	plug-in nipple	nipple enfichable
11.	0655409	1	V	Injektionsrohr	injection pipe	tube d'injection
12.	0655408	1		Muffennippel	socket nipple	raccord de manchon
13.	0650876	1	V	Drehgelenk	swivel	charnière
14.	0651214	1		Befestigungsplatte	fastening plate	plaque de fixation
15.	0631722	2		Schraube	screw	vis
16.	0649977	1	V	Pneumatikventil	pneumatic valve	soupape pneumatique
17.	0641261			Pneumatikverbinder	L-plug connecteur	L-connecteur
18.	0645038	2		Schraube	screw	vis
19.	0640619	2		Pneumatikverbinder	L-plug connecteur	L-connecteur
20.	0645247	2		Schalldämpfer	muffler	silencieux
21.	0644948	1		Doppelnippel	male adaptor	raccord double mâle
22.	0497894	1		Dichtung	seal	joint
23.	0651164	1		Gerader Einschraubstutzen	straight screw fitting	connexion de vissage rectiligne
24.	0640619			L-Steckverschraubung	L-plug-in connector	jonction à fiche en L
25.	0468398	1		Doppelnippel	male adaptor	raccord double mâle
26.	0650994	2		Rückschlagventil	non-retour valve	soupape de non retour
27.	0638998	1		Doppelnippel	male adaptor	raccord double mâle
28.	0630957	1		Winkel	elbow	coude
29.	0655749	1		Doppelnippel	male adaptor	raccord double mâle
30.	0650884	1	V	Dosierventil	proportioning valve	soupape de réglage
31.	0650879	1		Verteiler	manifold	distributeur
	0654304	1		Gerätesteckdose	equipment power socket	prise pour équipement
	0631939	1m		Druckluftschlauch NW3	compressed air hose NW3	flexible à l'air comprimé NW3
	0414360	2m		Druckluftschlauch NW4	compressed air hose NW4	flexible à l'air comprimé NW4
	0647890	1		Magnetspule	magnetic coil	bobine d'excitation
	0414719	1		Stiftschlüssel	pin spanner	clef
	0653154			Dichtungssatz	seal kit	jeu de joints

Hauptsitz und Produktion / Headquarter (& Production):
WIWA Wilhelm Wagner GmbH & Co. KG
Gewerbstraße 1-3 • 35633 Lahnu, Germany
Tel.: +49 6441 609-0 • Fax: +49 6441 609-50
E-mail: info@wiwa.de
Internet: www.wiwa.de

WIWA LP
3734A Cook Blvd. • Chesapeake, VA 23323, USA
Tel:+1-757-436-2223 • Fax:+1-757-436-2103 •
Tel.(Toll Free): +1-866-661-2139
E-mail: sales@wiwalp.com
Internet: www.wiwa.com

WIWA Taicang Co.,Ltd.
No.87 East Suzhou Rd. • Taicang City
Jiangsu Province 215400 • P.R.China
Tel:+86-512-5354-8858•Fax:+86-512-5354-8859
E-mail: info@wiwa-china.com
Internet: www.wiwa.com

Mischeinheit kpl.-pneum.

Mixing unit cpl.

Unité mélangeuse cpl.

-N-

Bestell-Nr. • Order-No. • Référence: **0655519**

Serie • Serie • Série: **000**

Datum • Date • Date: **02.12.10**



¹V= Verschleißteile • Wear parts • Pièces d'usure usuelles

²D= Teile des Dichtungssatzes • Parts of seal kit • Pièces de kit de joints

³R= Teile des Reparatursatzes • Parts of repair kit • Pièces de kit de réparation

³R_G = Teile des Reparatursatzes, groß • Parts of repair kit, big • Pièces de kit de réparation grand

³R_K = Teile des Reparatursatzes, klein • Parts of repair kit, small • Pièces de kit de réparation, petit

Sicherungsmittel / Thread sealant / produit d'étanchéité

Symbol / Symbol / Symbole	Beschreibung / Description / Description	Artikel / Bestell-Nr. Article / Order-No. L'article / Référence
r	schwach / light / léger (50 ml)	222 / 0000016
b	mittel / medium / medium (50 ml)	243 / 0000015
schw	mittel, Kunststoff-Stahl / medium, plastic-steel / medium, plastique-acier (20 ml)	480 / 0000107
g	hochfest / high-streng / hautesistance (50 ml) hochfest für Cr/Ni-Teile / for Cr/Ni steel parts / pour parties fabriqué de Cr/Ni (50 ml)	601 / 0000014 2701 / 0000303
p	Rohrdichtungspaste / pipe sealant / pâte d'étanchéité pour tuyaux (50 ml)	225 / 0000017
a	Aktivator / activator / activateur (500 ml) Aktivator für Kunststoffteile / activator for plastic parts / activateur pour pièces de plasti- que (10 ml)	734 / 0000018 770 / 0000108
t	Gewindeband / threaded tape / ruban de filetage	/ 0000099

Betriebsmittel / Machinery materials / Équipement de production

Symbol / Symbol / Symbole	Beschreibung / Description / Description	Bestell-Nr. Order-No. Référence
F	Fett, säurefrei / acid-free / sans acide	0000025
T	Trennmittel / release agent / agent séparateur bei Verarbeitung von Isozyanat / for application with isozyanate / pour l'application de l'isozyanate	0163333 0640651
M	Montagepaste (für R- und RS-Ausführung) / as- sembly paste (for version R or RS) / pâte d'as- semblage (de version R et RS)	0000045

Hauptsitz und Produktion / Headquarter (& Production):
WIWA Wilhelm Wagner GmbH & Co. KG
Gewerbstraße 1-3 • 35633 Lahnau, Germany
Tel.: +49 6441 609-0 • Fax: +49 6441 609-50
E-mail: info@wiwa.de
Internet: www.wiwa.de

WIWA LP
3734A Cook Blvd. • Chesapeake, VA 23323, USA
Tel: +1-757-436-2223 • Fax: +1-757-436-2103 •
Tel. (Toll Free): +1-866-661-2139
E-mail: sales@wiwalp.com
Internet: www.wiwa.com

WIWA Taicang Co., Ltd.
No.87 East Suzhou Rd. • Taicang City
Jiangsu Province 215400 • P.R.China
Tel: +86-512-5354-8858 • Fax: +86-512-5354-8859
E-mail: info@wiwa-china.com
Internet: www.wiwa.com