

mit Zerstäuberluft und Abschaltung  
with atomizer and shutdown  
avec atomiseur et coupure

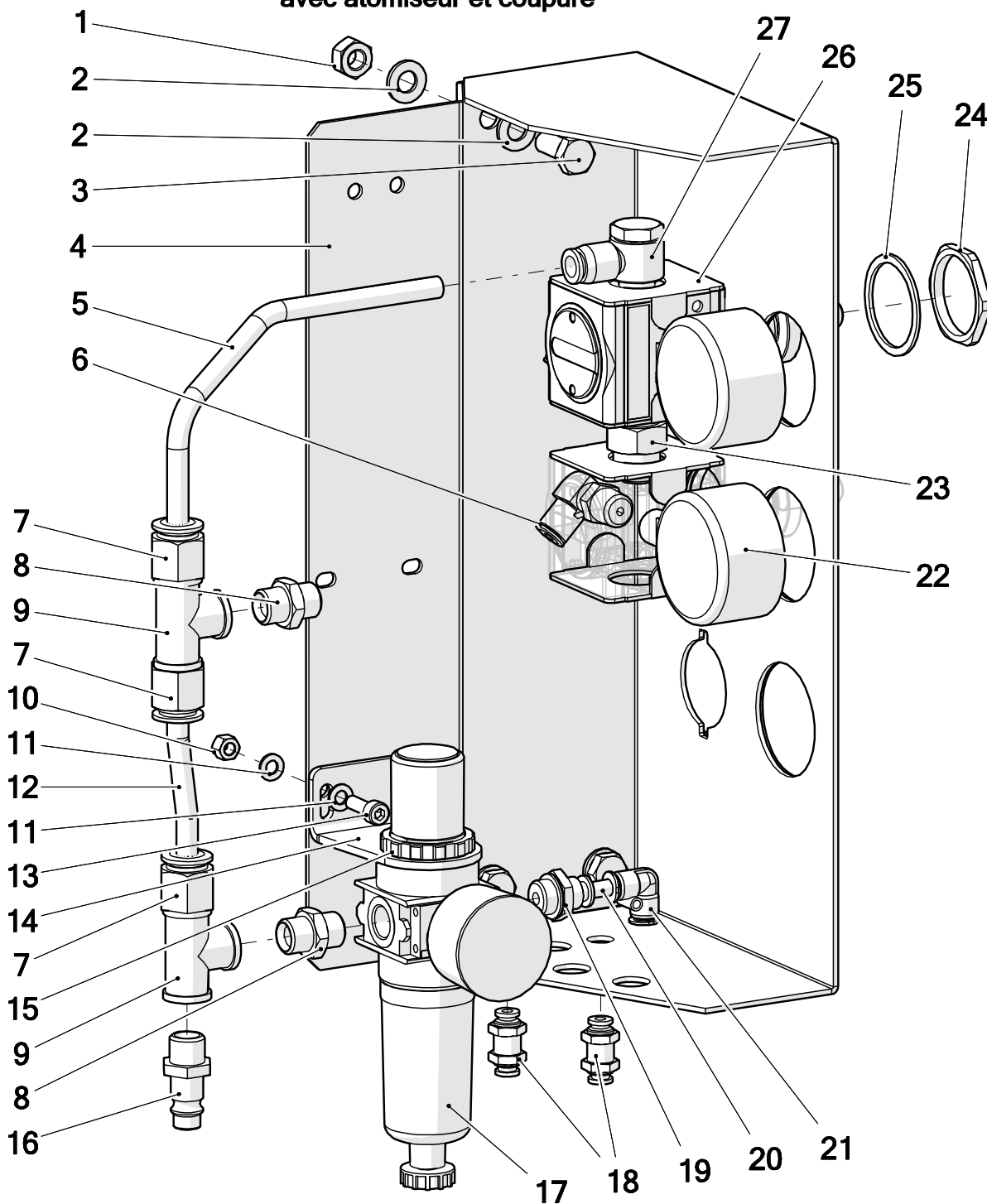

Pos.-Nr. in Klammern () sind keine Bestandteile dieser Baugruppe / items marked with () are not part of assembly shown / Les pièces entre parenthèses ne font pas partie du sous-groupe

Diese Zeichnung darf nicht kopiert, vervielfältigt oder dritten Personen zugänglich gemacht werden. Widerrechtliche Benutzung hat strafrechtliche Folgen. / This drawing should not be, in whole or in part, copied, distributed or used by or passed on as information to others for competition purposes or for whatever purposes without authorization. Unauthorized use is subject to prosecution.

**Hauptsitz und Produktion / Headquarter & Production**

WIWA Wilhelm Wagner GmbH & Co. KG  
Gewerbestraße 1-3 • 35633 Lahnau, Germany  
Tel: +49 6441 609-0 • Fax: +49 6441 609-50  
E-Mail: info@wiwa.de  
Internet: www.wiwa.de

**WIWA Subsidiary USA**

107 N.Main St. • P.O.Box 398, Alger, OH 45812  
Tel: +1-419-757-0141 • Fax: +1-419-549-5173 •  
Toll Free: +1-855-757-0141  
E-Mail: sales@wiwa.com  
Internet: www.wiwausa.com

Regeleinheit kpl.  
Regulator cluster cpl.  
Unité de réglage cpl.

Bestell-Nr. • Order-No. • Référence: **0663339**  
Serie • Serie • Série: **000**  
Datum • Date • Date: **16.05.2019**



FM2

Pos.	Number	Qty.	Lenght	V <sup>1</sup> /D <sup>2</sup> /R <sup>3</sup>	Artikelbezeichnung	Part Description	Désignation des articles
1	0460192	4			Mutter	nut	écrou
2	0460214	8			Scheibe	washer	rondelle
3	0460206	4			Schraube	screw	vis
4	0658748	1			Halter	holter	porte-outil
5	0649425	1	0,3m	V	Druckluftschlauch	compressed air hose	flexible d'air comprimé
6	0647004	2			L-Steckverschraubung	L-plug-in connector	L-vissage à air comprimé
7	0632729	3			Steckverschraubung	plug-type fitting	vissage à fiche
8	0631029	2			Doppelnippel	male adaptor	raccord double male
9	0413666	2			T-Stück	T-piece	raccord en T
10	0462160	2			Mutter	nut	écrou
11	0460230	4			Scheibe	washer	rondelle
12	0649425	1	0,15m	V	Druckluftschlauch	compressed air hose	flexible d'air comprimé
13	0460265	2			Schraube	screw	vis
14	0647785	1			Halter	holder	porte-outil
15	0633070	1			Mutter	nut	écrou
16	0412600	1			Luftanschlußnippel	air connection nipple	raccord d'air
17	0646893	1		V	Filterregler	filter regulator	filtre régulateur
18	0641265	2			Steckverbindung	screw fitting	vissage
19	0647848	1			Steckverschraubung	plug-type fitting	vissage à fiche
20	0414360	1	0,05m	V	Druckluftschlauch	compressed air hose	flexible d'air comprimé
21	0641270	1			L-Steckverbindung	L-piece	L-pièce
22	0658795	2		V	Manometer	gauge	manometre
23	0657919	1			Rohrverschraubung	pipe fitting	raccord
24	0648088	2			Gegenmutter	nut	écrou
25	0472018	2			Dichtung	seal	joint
26	0665527	2		V	Druckluftregler	air pressure regulator	régulateur d'air comprimé
27	0632728	1			L-Steckverschraubung	L-plug-in connector	L-vissage à air comprimé

**Hauptsitz und Produktion / Headquarter & Production**

WIWA Wilhelm Wagner GmbH & Co. KG  
Gewerbestraße 1-3 • 35633 Lahnau, Germany  
Tel: +49 6441 609-0 • Fax: +49 6441 609-50  
E-Mail: info@wiwa.de  
Internet: www.wiwa.de

**WIWA Subsidiary USA**

107 N.Main St. • P.O.Box 398, Alger, OH 45812  
Tel: +1-419-757-0141 • Fax: +1-419-549-5173 •  
Toll Free: +1-855-757-0141  
E-Mail: sales@wiwa.com  
Internet: www.wiwausa.com

ohne Zerstäuberluft oder Zerstäuberluft ohne Abschaltung  
without atomizer or atomizer without shutdown  
sans atomiseur ou atomiseur sans coupure

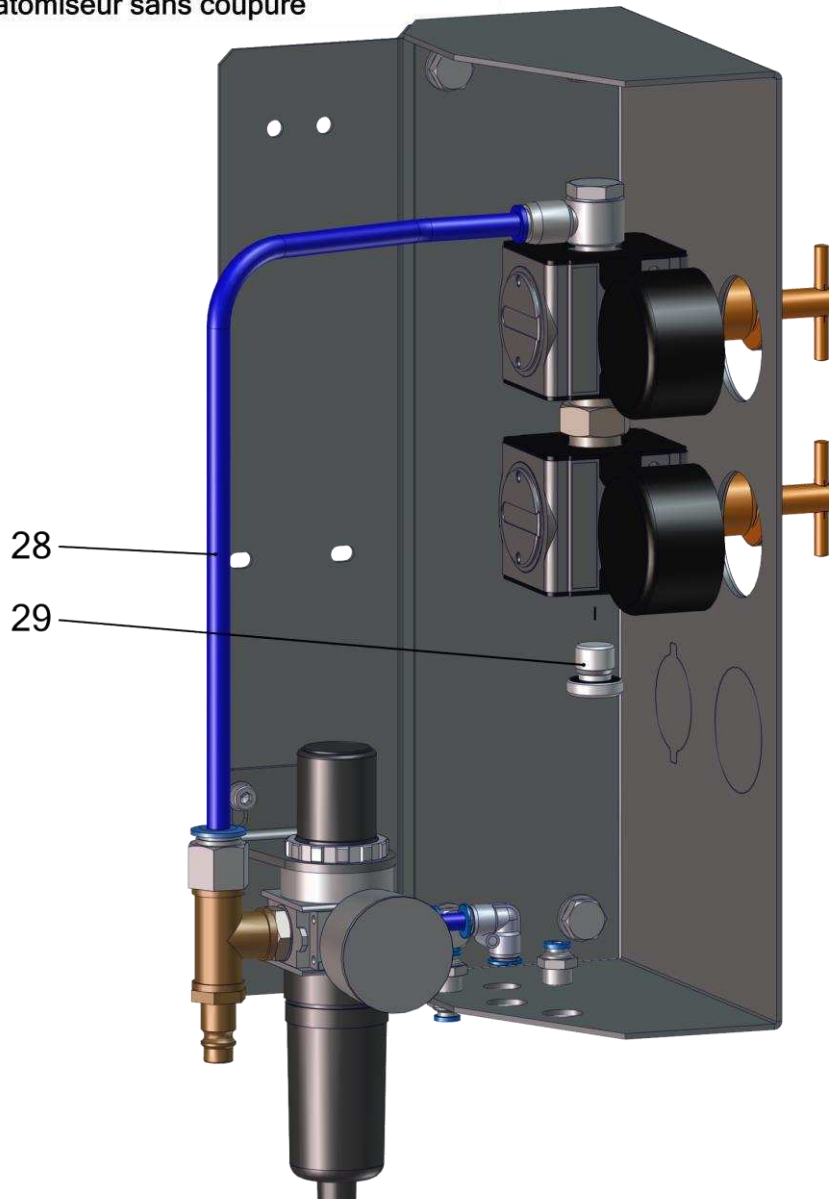

Pos.	Number	Qty.	Lenght	V <sup>1</sup> /D <sup>2</sup> /R <sup>3</sup>	Artikelbezeichnung	Part Description	Désignation des articles
28	0649425	1	0,5m	V	Druckluftschlauch	compressed air hose	flexible d'air comprimé
29	0667422	1			Stopfen	plug	bouchon

<sup>1</sup>V = Verschleißteile • Wear parts • Pièces d'usure usuelles

<sup>2</sup>D = Teile des Dichtungssatzes • Parts of seal kit • Pièces de kit de joints

<sup>3</sup>R = Teile des Reparatursatzes • Parts of repair kit • Pièces de kit de réparation

**Hauptsitz und Produktion / Headquarter & Production**

WIWA Wilhelm Wagner GmbH & Co. KG  
Gewerbestraße 1-3 • 35633 Lahnau, Germany  
Tel: +49 6441 609-0 • Fax: +49 6441 609-50  
E-Mail: info@wiwa.de  
Internet: www.wiwa.de

**WIWA Subsidiary USA**

107 N.Main St. • P.O.Box 398, Alger, OH 45812  
Tel: +1-419-757-0141 • Fax: +1-419-549-5173 •  
Toll Free: +1-855-757-0141  
E-Mail: sales@wiwa.com  
Internet: www.wiwausa.com

**Sicherungsmittel / Thread sealant / produit d'étanchéité**

Symbol / Symbol / Symbole	Beschreibung / Description / Description	Artikel / Bestell-Nr. Article / Order-No. L'article / Référence
[r]	schwach / light / léger	222 / 0000016
[b]	mittel / medium / leger	243 / 0000015
[schw]	mittel, Kunststoff-Stahl / medium, plastic-steel / medium, platique-acier (20ml)	480 / 0000107
[g]	hochfest / high-streng / hautesistance (50ml) hochfest für Cr/Ni-Teile / for Cr/Ni steel parts / pour parties fabriqué de Cr/Ni (50ml)	601 / 0000014 2701 / 0000303
[p]	Rohrdichtungspaste / pipe sealant / pâte d'étanchéité pour tuyaux(50ml)	225 / 0000017
[a]	Aktivator / activator / activateur (500ml) Aktivator für Kunststoffteile / activator for plastic parts / activateur pour pièces de plastique (10ml)	734 / 0000018 770 / 0000108
[t]	Gewindeband / threaded tape / ruban de filetage	/0000099
[k]	2K - Kleber / 2K - adhesive / 2K - adhésif	/0000414

**Betriebsmittel / Machinery materials / Equipement de production**

Symbol / Symbol / Symbole	Beschreibung / Description / Description	Artikel / Bestell-Nr. Article / Order-No. L'article / Référence
[f]	Fett, säurefrei / acid-free / sans acide	0000025
[t]	Trennmittel / release agent / agent séperateur bei Verarbeitung von Isozyanate / for application with isozyanate / pour l'application de l'isozyanate	0163333 0640651
[m]	Montagepaste (für R- und RS- Ausführung) / assembly paste (for verssion R or RS) / pâte d'assemblage ( de version R et RS)	0000233
[ms]	Montagespray (für R- und RS- Ausführung) / assembly spray (for verssion R or RS) / aérosol d'assemblage ( de version R et RS)	0000118

**Hauptsitz und Produktion / Headquarter & Production**

WIWA Wilhelm Wagner GmbH & Co. KG  
Gewerbestraße 1-3 • 35633 Lahnau, Germany  
Tel: +49 6441 609-0 • Fax: +49 6441 609-50  
E-Mail: info@wiwa.de  
Internet: www.wiwa.de

**WIWA Subsidiary USA**

107 N.Main St. • P.O.Box 398, Alger, OH 45812  
Tel: +1-419-757-0141 • Fax: +1-419-549-5173 •  
Toll Free: +1-855-757-0141  
E-Mail: sales@wiwa.com  
Internet: www.wiwausa.com