

Pos.-Nr. in Klammern () sind keine Bestandteile dieser Baugruppe / items marked with () are not part of assembly shown / Les pièces entre parenthèses ne font pas partie du sous-groupe

Diese Zeichnung darf nicht kopiert, vervielfältigt oder dritten Personen zugänglich gemacht werden. Widerrechtliche Benutzung hat strafrechtliche Folgen. / This drawing should not be, in whole or in part, copied, distributed or used by or passed on as information to others for competition purposes or for whatever purposes without authorization. Unauthorized use is subject to prosecution.

Hauptsitz und Produktion / Headquarter & Production

WIWA Wilhelm Wagner GmbH & Co. KG
 Gewerbestraße 1-3 • 35633 Lahnau, Germany
 Tel: +49 6441 609-0 • Fax: +49 6441 609-50
 E-Mail: info@wiwa.de
 Internet: www.wiwa.de

WIWA LP

107 N.Main St. • P.O.Box 398, Alger, OH 45812
 Tel: +1-419-549-5180 • Fax: +1-419-549-5173 •
 Toll Free: +1-866-661-2139
 E-Mail: jwold@wiwalp.com
 Internet: www.wiwa.com

WIWA Taicang Co.,Ltd.

No.87 East Suzhou Rd. • Taicang City
 Jiangsu Province 215400 • P.R.China
 Tel: +86-512-5354-8858 • Fax: +86-512-5354-8859
 E-Mail: info@wiwa-china.com
 Internet: wiwa.com

Pos.	Number	Qty.	V ¹ /D ² /R ³	Artikelbezeichnung	Part Description	Désignation des articles
1	0460451	4		Schraube	washer	rondelle
2	0460230	16		Scheibe	washer	rondelle
3	0664128	1		Deckel	cover	couvercle
4	0664127	1		Isolierung	insulating	insolement
5	0664133	4		Verschlusschraube	screw plug	vis de fermeture
6	0460443	8		Schraube	screw	vis
7	0663102	6	V	Heizpatrone	cartridge	cartouche
8	0648819	1		L- Steckverbindung	L-piece	L-pièce
9	0664035	2		Drossel	throttle	inductance d'arrêt
10	0643491	4		Dichtung	gasket	joint
11	0663106	2		Doppelnippel	male adaptor	raccord double male
12	0664135	1		Gehäuse	housing	logement
13	0660267	2		Berstscheibeneinrichtung	safety rupture	dispositif de plaque de ruptur
14	0664120	2	V	Temperaturfühler	temperature probe	sonde de temperature
15	0662441	2	V	Drucksensor	pressure sensor	capture de pression
16	0656102	2		Rundsteckverbinder	socket connector	connecteur coaxial
17	0648024	2		Stopfen	plug	bouchon
18	0460206	4		Schraube	screw	vis
19	0460214	6		Scheibe	washer	rondelle
20	0460192	4		Mutter	nut	écrou
21	0659889	2		Scheibe	washer	rondelle
22	0664132	4		Verschlusschraube	screw plug	vis de fermeture
23	0664134	1		Montageblech	mounting plate	plaque de montage
24	0612472	1		Doppelnippel	male adaptor	raccord double male
25	0654545	4		Stopfen	plug	bouchon
26	0654639	1		Doppelnippel	male adaptor	raccord double male
27	0640131	1		Einschraubverschraubung	screw fitting	connexion de vissage
28	0658557	4		Schraube	screw	vis
29	0663093	1		Zwischenstück	intermediate piece	pièce intermédiaire
30	0658365	2	V	Kugelhahn	ball valve	vanne
31	0631610	2		Kontermutter	nut	écrou
32	0633848	2	V	Manometer	gauge	manometre
33	0649388	1		Steckverschraubung	plug-type fitting	vissage à fiche
34	0657604	2	V	O-Ring	o-ring	joint torique
35	0664126	2		Nippel	nipple	raccord
36	0664136	1		Gehäuse	housing	logement
37	0664125	4	V	O-Ring	o-ring	joint torique
38	0664131	4		Hülse	bush	douille
39	0654150	2	V	Temperaturschalter	temperature switch	interrupteur de température
40	0461121	4		Schraube	screw	vis
41	0650763	2		Schraube	screw	vis
42	0664129	1		Klemmkasten	terminal box	boîte de serrage
43	0650792	4		Blindnietmutter	blind-rivet nut	aveugle écrou de rivet
44	0462160	2		Mutter	nut	écrou

Hauptsitz und Produktion / Headquarter & Production

WIWA Wilhelm Wagner GmbH & Co. KG
 Gewerbestraße 1-3 • 35633 Lahnau, Germany
 Tel: +49 6441 609-0 • Fax: +49 6441 609-50
 E-Mail: info@wiwa.de
 Internet: www.wiwa.de

WIWA LP

107 N.Main St. • P.O.Box 398, Alger, OH 45812
 Tel: +1-419-549-5180 • Fax: +1-419-549-5173 •
 Toll Free: +1-866-661-2139
 E-Mail: jwold@wiwalp.com
 Internet: www.wiwa.com

WIWA Taicang Co.,Ltd.

No.87 East Suzhou Rd. • Taicang City
 Jiangsu Province 215400 • P.R.China
 Tel: +86-512-5354-8858 • Fax: +86-512-5354-8859
 E-Mail: info@wiwa-china.com
 Internet: wiwa.com

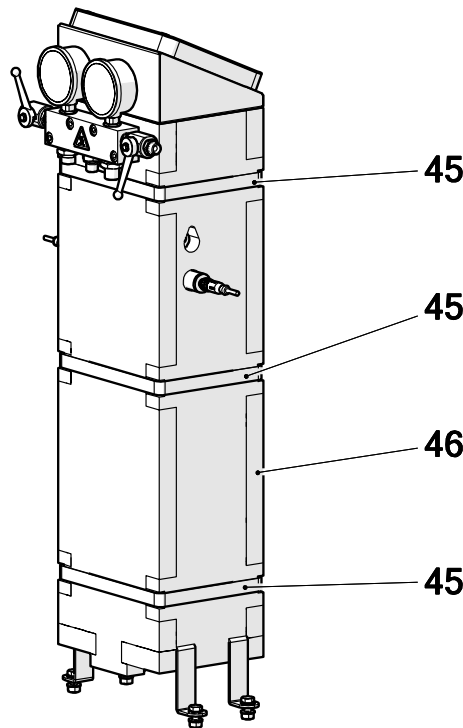

Pos.	Number	Qty.	V ¹ /D ² /R ³	Artikelbezeichnung	Part Description	Désignation des articles
45	0664118	3		Klettband	hook-and-loop tape	ruban-crochets
46	0664141	1		Isolation	insulating	insolement

¹V = Verschleißteile • Wear parts • Pièces d'usure usuelles

²D = Teile des Dichtungssatzes • Parts of seal kit • Pièces de kit de joints

³R = Teile des Reparatursatzes • Parts of repair kit • Pièces de kit de réparation

Sicherungsmittel / Thread sealant / produit d'étanchéité

Symbol / Symbol / Symbole	Beschreibung / Description / Description	Artikel / Bestell-Nr. Article / Order-No. L'article / Référence
[r]	schwach / light / léger	222 / 0000016
[b]	mittel / medium / léger	243 / 0000015
[schw]	mittel, Kunststoff-Stahl / medium, plastic-steel / medium, platique-acier (20ml)	480 / 0000107
[g]	hochfest / high-streng / hautesistance (50ml) hochfest für Cr/Ni-Teile / for Cr/Ni steel parts / pour partes fabriqué de Cr/Ni (50ml)	601 / 0000014 2701 / 0000303
[p]	Rohrdichtungspaste / pipe sealant / pâte d'étanchéité pour tuyaux(50ml)	225 / 0000017
[a]	Aktivator / activator / activateur (500ml) Aktivator für Kunststoffteile / activator for plastic parts / activateur pour pièces de plastique (10ml)	734 / 0000018 770 / 0000108
[t]	Gewindeband / threaded tape / ruban de filetage	/0000099
[k]	2K - Kleber / 2K - adhesive / 2K - adhésif	/0000414

Betriebsmittel / Machinery materials / Equipement de production

Symbol / Symbol / Symbole	Beschreibung / Description / Description	Artikel / Bestell-Nr. Article / Order-No. L'article / Référence
[f]	Fett, säurefrei / acid-free / sans acide	0000025
[t]	Trennmittel / release agent / agent séperateur bei Verarbeitung von Isozyanate / for application with isozyanate / pour l'application de l'isozyanate	0163333 0640651
[m]	Montagepaste (für R- und RS- Ausführung) / assembly paste (for verssion R or RS) / pâte d'assemblage (de version R et RS)	0000233
[ms]	Montagespray (für R- und RS- Ausführung) / assembly spray (for verssion R or RS) / aérosol d'assemblage (de version R et RS)	0000118
[mt]	Montagepaste (für hohe Temperaturen) assembly paste (for high temperatures) d'assemblage (pour hautes températures)	0000057

Hauptsitz und Produktion / Headquarter & Production

WIWA Wilhelm Wagner GmbH & Co. KG
 Gewerbestraße 1-3 • 35633 Lahnau, Germany
 Tel: +49 6441 609-0 • Fax: +49 6441 609-50
 E-Mail: info@wiwa.de
 Internet: www.wiwa.de

WIWA LP

107 N.Main St. • P.O.Box 398, Alger, OH 45812
 Tel: +1-419-549-5180 • Fax: +1-419-549-5173 •
 Toll Free: +1-866-661-2139
 E-Mail: jwold@wiwalp.com
 Internet: www.wiwa.com

WIWA Taicang Co.,Ltd.

No.87 East Suzhou Rd. • Taicang City
 Jiangsu Province 215400 • P.R.China
 Tel: +86-512-5354-8858 • Fax: +86-512-5354-8859
 E-Mail: info@wiwa-china.com
 Internet: wiwa.com