

PU - Pistole
PU - gun
PU - pistolet
4040

Bestell-Nr. • Order-No. • Référence: **0667476**
Serie • Serie • Série: **001**
Datum • Date • Date: **02.08.2023**

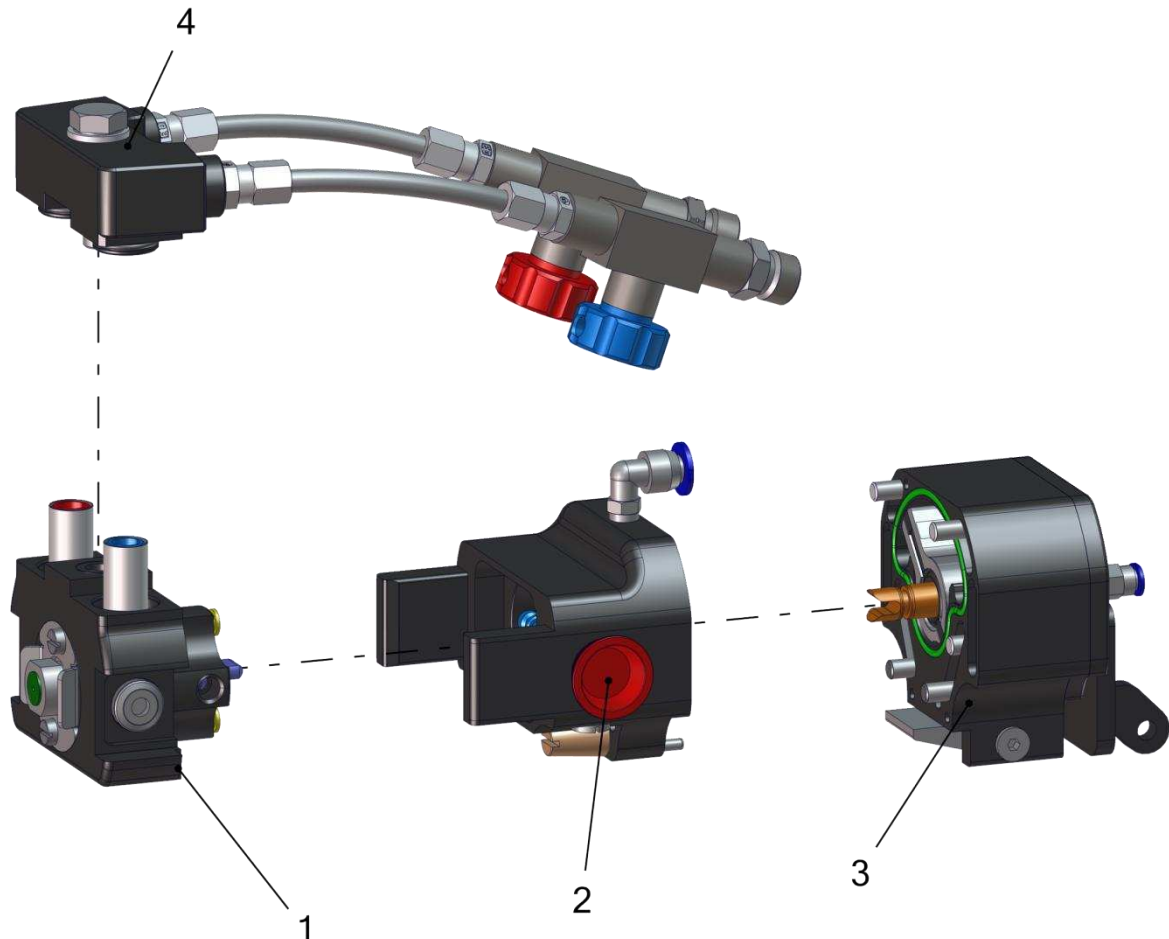

Pos.-Nr. in Klammern () sind keine Bestandteile dieser Baugruppe / items marked with () are not part of assembly shown / Les pièces entre parenthèses ne font pas partie du sous-groupe

Diese Zeichnung darf nicht kopiert, vervielfältigt oder dritten Personen zugänglich gemacht werden. Widerrechtliche Benutzung hat strafrechtliche Folgen. / This drawing should not be, in whole or in part, copied, distributed or used by or passed on as information to others for competition purposes or for whatever purposes without authorization. Unauthorized use is subject to prosecution.

Hauptsitz und Produktion / Headquarter & Production

WIWA Wilhelm Wagner GmbH & Co. KG
Gewerbestraße 1-3 • 35633 Lahnau, Germany
Tel: +49 6441 609-0 • Fax: +49 6441 609-50
E-Mail: info@wiwa.de
Internet: www.wiwa.de

WIWA Subsidiary USA

107 N.Main St. • P.O.Box 398, Alger, OH 45812
Tel: +1-419-757-0141 • Fax: +1-419-549-5173 •
Toll Free: +1-855-757-0141
E-Mail: sales@wiwa.com
Internet: www.wiwausa.com

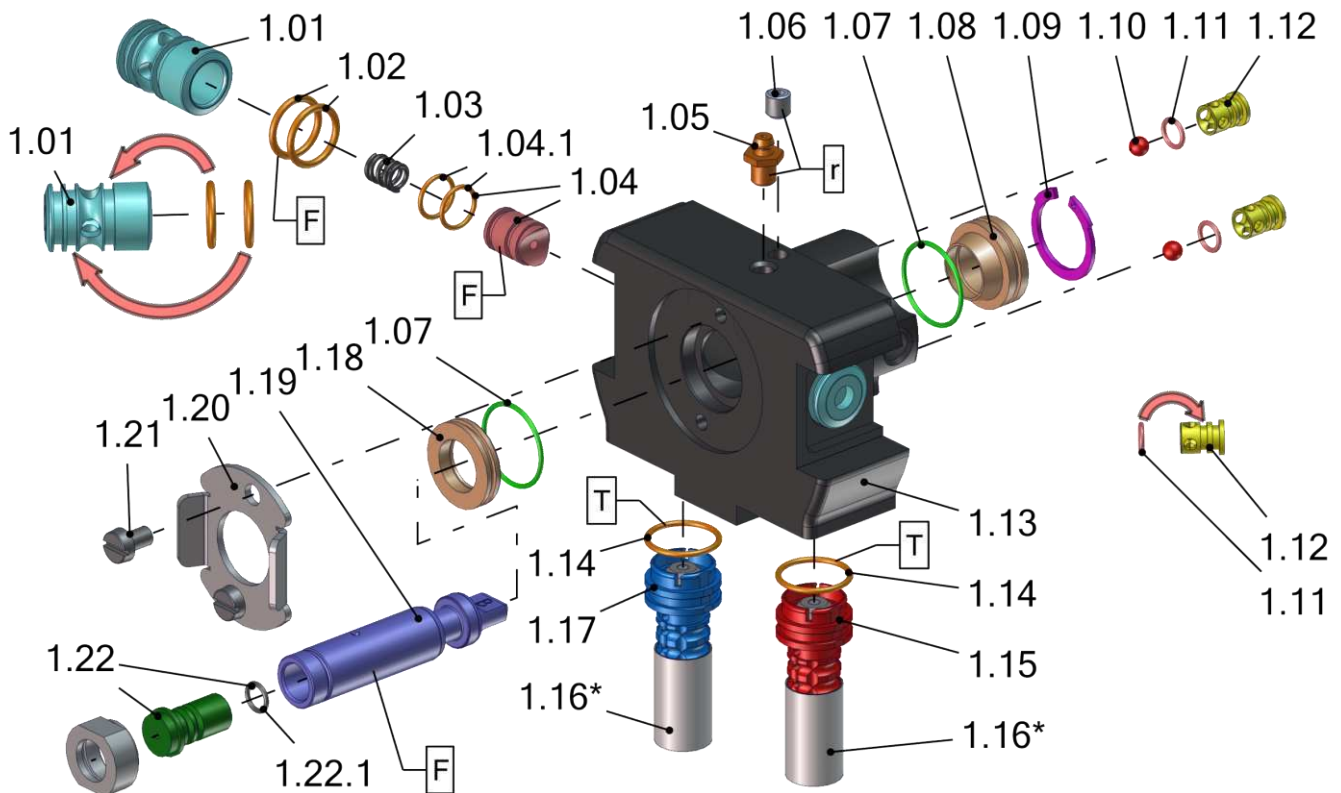

Pos.	Number	Qty.	V ¹ /D ² /R ³	Artikelbezeichnung	Part Description	Désignation des articles
1.01	0664952	2		Druckstück	spring disc	membre de pression
1.02	0657604	4	V, D	O-Ring	o-ring	joint torique
1.03	0666504	2	V	Druckfeder	spring	ressort
1.04	0666745	2	V, D	Anpressdichtung kpl.	press seal cpl.	joint cpl.
1.04.1	0658264	2	V, D	O-Ring	o-ring	joint torique
1.05	0652469	1		Schmiernippel	grease nipple	raccord fileté de graissage
1.06	0460702	1		Gewindestift	threaded pin	vis sans tête
1.07	0660834	2	V, D	O-Ring	o-ring	joint torique
1.08	0656574	1		Führungsring	guide ring	guidage
1.09	0657605	1		Sicherungsring	retaining ring	circlip
1.10	0645138	2		Kugel	ball	bille
1.11	0668825	2	V, D	O-Ring	o-ring	joint torique
1.12	0658761	2		Gehäuse	housing	logement
1.13	0665432	1		Pistolenkörper	gun body	corps de pistolet
1.14	0668827	2	V, D	O-Ring	o-ring	joint torique
1.15	0665443	1	V	Rückschlagventil kpl.	non-return valve cpl.	soupape de non-retour cpl.
1.16*	0656916	2	V	Sieb - Pistolenfilter	sieve	passoire
1.17	0665444	1	V	Rückschlagventil kpl.	non-return valve cpl.	soupape de non-retour cpl.
1.18	0656588	1		Führungsring	guide ring	guidage
1.19	0656909	1	V	Mischkammer kpl.	mixing chambre cpl.	chambre de melange cpl.
1.20	0665437	1		Adapterblech	adaptor	adaptateur
1.21	0474754	2		Schraube	screw	vis
1.22	0658504	1	V	Einsatz	insert	insertion
1.22.1	0668825	1	V, D	O-Ring	o-ring	joint torique

Hauptsitz und Produktion / Headquarter & Production

WIWA Wilhelm Wagner GmbH & Co. KG
 Gewerbestraße 1-3 • 35633 Lahnau, Germany
 Tel: +49 6441 609-0 • Fax: +49 6441 609-50
 E-Mail: info@wiwa.de
 Internet: www.wiwa.de

WIWA Subsidiary USA

107 N.Main St. • P.O.Box 398, Alger, OH 45812
 Tel: +1-419-757-0141 • Fax: +1-419-549-5173 •
 Toll Free: +1-855-757-0141
 E-Mail: sales@wiwa.com
 Internet: www.wiwausa.com

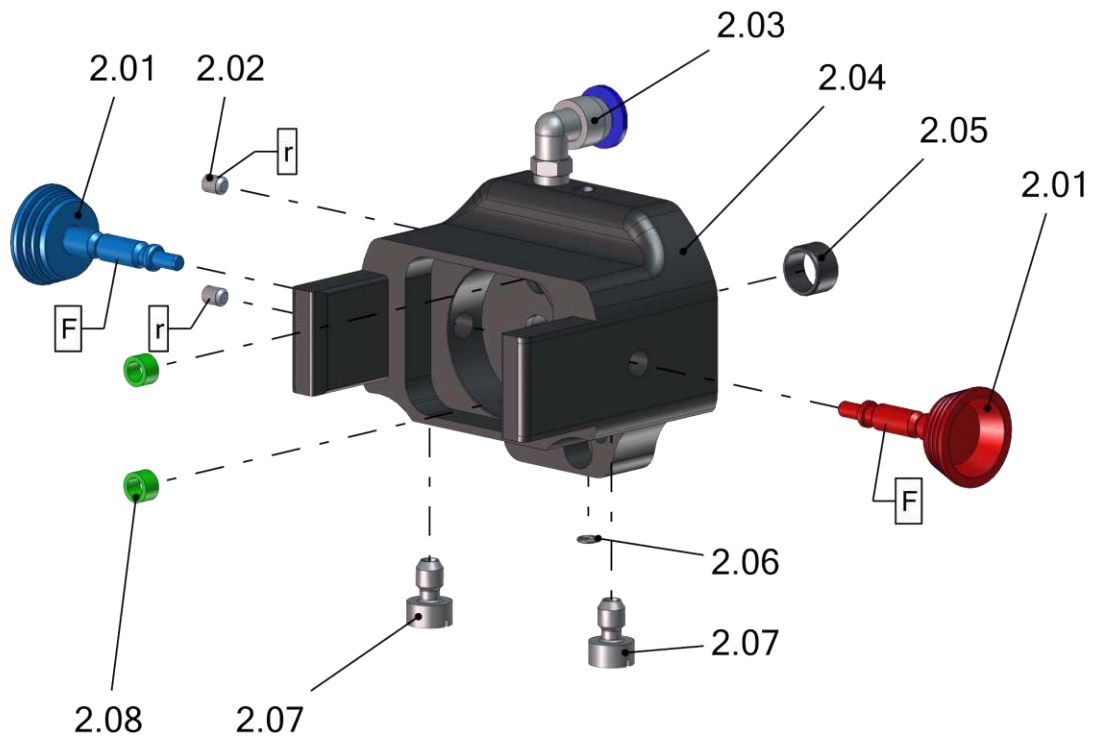

Pos.	Number	Qty.	V ¹ /D ² /R ³	Artikelbezeichnung	Part Description	Désignation des articles
2.01	0656911	2		Sicherungsstift	retainer pin	pointe de sûreté
2.02	0491799	2		Gewindestift	threaded pin	vis sans tête
2.03	0647305	1		L-Steckverschraubung	L-plug-in connector	L-vissage à air comprimé
2.04	0665431	1		Gehäuse	housing	caracasse
2.05	0656973	1		Gleitlager	slide bearing	palier lisse
2.06	0656974	1	V, D	O-Ring	o-ring	joint torique
2.07	0656604	2		Druckstück	spring disc	membre de pression
2.08	0657606	2	V, D	Dichtung	gasket	joint

Hauptsitz und Produktion / Headquarter & Production

WIWA Wilhelm Wagner GmbH & Co. KG
 Gewerbestraße 1-3 • 35633 Lahnau, Germany
 Tel: +49 6441 609-0 • Fax: +49 6441 609-50
 E-Mail: info@wiwa.de
 Internet: www.wiwa.de

WIWA Subsidiary USA

107 N.Main St. • P.O.Box 398, Alger, OH 45812
 Tel: +1-419-757-0141 • Fax: +1-419-549-5173 •
 Toll Free: +1-855-757-0141
 E-Mail: sales@wiwa.com
 Internet: www.wiwausa.com

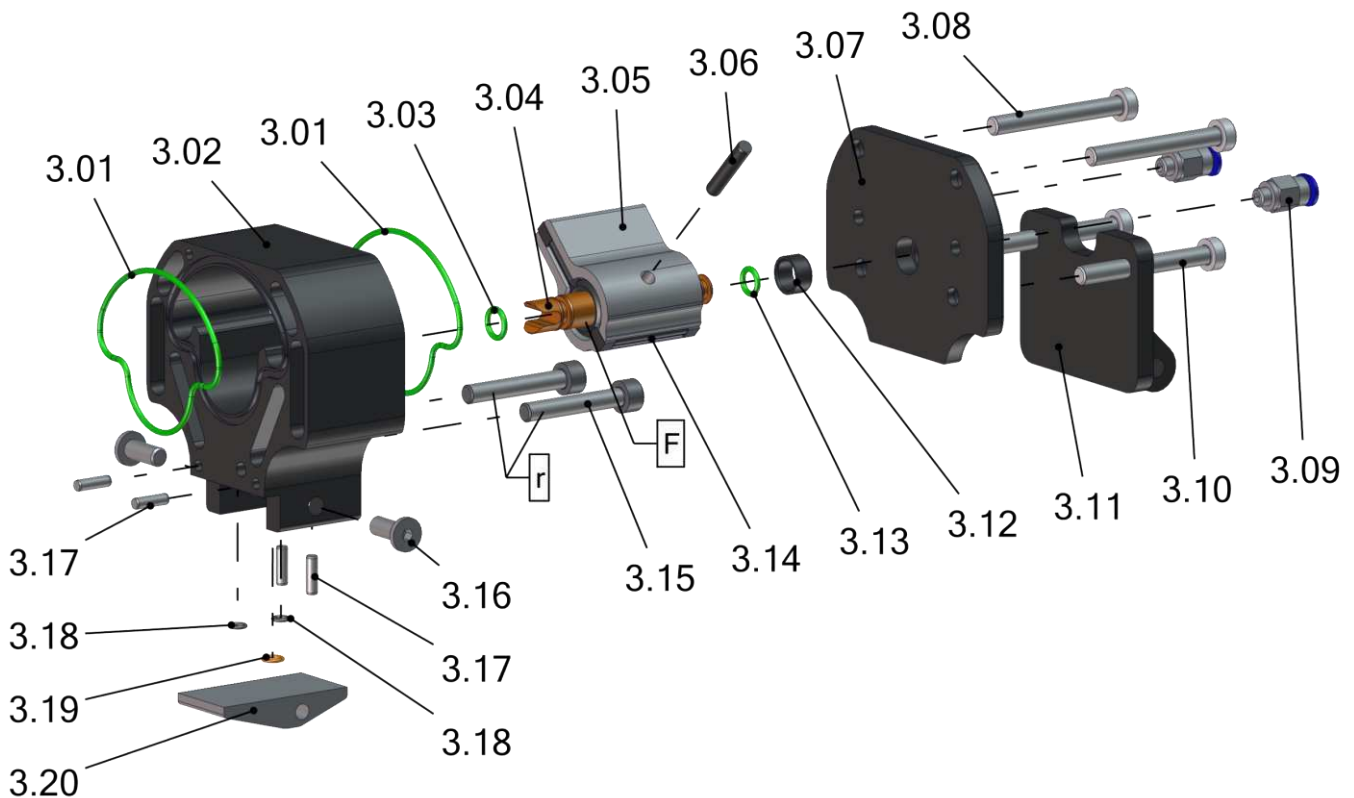

Pos.	Number	Qty.	V ¹ /D ² /R ³	Artikelbezeichnung	Part Description	Désignation des articles
3.01	0657609	2	V, D	O-Ring	joint torique	joint torique
3.02	0665434	1		Gehäuse	housing	carcasse
3.03	0470392	1	V, D	O-Ring	o-ring	joint torique
3.04	0656906	1	V	Achse	axle	axe
3.05	0657601	1		Fahne	flag	drapeau
3.06	0657620	1		Zylinderstift	cylinder pin	goupille cylindrique
3.07	0656904	1		Deckel	cover	couvercle
3.08	0658313	2		Schraube	screw	vis
3.09	0634738	2		Steckverschraubung	plug-type fitting	vissage à fiche
3.10	0667488	2		Schraube	screw	vis
3.11	0658582	1		Halteblech	holding plate	porte-outil
3.12	0656972	1	V	Gleitlager	slide bearing	palier lisse
3.13	0497657	1	V, D	O-Ring	o-ring	joint torique
3.14	0657602	1	V, D	Dichtung	gasket	joint
3.15	0414913	2		Schraube	screw	vis
3.16	0657608	2		Schraube	screw	vis
3.17	0650924	4		Zylinderstift	cylinder pin	goupille cylindrique
3.18	0656974	2	V, D	O-Ring	o-ring	joint torique
3.19	0665440	1	V, D	O-Ring	joint torique	joint torique
3.20	0667487	1		Verschlussstück	lock	fermeture

Hauptsitz und Produktion / Headquarter & Production

WIWA Wilhelm Wagner GmbH & Co. KG
 Gewerbestraße 1-3 • 35633 Lahnau, Germany
 Tel: +49 6441 609-0 • Fax: +49 6441 609-50
 E-Mail: info@wiwa.de
 Internet: www.wiwa.de

WIWA Subsidiary USA

107 N.Main St. • P.O.Box 398, Alger, OH 45812
 Tel: +1-419-757-0141 • Fax: +1-419-549-5173 •
 Toll Free: +1-855-757-0141
 E-Mail: sales@wiwa.com
 Internet: www.wiwausa.com

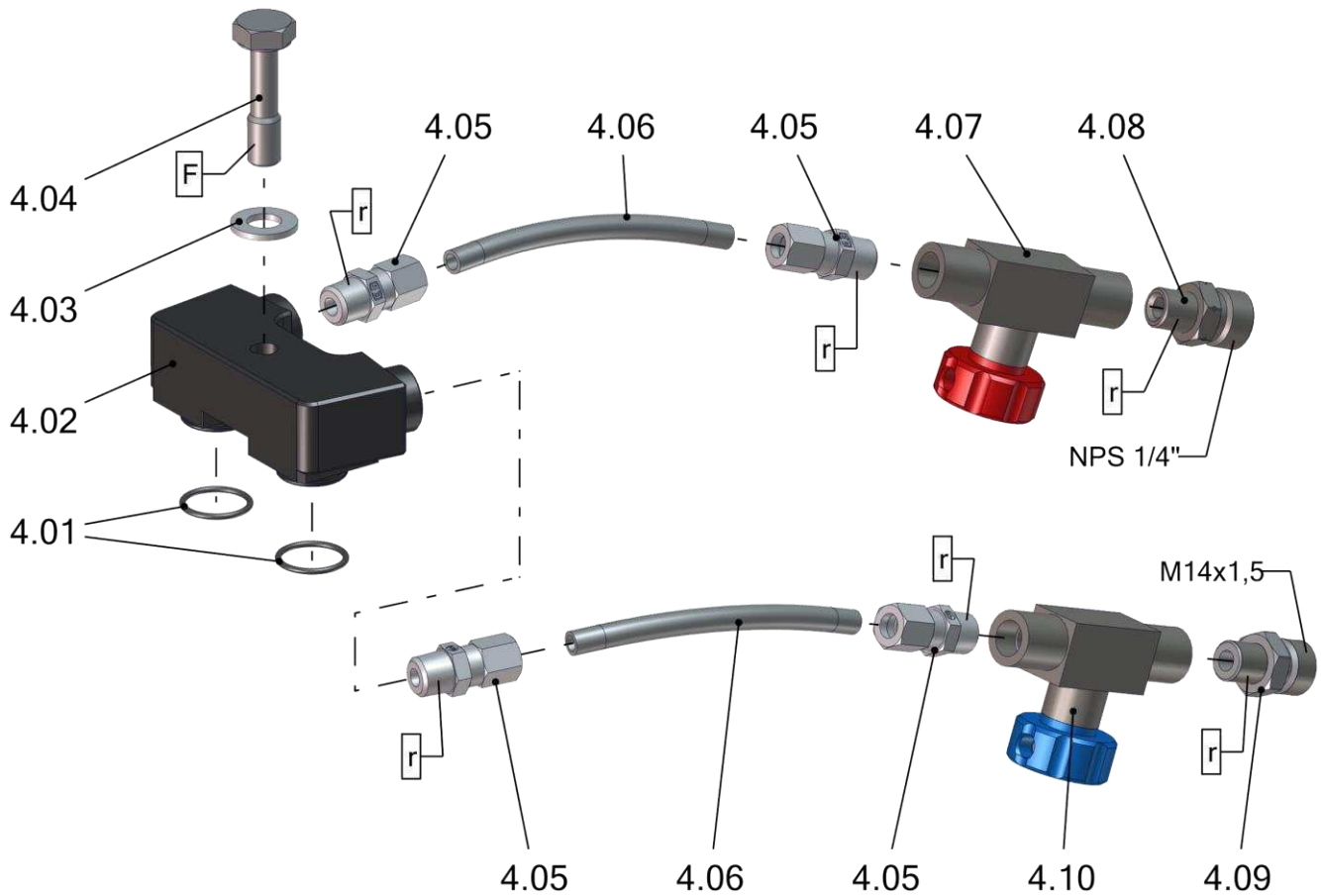

Pos.	Number	Qty.	V¹/D²/R³	Artikelbezeichnung	Part Description	Désignation des articles
4.01	0661980	2	V, D	O-Ring	o-ring	joint torique
4.02	0665433	1		Verteiler	manifold	distributeur
4.03	0460214	1		Scheibe	washer	rondelle
4.04	0657603	1		Schraube	screw	vis
4.05	0643986	4		Einschraubverschraubung	screw fitting	connexion de vissage
4.06	0581743	2		Rohr	tube	tube
4.07	0658503	1	V	Kugelhahn kpl.	ball valve cpl.	vanne cpl.
4.08	0654497	1		Einschraubverschraubung	screw fitting	vissage
4.09	0656796	1		Doppelnippel	male adaptor	raccord double male
4.10	0658484	1	V	Kugelhahn kpl.	ball valve cpl.	vanne cpl.

Hauptsitz und Produktion / Headquarter & Production

WIWA Wilhelm Wagner GmbH & Co. KG
 Gewerbestraße 1-3 • 35633 Lahnau, Germany
 Tel: +49 6441 609-0 • Fax: +49 6441 609-50
 E-Mail: info@wiwa.de
 Internet: www.wiwa.de

WIWA Subsidiary USA

107 N.Main St. • P.O.Box 398, Alger, OH 45812
 Tel: +1-419-757-0141 • Fax: +1-419-549-5173 •
 Toll Free: +1-855-757-0141
 E-Mail: sales@wiwa.com
 Internet: www.wiwausa.com

ohne Abbildung - not illustrated - sans illustration

Number	Qty.	V ¹ /D ² /R ³	Artikelbezeichnung	Part Description	Désignation des articles
0667000			Dichtungssatz	seal kit	jeu de joints

***Sieb für Pistolenfilter / *sieve for gun filter / *passoire de filtre du pistolet**

Number	Qty.	V ¹ /D ² /R ³	Artikelbezeichnung	Part Description	Désignation des articles
0657376	2	V	Sieb – 40 Mesh	sieve - 40 Mesh	passoire – 40 Mesh
0656916	2	V	Sieb – 60 Mesh (Standard)	sieve - 60 Mesh	passoire – 60 Mesh
0657377	2	V	Sieb – 80 Mesh	sieve - 80 Mesh	passoire – 80 Mesh

¹V = Verschleißteile • Wear parts • Pièces d'usure usuelles

²D = Teile des Dichtungssatzes • Parts of seal kit • Pièces de kit de joints

³R = Teile des Reparatursatzes • Parts of repair kit • Pièces de kit de reparation

Sicherungsmittel / Thread sealant / produit d'étanchéité

Symbol / Symbol / Symbole	Beschreibung / Description / Description	Artikel / Bestell-Nr. Article / Order-No. L'article / Référence
[r]	schwach / light / léger	222 / 0000016
[b]	mittel / medium / léger	243 / 0000015
[schw]	mittel, Kunststoff-Stahl / medium, plastic-steel / medium, plastique-acier (20ml)	480 / 0000107
[g]	hochfest / high-streng / hautesistance (50ml) hochfest für Cr/Ni-Teile / for Cr/Ni steel parts / pour partes fabriqué de Cr/Ni (50ml)	601 / 0000014 2701 / 0000303
[p]	Rohrdichtungspaste / pipe sealant / pâte d'étanchéité pour tuyaux(50ml)	225 / 0000017
[a]	Aktivator / activator / activateur (500ml) Aktivator für Kunststoffteile / activator for plastic parts / activateur pour pièces de plastique (10ml)	734 / 0000018 770 / 0000108
[t]	Gewindeband / threaded tape / ruban de filetage	/0000099
[k]	2K - Kleber / 2K - adhesive / 2K - adhésif	/0000414

Betriebsmittel / Machinery materials / Equipement de production

Symbol / Symbol / Symbole	Beschreibung / Description / Description	Artikel / Bestell-Nr. Article / Order-No. L'article / Référence
[F]	Fett, säurefrei / acid-free / sans acide	0000025
[T]	Trennmittel / release agent / agent séperateur bei Verarbeitung von Isozyanate / for application with isozyanate / pour l'application de l'isozyanate	0163333 0640651
[M]	Montagepaste (für R- und RS- Ausführung) / assembly paste (for verssion R or RS) / pâte d'assemblage (de version R et RS)	0000233
[MS]	Montagespray (für R- und RS- Ausführung) / assembly spray (for verssion R or RS) / aérosol d'assemblage (de version R et RS)	0000118
[MT]	Montagepaste (für hohe Temperaturen) assembly paste (for high temperatures) d'assemblage (pour hautes températures)	0000057

Hauptsitz und Produktion / Headquarter & Production

WIWA Wilhelm Wagner GmbH & Co. KG
 Gewerbestraße 1-3 • 35633 Lahnau, Germany
 Tel: +49 6441 609-0 • Fax: +49 6441 609-50
 E-Mail: info@wiwa.de
 Internet: www.wiwa.de

WIWA Subsidiary USA

107 N.Main St. • P.O.Box 398, Alger, OH 45812
 Tel: +1-419-757-0141 • Fax: +1-419-549-5173 •
 Toll Free: +1-855-757-0141
 E-Mail: sales@wiwa.com
 Internet: www.wiwausa.com