

Pos.-Nr. in Klammern () sind keine Bestandteile dieser Baugruppe / items marked with () are not part of assembly shown / Les pièces entre parenthèses ne font pas partie du sous-groupe

Diese Zeichnung darf nicht kopiert, vervielfältigt oder dritten Personen zugänglich gemacht werden, widerrechtliche Benutzung hat strafrechtliche Folgen.

This drawing should not be, in whole or in part, copied, distributed or be used by or passed on as information to others for competition purposes or for whatever purposes without the authorization of WIWA. Unauthorized use is subject to prosecution.

Hauptsitz und Produktion / Headquarter & Production

WIWA Wilhelm Wagner GmbH & Co. KG
 Gewerbestraße 1-3 • 35633 Lahnau, Germany
 Tel: +49 6441 609-0 • Fax: +49 6441 609-50
 E-Mail: info@wiwa.de
 Internet: www.wiwa.de

WIWA Subsidiary USA

107 N. Main St. • P.O. Box 398, Alger, OH 45812
 Tel: +1-419-757-0141 • Fax: +1-419-549-5173
 Toll Free: +1-855-757-0141
 E-Mail: sales@wiwa.com
 Internet: www.wiwausa.com

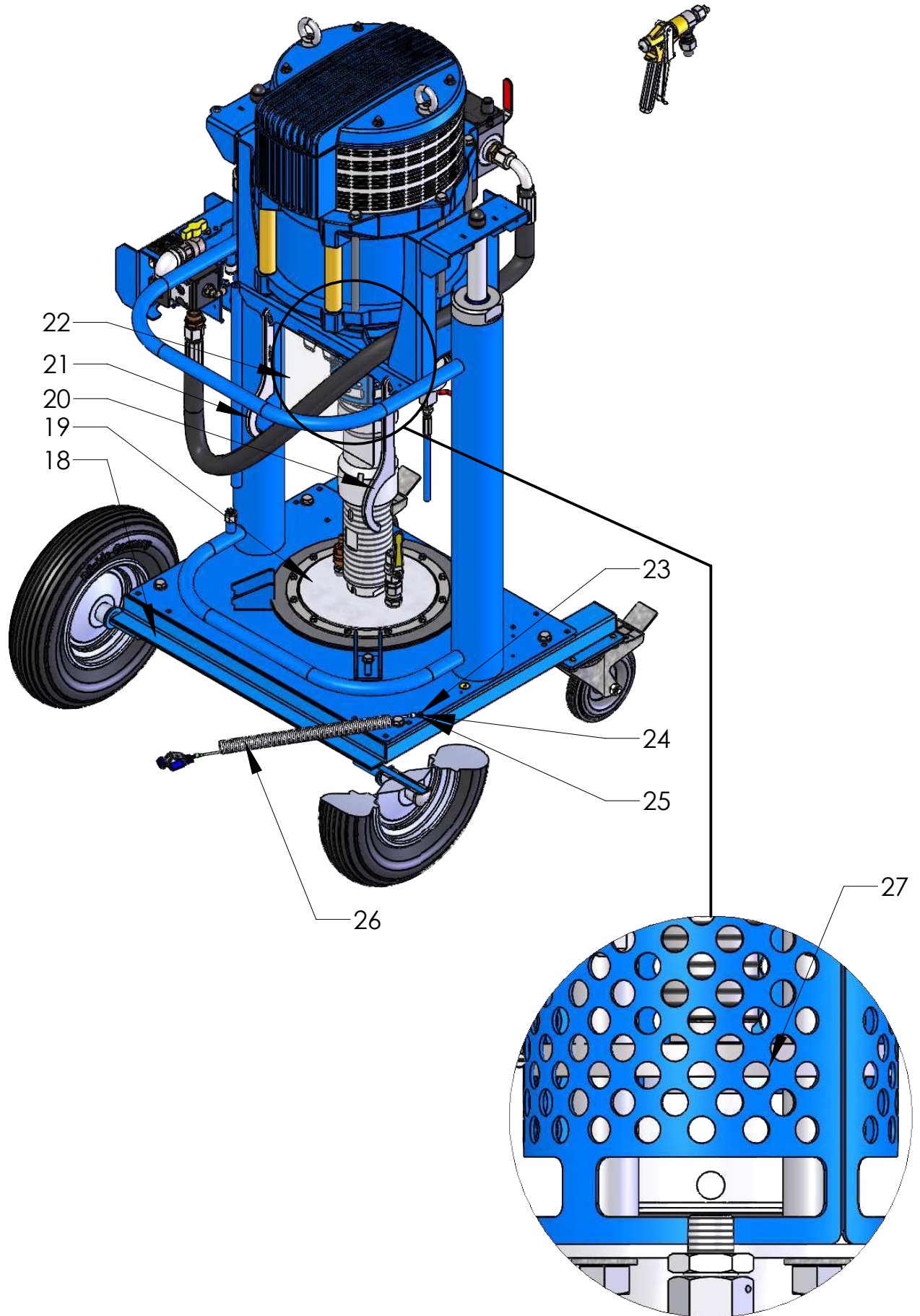

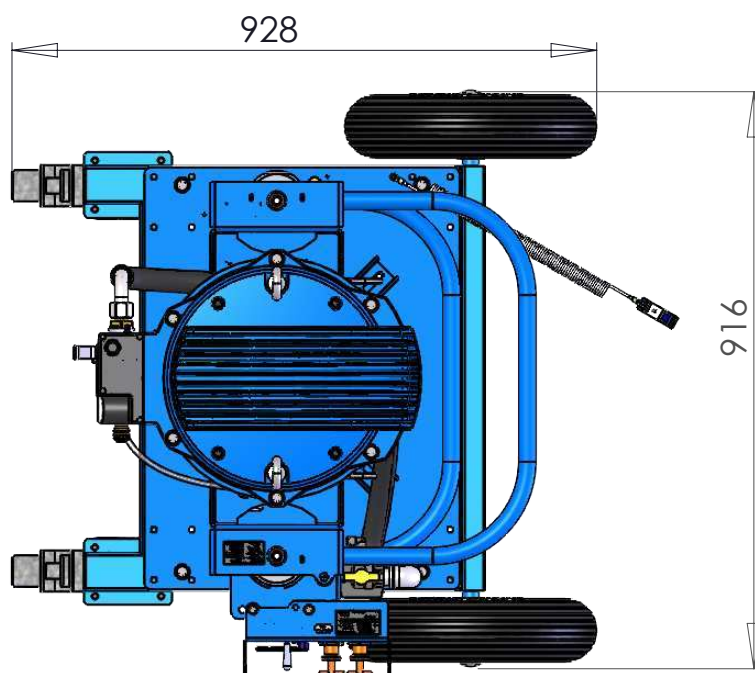
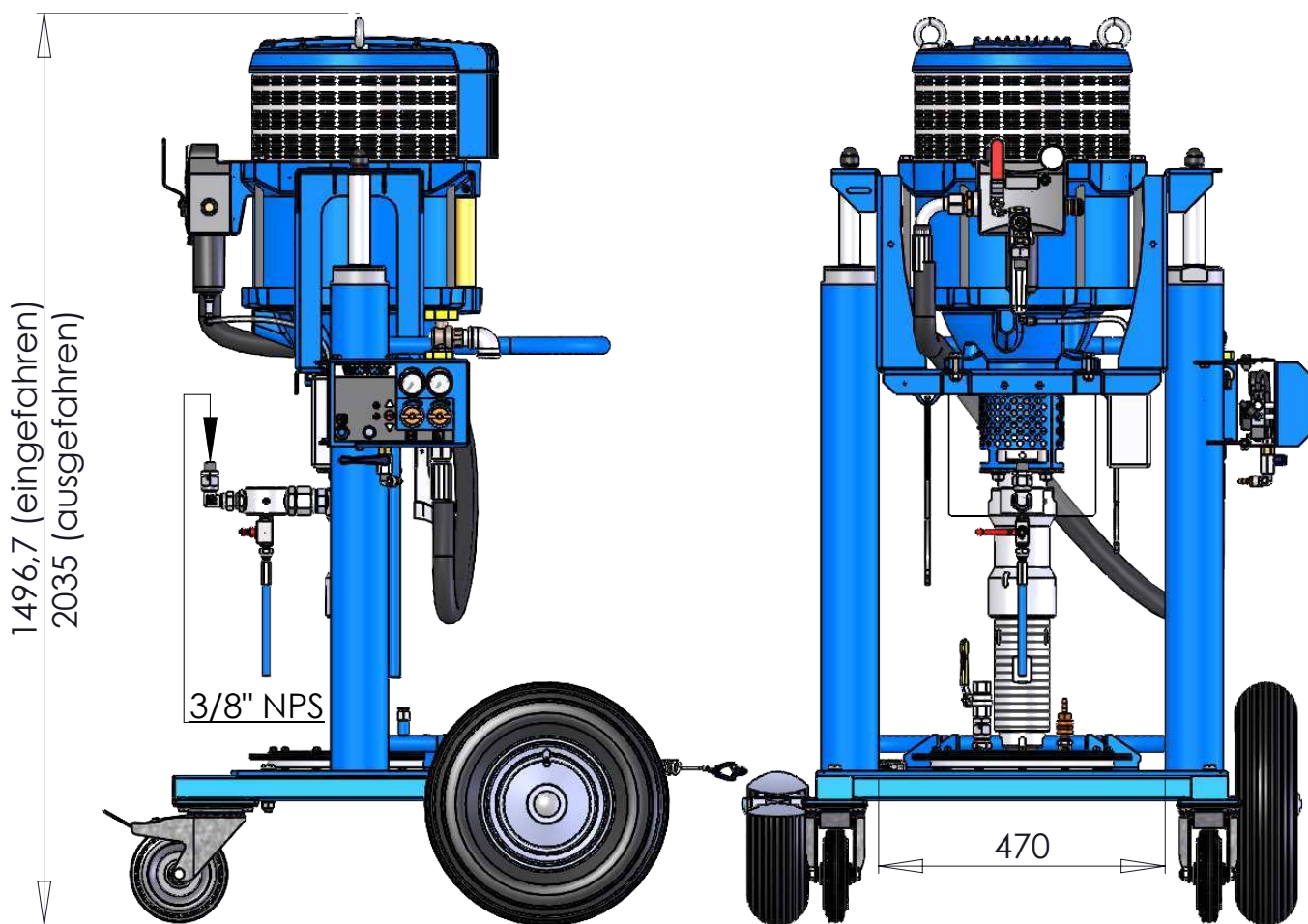

Pos.	Number	Qty	V ¹ /D ² /R ³	Artikelbezeichnung	Part Description	Désignation des articles
1	0659403	1		Entlastungsschlauch	drain hose	flexible de décharge
2	0666068	1		Materialpumpe	material pump	section fluide
3	0667360	1		Materialauslaß	Manifold with draining	Collecteur avec vidange
4	0668396	1		Winkel	elbow	coude
5	0460648	4		Mutter	nut	écrou
6	0460613	6		Scheibe	washer	rondelle
7	0461369	4		Schraube	screw	vis
8	0669466	1		Schlauchleitung kpl.	hose line	ligne de tuyau
9	0662450	2		Sperrkantscheibe	washer	rondelle
10	0668952	1		Luftversorgung kpl.	air supply cpl.	alimentation en air complète
11	0601578	1	V	Sicherheitsventil	satety valve	soupape de sécurité
12	0665190	1		Luftmotor	air motor	moteur pneumatique
13	0642729	1		Hubtisch	lift table	table élévatic
14	0658816	1		Typenschild	type plate	plaque signalétique
15	0633601	2		Blindniete	blind rivet	rivet aveugle
16	0669322	1		Steuerung	Controller	Commande
17	0666374	1		Zweisäulenrammpresse	twin-post ram unit	presse á pilotage á colonne
18	0647147	1		Fahrgestell	cart	chariot
19	0668573	1		Folgedeckel kpl	follow cover	couvercle
20	0660288	1		Hakenschlüssel	sickle spanner	sickle clé
21	0660287	1		Hakenschlüssel	sickle spanner	sickle clé
22	0659774	1		Tasche	pocket	poche
23	0631628	1		Schraube	screw	vis
24	0460575	1		Scheibe	washer	rondelle
25	0659887	1		Sperrkantscheibe	washer	rondelle
26	0474487	1		Erdungskabel kpl.	ground wire cpl.	câble de terre cpl.
27	0658850	1	V	Kupplung	coupling	accouplement
28	0672748	1		Airless - Pistole	gun	pistolet
29	0649328	1		Wendeschalter	reversible guard	inverseur de marche

ohne Abbildung - not illustrated - sans illustration

Number	Qty	V ¹ /D ² /R ³	Artikelbezeichnung	Part Description	Désignation des articles
0665867	4		Abstandbolzen	spacer bolt	boulon de distance
0460923	4		Mutter	nut	écrou
0461091	4		Scheibe	washer	rondelle
0660975	2		Schutzblech	protecting plate	tôle de protection

V¹ = Verschleißteile • Wear parts • Pièces d'usure usuelles
D² = Teile des Dichtungssatzes • Parts of seal kit • Pièces de kit de joints
R³ = Teile des Reparatursatzes • Parts of repair kit • Pièces de kit de réparation

Betriebsmittel / Machinery materials / Equipement de production		
Symbol / Symbol / Symbole	Beschreibung / Description / Description	Artikel / Bestell-Nr. Article / Order-No. L'article / Référence
F	Fett, säurefrei / acid-free / sans acide	0000025
T	Trennmittel / release agent / agent séparateur bei Verarbeitung von Isoyanate / for application with isozyanate / pour l'application de l'isozyanate	0163333 0640651
M	Montagespray (für R- und RS- Ausführung) / assembly spray (for version R or RS) / aérosol d'assemblage (de version R et RS)	0000233
MS	Montagespray (für R- und RS- Ausführung) / assembly spray (for version R or RS) / aérosol d'assemblage (de version R et RS)	0000118
MT	Montagepaste (für hohe Temperaturen) / assembly paste (for high temperatures) / aérosol d'assemblage (pour hautes températures)	0000057

Sicherungsmittel / Thread sealant / produit d'étanchéité		
Symbol / Symbol / Symbole	Beschreibung / Description / Description	Artikel / Bestell-Nr. Article / Order-No. L'article / Référence
r	schwach / light / léger	222 / 0000016
b	mittel / medium / léger	243 / 0000015
schw	mittel, Kunststoff-Stahl / medium, plastic-steel / medium, platique-acier (20ml)	480 / 0000107
g	hochfest / high-streng / hautesistance (50ml) hochfest für Cr/Ni-Teile / for Cr/Ni steel parts / pour parties fabriqué de Cr/Ni (50ml)	601 / 0000014 2701 / 0000303
p	Rohrdichtungspaste / pipe sealant / pâte d'étanchéité pour tuyaux(50ml)	225 / 0000017
a	Aktivator / activator / activateur (500ml) Aktivator für Kunststoffteile / activator for plastic parts / activateur pour pièces de plastique (10ml)	734 / 0000018 770 / 0000108
t	Gewindeband / threaded tape / ruban de filetage	/ 0000099
k	2K - Kleber / 2K - adhesive / 2K - adhésif	/ 0000414

Hauptsitz und Produktion / Headquarter & Production
WIWA Wilhelm Wagner GmbH & Co. KG
Gewerbestraße 1-3 • 35633 Lahnau, Germany
Tel: +49 6441 609-0 • Fax: +49 6441 609-50
E-Mail: info@wiwa.de
Internet: www.wiwa.de

WIWA Subsidiary USA
107 N.Main St. • P.O.Box 398, Alger, OH 45812
Tel: +1-419-757-0141 • Fax: +1-419-549-5173
Toll Free: +1-855-757-0141
E-Mail: sales@wiwa.com
Internet: www.wiwausa.com